

**CURVED WOOD COMPUTER DESK
BUREAU EN BOIS PLIÉ POUR ORDINATEUR
ESCRITORIO PARA COMPUTADORA EN MADERA CURVADA**

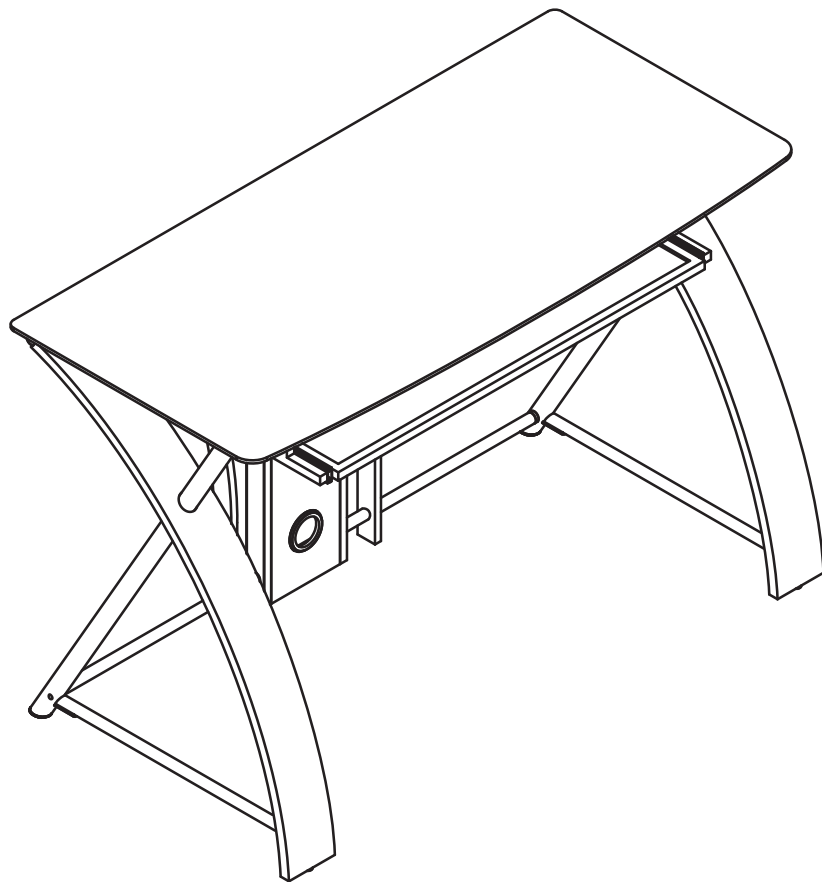

**ASSEMBLY INSTRUCTIONS
INSTRUCTIONS D'ASSEMBLAGE
INSTRUCCIONES DE ENSAMBLAJE**

A SMALL AMOUNT OF PANEL FLEX IS COMMON IN WOOD PRODUCTS.
UN PETIT DEGRÉ DE FLÉCHISSEMENT DES PANNEAUX EST COURANT DANS LES PRODUITS EN BOIS.
ES NORMAL QUE LOS PRODUCTOS DE MADERA SE DOBLEN UN POCO.

FOR YOUR SAFETY, PLEASE FOLLOW THESE PRECAUTIONS:



! DO NOT PLACE ITEMS ON THE SHELVES WHICH EXCEED THE MAXIMUM WEIGHT LIMITS OF 125 LBS. FOR TOP SHELF, AND 15 LBS. FOR KEYBOARD SHELF.

! ALWAYS REMOVE THE COMPUTER AND ANY OTHER EQUIPMENT FROM THE DESK PRIOR TO MOVING.

! BE CAREFUL WHEN MOVING THE ASSEMBLED FURNITURE AFTER THE SHELVES HAVE BEEN INSTALLED, AS THIS MAY CAUSE THE SHELVES TO BECOME UNSECURED AND FALL.

! WHEN IN USE, THIS FURNITURE MUST BE PLACED ON A FLAT, SOLID AND LEVEL SURFACE.

! DO NOT LEAN ON THE COMPUTER WHEN IT IS ON THE DESK.

! DO NOT CLIMB OR STEP ON THE DESK.

! DO NOT BANG INTO OR PLACE YOUR OWN WEIGHT ON THE SHELVES.



Connected Essentials Limited will not be responsible for failure to assemble as directed or for the improper assembly, use or handling of this stand.

POUR VOTRE SÉCURITÉ, VEUILLEZ SUIVRE CES PRÉCAUTIONS :



! LE POIDS TOTAL DES OBJETS DÉPOSÉS SUR LES PANNEAUX NE DOIT PAS DÉPASSER 125 LBS POUR LE PANNEAU DU HAUT, ET 15 LBS POUR LE PANNEAU DU CLAVIER.

! TOUJOURS RETIRER L'ORDINATEUR ET TOUT AUTRE ÉQUIPEMENT DU BUREAU AVANT SON DÉPLACEMENT.

! DÉPLACER AVEC PRÉCAUTION LE MEUBLE ASSEMBLÉ APRÈS L'INSTALLATION DES PANNEAUX, SINON IL POURRAIT EN RÉsulTER LE DÉCROCHEMENT ET LA CHUTE DES PANNEAUX.

! DURANT SON UTILISATION, LE MEUBLE DOIT ÊTRE POSÉ SUR UNE SURFACE PLATE, SOLIDE ET HORIZONTALE.

! NE PAS S'APPUYER CONTRE L'ORDINATEUR LORSQU'IL EST POSÉ SUR LE BUREAU.

! NE PAS GRIMPER NI MARCHER SUR LE BUREAU.

! NE PAS FRAPPER NI S'APPUYER SUR LES PANNEAUX.



Connected Essentials Limited décline toute responsabilité en cas d'assemblage non conforme aux instructions ou pour l'assemblage, l'utilisation ou la manutention incorrects de ce meuble.

POR SU SEGURIDAD TENGA LAS SIGUIENTES PRECAUCIONES:



! NO COLOQUE SOBRE LOS ESTANTES OBJETOS QUE EXCEDAN LOS LÍMITES DE PESO MÁXIMO DE 125 LBS (56,5 KG) PARA EL ESTANTE SUPERIOR, Y 15 LBS (6,8 KG) PARA EL ESTANTE DEL TECLADO.

! SIEMPRE quite LA COMPUTADORA Y CUALQUIER OTRO EQUIPO DEL ESCRITORIO ANTES DE MOVERLO.

! TENGA CUIDADO AL MOVER EL MUEBLE ENSAMBLADO UNA VEZ QUE LOS ESTANTES HAYAN SIDO INSTALADOS, YA QUE ESTO PODRÍA DESESTABILIZAR Y HACER CAER LOS ESTANTES

! EL MUEBLE DEBE ESTAR UBICADO EN UNA SUPERFICIE PLANA, SÓLIDA Y NIVELADA CUANDO SE LO ESTÉ UTILIZANDO.

! NO INCLINE LA COMPUTADORA CUANDO ESTÉ SOBRE EL ESCRITORIO.





! NO SE SUBA NI SE PARE SOBRE EL ESCRITORIO.





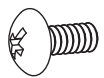
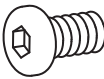
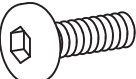
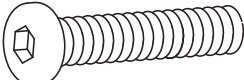
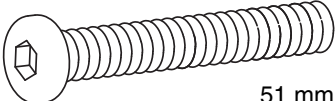
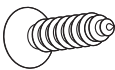

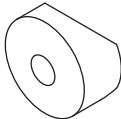
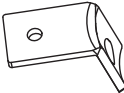

! NO GOLPEE LOS ESTANTES NI SE APOYE CON SU PESO SOBRE LOS MISMOS.

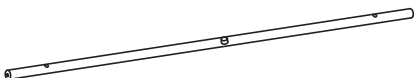

Connected Essentials Limited no se hará responsable en caso de que no se instale la base según las instrucciones, ni de la instalación, uso o manejo incorrectos de esta base.

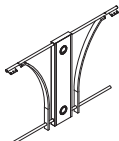
PARTS LIST / NOMENCLATURE DES PIÈCES / LISTA DE PIEZAS

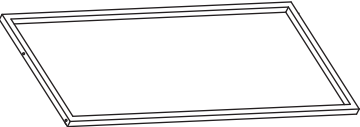
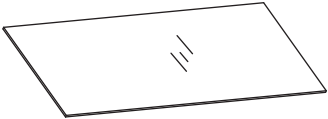
#	Part / Pièce / Pieza	Quantity Quantité Cantidad
DSYF1	 10 mm	4
DSYF2	 12 mm	18
DSYF3	 18 mm	2
DSYF4	 35 mm	2
DSYF5	 51 mm	4
DSYF6	 15 mm	2
DSYF7		6
DSYF8		2
DSYF9		2
DSYF10		4
DSYF11		2

#	Part / Pièce / Pieza	Quantity Quantité Cantidad
DSYF12		1
DSYF13		2
DSYF14		2
DSYF15		1
DSYF16		2
DSYF17		1
DSYF18		1
DSYF19		1
DSYF20		1
DSYF21		1
DSYF22		1



ASSEMBLY INSTRUCTIONS

INSTRUCTIONS D'ASSEMBLAGE

INSTRUCCIONES DE ENSAMBLAJE

NOTE: 2 PEOPLE ARE RECOMMENDED TO ASSEMBLE THIS FURNITURE. TO AVOID DAMAGE DURING ASSEMBLY, IT SHOULD BE ASSEMBLED ON A SOFT SURFACE.

REMARQUE : IL EST CONSEILLÉ D'ÊTRE À DEUX POUR ASSEMBLER CE MEUBLE. POUR ÉVITER LES DOMMAGES, EFFECTUER L'ASSEMBLAGE SUR UNE SURFACE DOUCE.

NOTA: ES RECOMENDABLE ENSAMBLAR ESTE MUEBLE ENTRE DOS PERSONAS. PARA EVITAR DAÑOS DURANTE EL ENSAMBLAJE, ÉSTE DEBERÁ REALIZARSE SOBRE UNA SUPERFICIE SUAVE.

Fig. 1

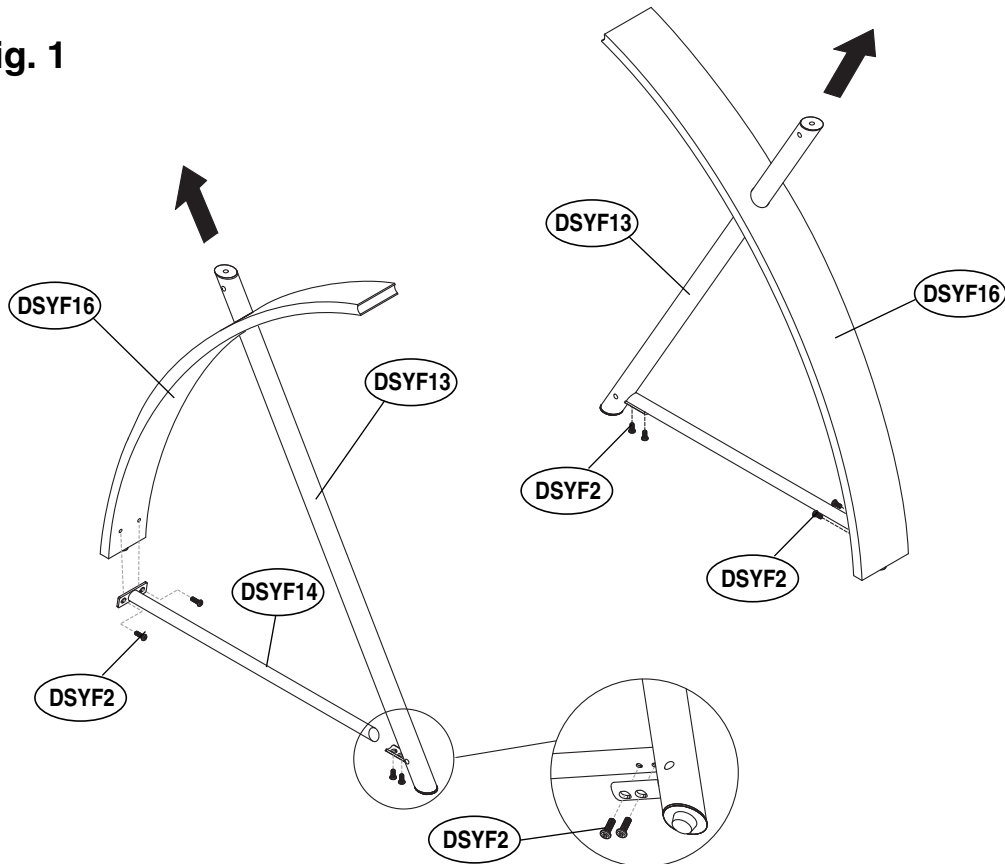

1. **INSERT** an Angled Post (DSYF13) through the hole in a Curved Wood Side (DSYF16).
2. **ATTACH** a Bottom Support Bar (DSYF14) to the Angled Post (DSYF13) and Curved Wood Side (DSYF16) as shown using four 12 mm Screws (DSYF2).
3. **REPEAT** above steps for other Side Assembly.

-
1. **INTRODUIRE** un tenon à angle (DSYF13) dans le trou d'un côté en bois plié (DSYF16).
 2. **FIXER** une barre de soutien inférieure (DSYF14) au tenon à angle (DSYF13) et au côté en bois plié (DSYF16) à l'aide de quatre vis de 12 mm (DSYF2), tel qu'illustré.
 3. **RÉPÉTER** les étapes ci-dessus pour l'autre côté de l'assemblage.

-
1. **INSERTE** un Poste angulado (DSYF13) a través del agujero en el lateral de la madera curvada (DSYF16).
 2. **FIJE** una Barra de soporte inferior (DSYF14) en el Poste angulado (DSYF13) y en el lateral de la madera curvada (DSYF16) como se muestra, al utilizar cuatro tornillos de 12 mm (DSYF2).
 3. **REPITA** los pasos anteriores para el Ensamblaje del otro lado.

Fig. 2

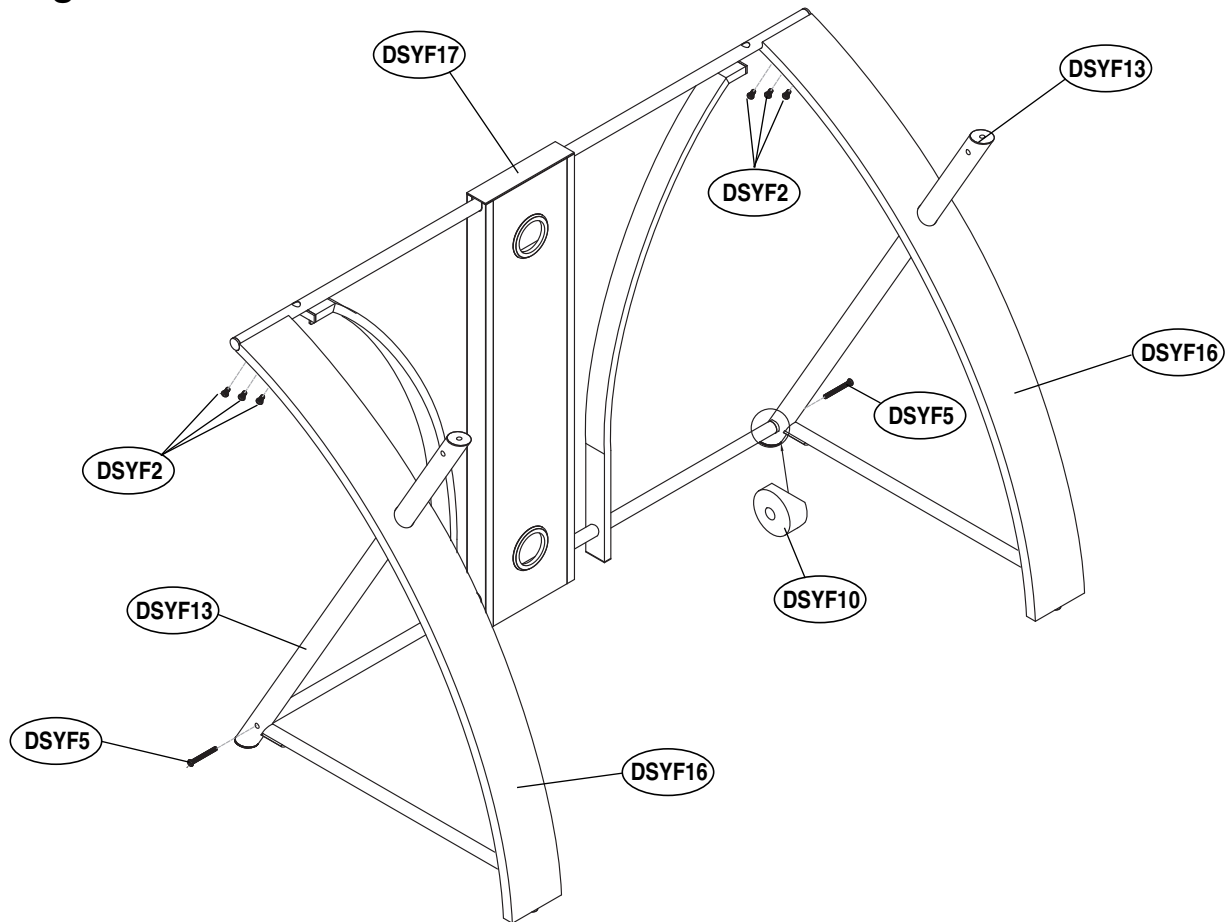

4. **ATTACH** the bottom portion of the Rear CMS® (Cable Management System) Frame (DSYF17) to both Side Assemblies. **PLACE** a Bar Spacer (DSYF10) between the bottom bar of the CMS® Frame and the Angled Posts (DSYF13) as shown. **SECURE** with two 51 mm Screws (DSYF5). Tighten fully.
5. **ATTACH** the top portion of the Rear CMS® (Cable Management System) Frame (DSYF17) to both Side Assemblies as shown above using six 12 mm Screws (DSYF2). Tighten fully, but be careful not to overtighten.

-
4. **FIXER** la partie inférieure du cadre du CMS® (système de gestion de câblage situé à l'arrière) (DSYF17) aux deux côtés de l'assemblage. **PLACER** un espaceur de barre (DSYF10) entre la barre inférieure du cadre du CMS® et le tenon à angle (DSYF13) tel qu'illustré. **VISSER** avec deux vis de 51 mm (DSYF5). Serrer complètement.
 5. **FIXER** la partie supérieure du cadre du CMS® (situé à l'arrière, DSYF17) aux deux côtés assemblées tel qu'illustré ci-dessus en utilisant six vis de 12 mm (DSYF2). Serrer complètement, mais veillez à ne pas serrer excessivement.

-
4. **FIJE** la parte inferior del Marco trasero del CMS® (Sistema de administración de cables) (DSYF17) a ambos ensamblajes laterales. **COLOQUE** una barra espaciadora (DSYF10) entre la barra inferior del marco del CMS® y los postes angulados (DSYF13) como se muestra. **FIJE** con dos tornillos de 51 mm (DSYF5). Apriete por completo.
 5. **FIJE** la parte superior del Marco trasero del CMS® (Sistema de administración de cables) (DSYF17) a ambos ensamblajes laterales, como se indica anteriormente, mediante el uso de seis tornillos de 12 mm (DSYF2). Apriete por completo, pero tenga cuidado de no apretar demasiado.

Fig. 3

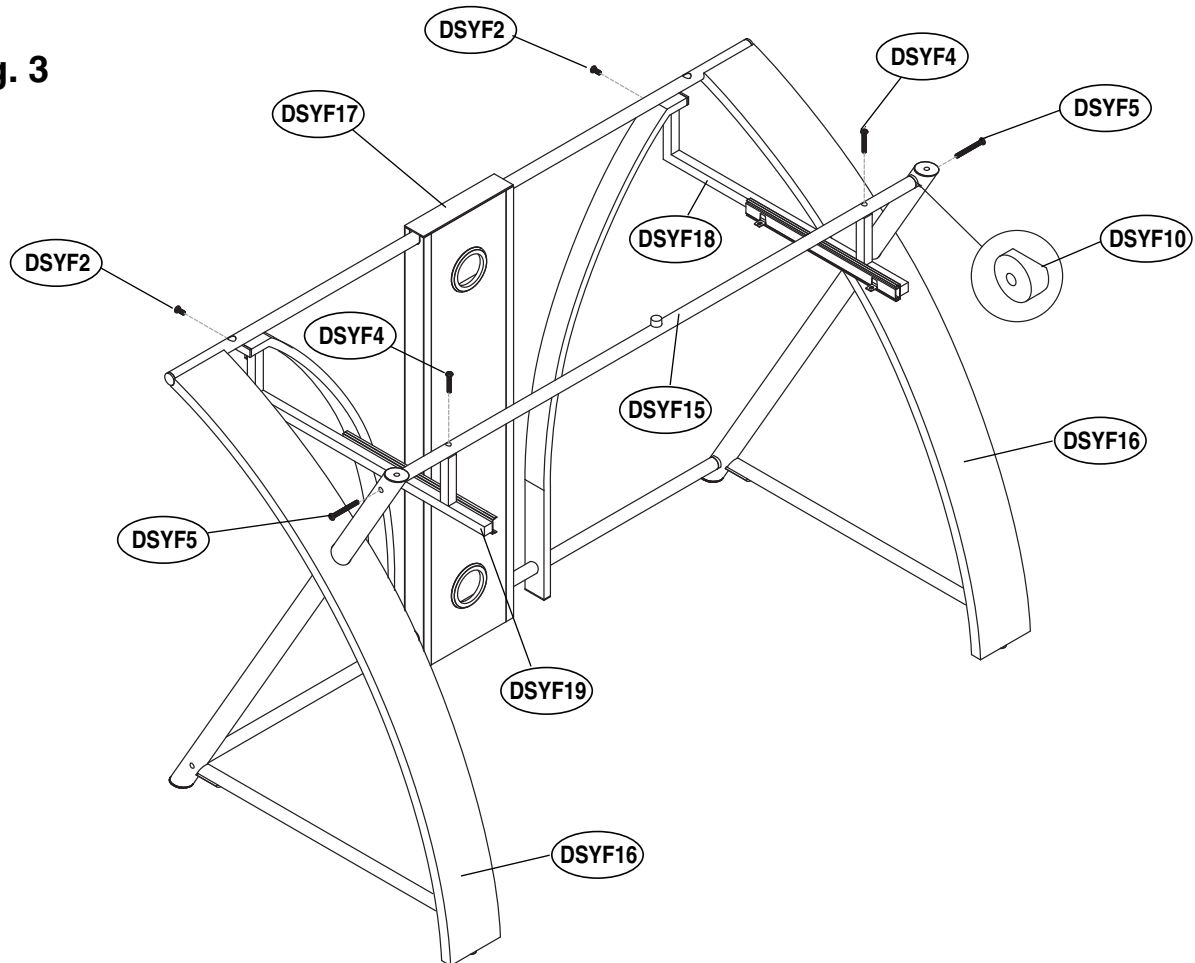

6. **PLACE** a Bar Spacer (DSYF10) at each end of the Front Top Shelf Support Bar (DSYF15) and **ATTACH** it to both Angled Posts (DSYF13) as shown above. **SECURE** using two 51 mm Screws (DSYF5). Tighten fully.
7. **ATTACH** the Right Keyboard Shelf Arm (DSYF18) to the top portion of the CMS® Frame (DSYF17) using a 12 mm Screw (DSYF2), and to the Front Top Shelf Support Bar (DSYF15) using a 35 mm Screw (DSYF4) as shown above.
8. **ATTACH** the Left Keyboard Shelf Arm (DSYF19) to the top portion of the CMS® Frame (DSYF17) using a 12 mm Screw (DSYF2), and to the Front Top Shelf Support Bar (DSYF15) using a 35 mm Screw (DSYF4) as shown above.

-
6. **PLACER** un espaceur de barre (DSYF10) à chaque extrémité de la barre de soutien avant pour panneau supérieur (DSYF15) et la **FIXER** aux deux tenons à angle (DSYF13) tel qu'illustré ci-dessus. **VISSER** à l'aide de deux vis de 51 mm (DSYF5). Serrer complètement.
 7. **FIXER** le support droit de tablette à clavier (DSYF18) à la partie supérieure du cadre du CMS® (DSYF17) en utilisant une vis de 12 mm (DSYF2), ainsi qu'à la barre de soutien avant de panneau supérieur (DSYF15) en utilisant une vis de 35 mm (DSYF4) tel qu'illustré ci-dessus.
 8. **FIXER** le support gauche de la tablette à clavier (DSYF19) à la partie supérieure du cadre du CMS® (DSYF17) en utilisant une vis de 12 mm (DSYF2), ainsi qu'à la barre de soutien avant du panneau supérieur (DSYF15) en utilisant une vis de 35 mm (DSYF4) tel qu'illustré ci-dessus.

-
6. **COLOQUE** una barra espaciadora (DSYF10) en cada extremo de la parte frontal superior de la barra de soporte del estante (DSYF15) y **FIJE** en ambos Postes angulados (DSYF13) como se muestra arriba. **FIJE** con dos tornillos de 51 mm (DSYF5). Apriete por completo.
 7. **FIJE** el brazo derecho del estante para el teclado (DSYF18) a la parte superior del marco del CMS® (DSYF17) con un tornillo de 12 mm (DSYF2), y a la parte frontal superior de la barra de soporte del estante (DSYF15) con un tornillo de 35 mm (DSYF4) como se muestra arriba.
 8. **FIJE** el brazo izquierdo del estante para el teclado (DSYF19) a la parte superior del marco del CMS® (DSYF17) con un tornillo de 12 mm (DSYF2), y a la parte frontal superior de la barra de soporte del estante (DSYF15) con un tornillo de 35 mm (DSYF4) como se muestra arriba.

Fig. 4

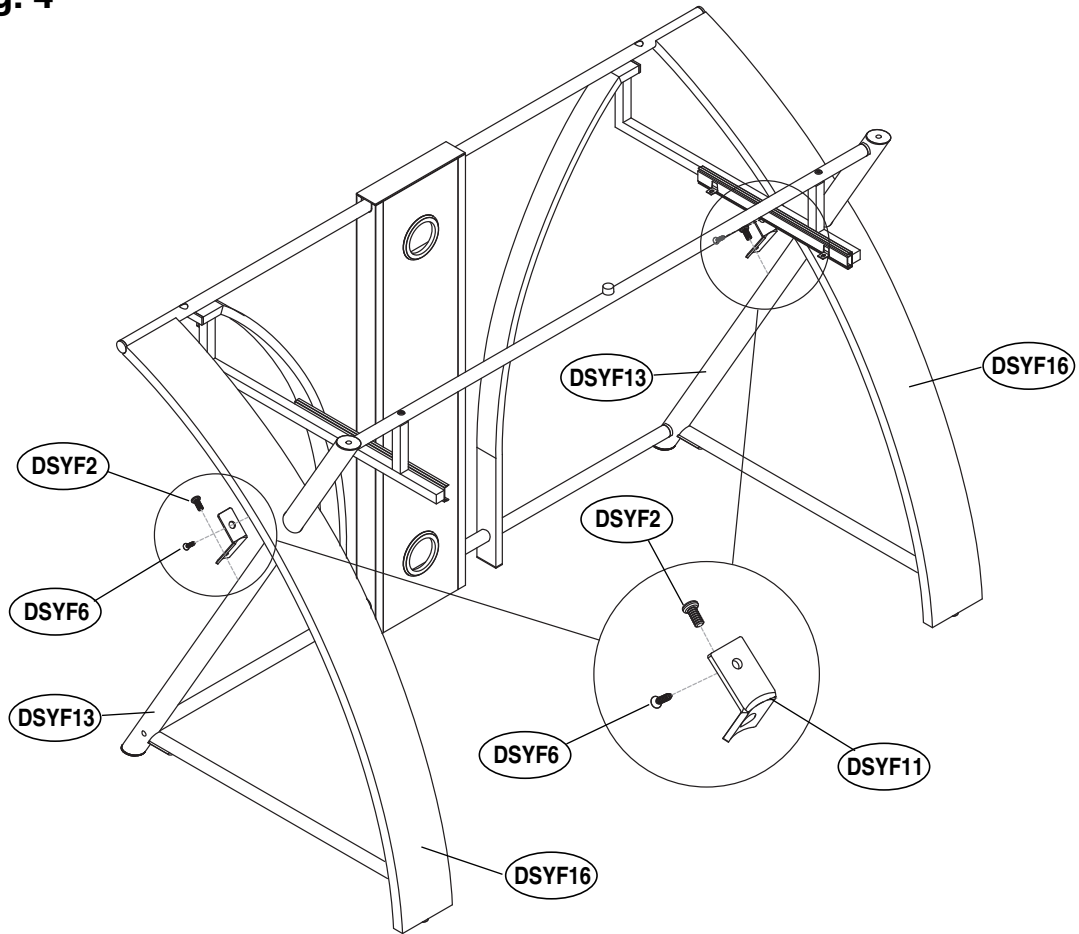

9. **ATTACH** Support Brackets (DSYF11) under the Curved Wood Sides (DSYF16) with one Wood Screw (DSYF6) for each; and **ATTACH** to the Angled Post (DSYF13) using one 12 mm Screw (DSYF2) for each. **DO NOT OVERTIGHTEN WOOD SCREWS.**

9. **FIXER** les équerres des supports (DSYF11) au dessous des côtés en bois plié (DSYF16) avec une vis à bois (DSYF6) pour chacune d'elles; et les **FIXER** au tenon à angle (DSYF13) en utilisant une vis de 12 mm (DSYF2) pour chaque. **NE PAS VISSER EXCESSIVEMENT LES VIS À BOIS.**

9. **FIJE** los soportes (DSYF11) debajo de los laterales de la madera curvada (DSYF16) con un tornillo para madera (DSYF6) para cada uno; y **FIJE** al Poste angulado (DSYF13) con un tornillo de 12 mm (DSYF2) para cada uno. **NO APRIETE DEMASIADO LOS TORNILLOS PARA MADERA.**

Fig. 5

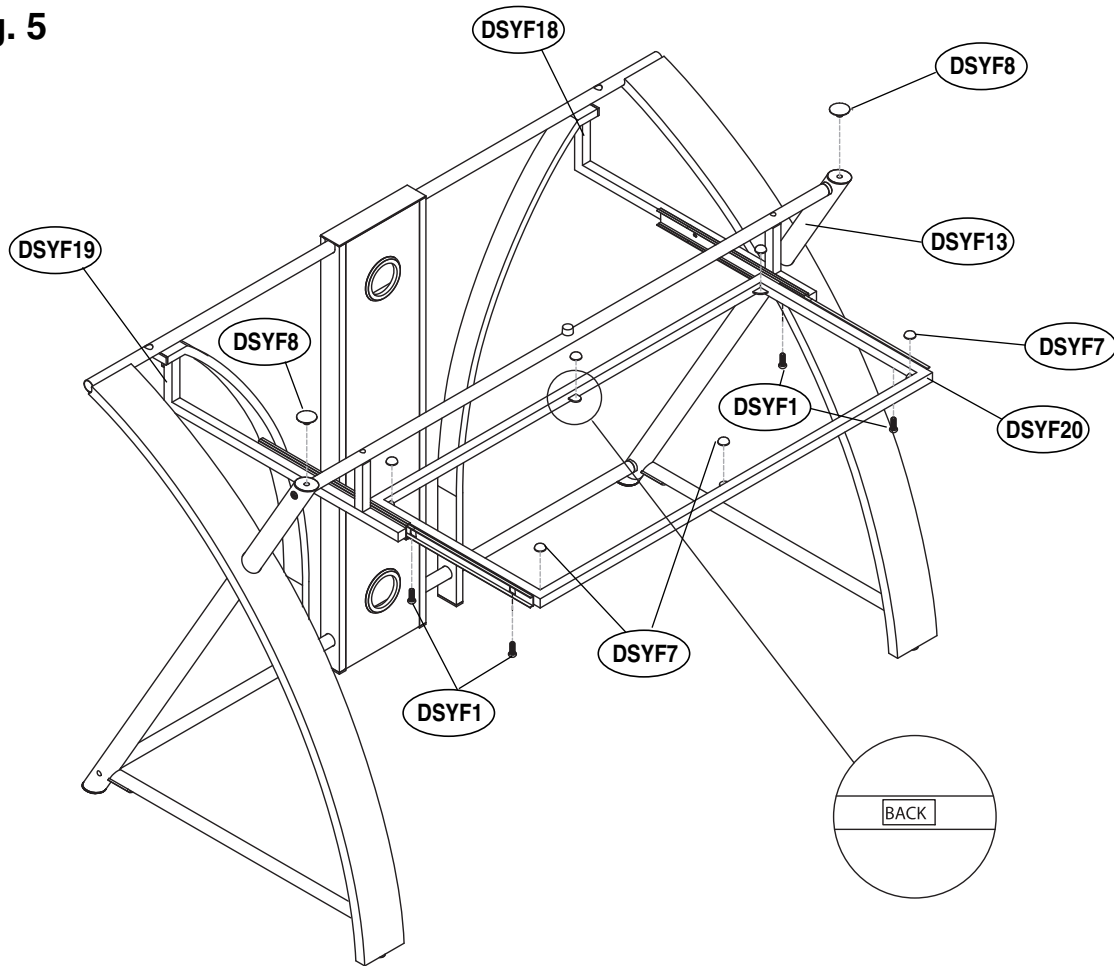

10. **EXTEND** the sliders in both Keyboard Shelf Arms (DSYF18, DSYF19) and **PLACE** the Keyboard Frame (DSYF20) down onto the extensions of the Arms. **SECURE** the Keyboard Frame to the Arms using four 10 mm Screws (DSYF1) as shown.
11. **PLACE** six Glass Pads (DSYF7) evenly around the top edge of the Keyboard Frame (DSYF20) as shown.
12. **INSERT** two Suction Cups (DSYF8) into the holes at the top of each Angled Post (DSYF13).

-
10. **ÉTENDRE** les glissières des deux supports de tablette à clavier (DSYF18, DSYF19) et **DÉPOSER** le cadre de la tablette à clavier (DSYF20) sur les glissières étendues. **VISSER** le cadre de la tablette à clavier aux glissières à l'aide de quatre vis de 10 mm (DSYF1) tel qu'illustré.
 11. **PLACER** six coussinets à verre (DSYF7) uniformément autour du bord supérieur du cadre de la tablette à clavier (DSYF20) tel qu'illustré.
 12. **INSÉRER** deux ventouses (DSYF8) dans les trous au sommet de chaque tenon à angle (DSYF13).

-
10. **EXTIENDA** los deslizantes en ambos Brazos del estante para el teclado (DSYF18, DSYF19) y **COLOQUE** el marco del teclado (DSYF20) hacia abajo sobre las extensiones de los brazos. **FIJE** el marco del teclado a los brazos con cuatro tornillos de 10 mm (DSYF1) como se muestra.
 11. **FIJE** las seis almohadillas para vidrio (DSYF7) de manera uniforme alrededor del borde superior del marco del teclado (DSYF20) como se muestra.
 12. **INSERTE** las dos ventosas (DSYF8) en los orificios en la parte superior de cada poste angulado (DSYF13).

Fig. 6

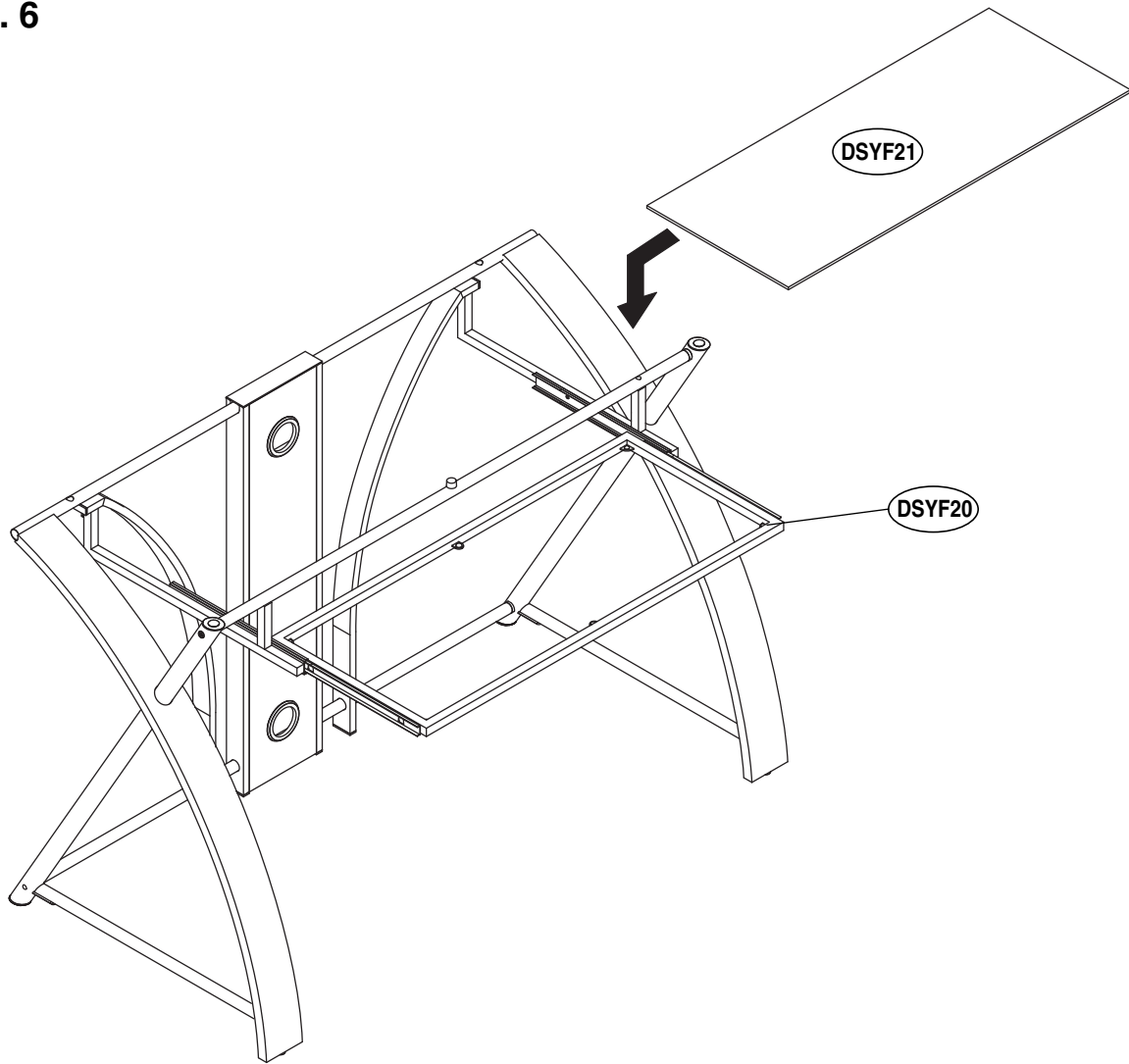

13. Carefully **INSERT** the Keyboard Glass Shelf (DSYF21) down onto the Keyboard Frame (DSYF20).

13. **INSÉRER** soigneusement la tablette (à clavier) en verre (DSYF21) sur le cadre de la tablette à clavier (DSYF20).

13. **INSERTE** cuidadosamente el Estante de vidrio del teclado (DSYF21) hacia abajo en el marco del teclado (DSYF20).

Fig. 7

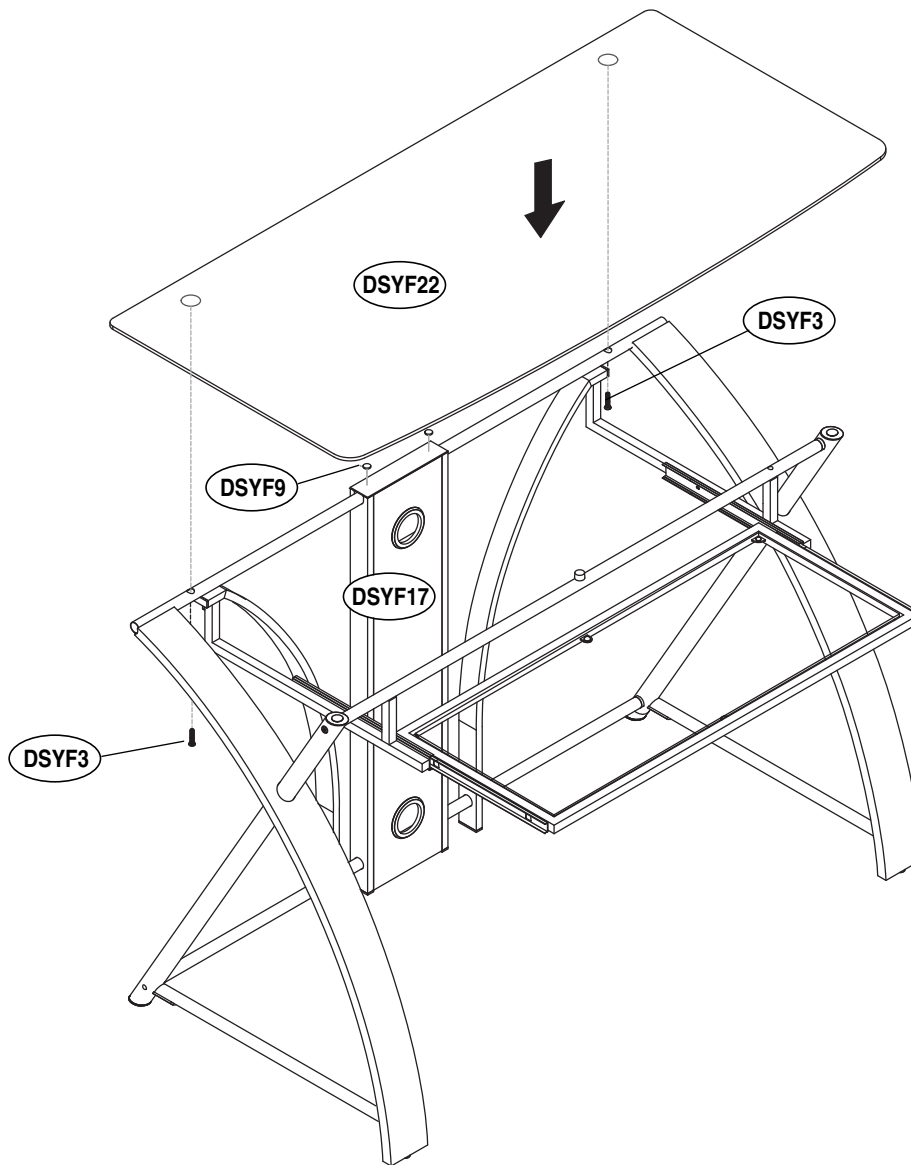

14. **PLACE** two Glass Spacers (DSYF9) on the top edge of the center portion of the CMS® Frame (DSYF17) as shown.
15. Carefully **PLACE** the Top Glass Shelf (DSYF22) down onto the desk assembly. **MAKE SURE** the silver disks on the underside of the Top Glass Shelf are properly inserted into the holes in TOP bar of the CMS® Frame (DSYF17). **SECURE** using two 18 mm Screws (DSYF3) as shown. **Be careful not to overtighten.**

-
14. **PLACER** deux coussinets à verre (DSYF9) sur le bord supérieur de la partie centrale du cadre du CMS® (DSYF17) tel qu'illustré
15. **DÉPOSER** soigneusement le panneau en verre supérieur (DSYF22) sur le bureau assemblé. **VÉRIFIER** que les disques d'argent sur la face inférieure du panneau en verre supérieur sont correctement insérés dans les trous de la barre SUPÉRIEURE du cadre du CMS® (DSYF17). **VISSER** à l'aide de deux vis de 18 mm (DSYF3) tel qu'illustré. Veillez à ne pas serrer excessivement.

-
14. **COLOQUE** dos separadores de vidrio (DSYF9) en el borde superior de la parte central del marco del CMS® (DSYF17) como se muestra.
15. **INSERTE** cuidadosamente el Estante de vidrio superior (DSYF21) hacia abajo en el ensamblaje del escritorio. **ASEGÚRESE** de que los discos de plata en la parte inferior del estante superior de vidrio se han insertado correctamente en los orificios de la barra SUPERIOR del marco del CMS® (DSYF17). **FIJE** con dos tornillos de 18 mm (DSYF5) como se muestra. **Tenga cuidado de no apretar demasiado.**



WARRANTY

One (1) Year Limited Warranty

All Connected Essentials Limited International products are warranted, with the exception of glass, to the original purchaser at the time of purchase and for a period of one (1) year thereafter. Glass is warranted to the original purchaser at the time of purchase and for a period of thirty (30) days thereafter. This warranty is expressly limited to new products purchased in factory sealed cartons. Warranty is valid in the United Kingdom

In order to provide you with timely assistance, please thoroughly inspect your furniture for missing or defective parts immediately after opening the carton. To receive replacement or missing part(s) under this warranty, go to our website at www.connectedessentials.co.uk or call our **Customer Service Department at 01704 822 887**. Please have the model number and part number(s) for reference. You will also need your sales receipt or other proof of purchase. Replacement part(s) will be shipped to you at no charge with connected essentials assuming all shipping and handling expense.

We warrant to you, the original purchaser, that our furniture and all of its parts and components are free of defects in material or workmanship. "Defects", as used in this warranty, is defined as any imperfections that impair the use of the furniture or product.

Our warranty is expressly limited to the replacement of furniture parts and components. For one (1) year after the date of purchase, Connected Essentials will replace any part described on the enclosed furniture parts list that is defective in material or workmanship.

This warranty applies under conditions of normal use. Our furniture products are not intended for outdoor use. The warranty does not cover: 1) defects caused by improper assembly or disassembly; 2) defects caused by shipping, claims for damage during transit to you should be placed immediately by you to the transportation company; 3) defects occurring after purchase due to product modification, intentional damage, accident, misuse, abuse, negligence or exposure to the elements; 4) cosmetic damage and 5) labor or assembly costs.

There are no warranties, express or implied, including without limitation merchantability or fitness for particular use, except as (I) contained herein or (II) required by applicable law in the state whose law governs (which shall be New Jersey absent controlling law imposing the law of another state in lieu thereof as governing law). All warranties of whatsoever derivation shall be limited to the term set forth above, unless otherwise required by applicable law.

Manufacturer's employees or representatives' oral or other written statements do not constitute warranties, shall not be relied upon by Buyer, and are not a part of the contract for sale or this limited warranty.

Except as provided herein, Connected Essentials shall have no liability or responsibility to the purchaser or any other person or entity with respect to any liability, loss or damage caused directly or indirectly by use of the product, including, but not limited to, any incidental or consequential damages. Some states do not allow limitation on how long an implied warranty can last or the exclusion of limitation of incidental or consequential damages, so the above limitation and exclusion may not apply to you.

This warranty gives you specific legal rights. You may also have other rights, which vary from state to state.

Connected Essentials, 5A Hattersley Court, Ormskirk, UK 01704 822887
Web: www.connectedessentials.co.uk www.accordconcept.co.uk E-mail: sales@bello.com

GARANTIE

Garantie limitée un (1) an

Ce produit Bell'O International Corporation est garanti, à l'exception du verre, à l'acheteur initial au moment de l'achat et pour une durée d'un (1) an à compter de cette date. Le verre est garanti à l'acheteur initial au moment de l'achat et pour une durée de trente (30) jours à compter de cette date. Cette garantie se limite expressément aux produits neufs achetés dans des cartons scellés à l'usine. Cette garantie est valable uniquement aux États-Unis d'Amérique et au Canada.

Pour nous permettre d'offrir une assistance dans les meilleurs délais, veiller à vérifier avec soin si toutes les pièces du meuble TV sont présentes et en bon état dès l'ouverture de l'emballage. Pour obtenir des pièces de rechange ou manquantes dans le cadre de cette garantie, appeler **le Service après-vente au 1-888-235-7646**. Veiller à avoir le numéro de modèle et les références des pièces à disposition. Le reçu de la vente ou autre justificatif d'achat est également requis. Les pièces de rechange sont expédiées sans frais pour le destinataire.

Nous garantissons à l'acheteur initial que notre meuble TV et l'ensemble de ses pièces et composants sont exempts de défauts de matériau et de fabrication. Le terme « défaut », au sens de cette garantie, fait référence à toute imperfection qui entrave l'utilisation du meuble ou du produit.

Cette garantie se limite expressément au remplacement de pièces et composants du meuble TV. Pendant une durée d'un (1) an à compter de la date d'achat, Bell'O International Corporation remplacera toute pièce figurant dans la nomenclature jointe qui présente un défaut de matériau ou de fabrication.

Cette garantie s'applique dans des conditions d'utilisation normale. Notre meuble TV n'est pas destiné à une utilisation en plein air. Cette garantie ne couvre pas : 1) les défauts causés par un assemblage ou un démontage incorrect ; 2) les défauts causés par le transport, les réclamations en cas de dommages dans le transport devant être soumises par l'acheteur directement à la société de transport ; 3) les défauts se produisant après l'achat suite à une modification du produit, des dommages intentionnels, un emploi abusif ou détourné, une négligence ou l'exposition aux intempéries ; 4) les dommages cosmétiques et 5) les coûts de main-d'œuvre ou d'assemblage.

Il n'est offert aucune garantie, expresse ou implicite, notamment de qualité marchande ou d'adaptation à un emploi particulier, à l'exception de (i) celle contenue dans les présentes ou (ii) ce qui est prévu par la réglementation en vigueur dans l'état ou la province dont les lois s'appliquent (l'état du New Jersey en l'absence d'une réglementation imposant l'application des lois d'un autre état ou province). Toutes les garanties éventuellement dérivées sont limitées aux termes ci-dessus, sauf dispositions contraires de la réglementation en vigueur.

Les déclarations orales ou écrites autres de la part d'employés ou représentants du fabricant ne constituent pas des garanties, ne peuvent pas être invoquées par l'acheteur et ne font pas partie du contrat de vente ni de la présente garantie.

Sous réserve des présentes dispositions, Bell'O International Corporation décline toute obligation ou responsabilité envers l'acheteur ou toute autre personne ou entité concernant de quelconques obligations, pertes ou dommages causés directement ou indirectement par l'utilisation du produit, notamment, mais sans s'y limiter, de quelconques dommages accessoires ou consécutifs. Certains états ou provinces n'autorisant pas la limitation de la durée d'une garantie implicite ou l'exclusion ou la limitation des dommages accessoires ou consécutifs, il est possible que les limites ou exclusions ci-dessus ne s'appliquent pas au présent cas particulier.

Cette garantie confère à l'acheteur des droits juridiques particuliers. Il est possible qu'il ait d'autres droits, susceptible de varier d'une juridiction à l'autre.

GARANTÍA

Garantía limitada de un (1) año

Se le garantiza al comprador original este producto Bell'O International Corporation, con excepción del vidrio, durante un período de un (1) año a partir de la fecha de la compra. Se le garantiza al comprador original el vidrio durante un período de treinta (30) días a partir de la fecha de la compra. Esta garantía se limita expresamente a los productos nuevos comprados en cajas cerradas en fábrica. La garantía sólo es válida en los Estados Unidos de América y Canadá.

Inmediatamente después de abrir la caja de cartón, inspeccione detalladamente el soporte para TV y determine si faltan piezas o algunas están defectuosas de manera que podamos asistirlo adecuadamente. Para recibir piezas de repuesto o piezas faltantes con esta garantía, llame al **Departamento de atención al cliente al 1-888-235-7646** con el número de modelo y los números de las piezas para usar de referencia. También necesitará el recibo de venta u otro comprobante de compra. Se le enviarán las piezas de repuesto sin cargo.

Le garantizamos a usted, el comprador original, que nuestro soporte para TV y todas sus piezas y componentes no tienen defectos en el material ni en la fabricación. "Defectos", como aparece en esta garantía, se define como cualquier imperfección que imposibilita el uso del mueble o del producto.

Nuestra garantía está expresamente limitada a la reposición de piezas y componentes del soporte para TV. Durante un (1) año a partir de la fecha de la compra, Bell'O International Corporation repondrá cualquier pieza defectuosa en material o fabricación de las que están enumeradas en la lista de piezas adjunta.

Esta garantía se aplica en condiciones normales de uso. El soporte para TV no está diseñado para uso en exteriores. La garantía no cubre: 1) defectos causados por armado o desarmado incorrectos; 2) defectos causados por el envío, usted debe realizar inmediatamente los reclamos por daños durante el transporte a la empresa de transportes; 3) defectos que ocurran después de la compra debido a modificaciones en el producto, daño intencional, accidentes, mal uso, abuso, negligencia o exposición de los elementos; 4) daños superficiales y 5) gastos de mano de obra y armado.

No existen garantías, expresas ni implícitas, que incluyen, entre otras, las de comerciabilidad o adecuación aun fin concreto excepto (i) las aquí incluidas o (ii) las exigidas por la ley vigente en el estado en que rige la ley se impondrá la ley de Nueva Jersey como ley vigente en estados donde no haya una ley de regulación). Todas las garantías de cualquier derivación estarán limitadas a los términos establecidos anteriormente, a menos que la ley vigente exija lo contrario.

Las declaraciones verbales o por escrito de los empleados o representantes del fabricante no constituyen garantías, el comprador no debe confiar en ellas y no forman parte del contrato para la venta ni de esta garantía limitada.

Excepto lo aquí establecido, Bell'O International Corporation no tendrá obligaciones ni será responsable ante el comprador o cualquier otra persona o entidad con respecto a algún inconveniente, pérdida o daño causados directa o indirectamente por el uso del producto, los que incluyen, entre otros, cualquier daño accidental o consecuente. Algunos estados no permiten limitaciones sobre el tiempo de duración de una garantía implícita ni la exclusión de limitación de daños accidentales o consecuentes, por lo tanto la limitación y exclusión mencionadas anteriormente pueden no tener validez para usted.

Esta garantía le proporciona derechos legales específicos. Usted también puede tener otros derechos, los cuales varían según el estado.