

ITM. / ART. 1807224

 MIRADOR

2.7 M X 2.5 M / 8.8 FT X 8.2 FT / 8.8 PI X 8.2 PI / 8.8 FOT X 8.2 FOT

**GRILL PERGOLA XL**  
**PERGOLA POUR BARBECUE TG**  
**PÉRGOLA PARA ASADOR XG**  
**GRILLPERGOLA XL**

INSTRUCTION MANUAL / MANUEL D'INSTRUCTIONS / MANUAL DE INSTRUCCIONES  
/ ANVÄNDARHANDBOK

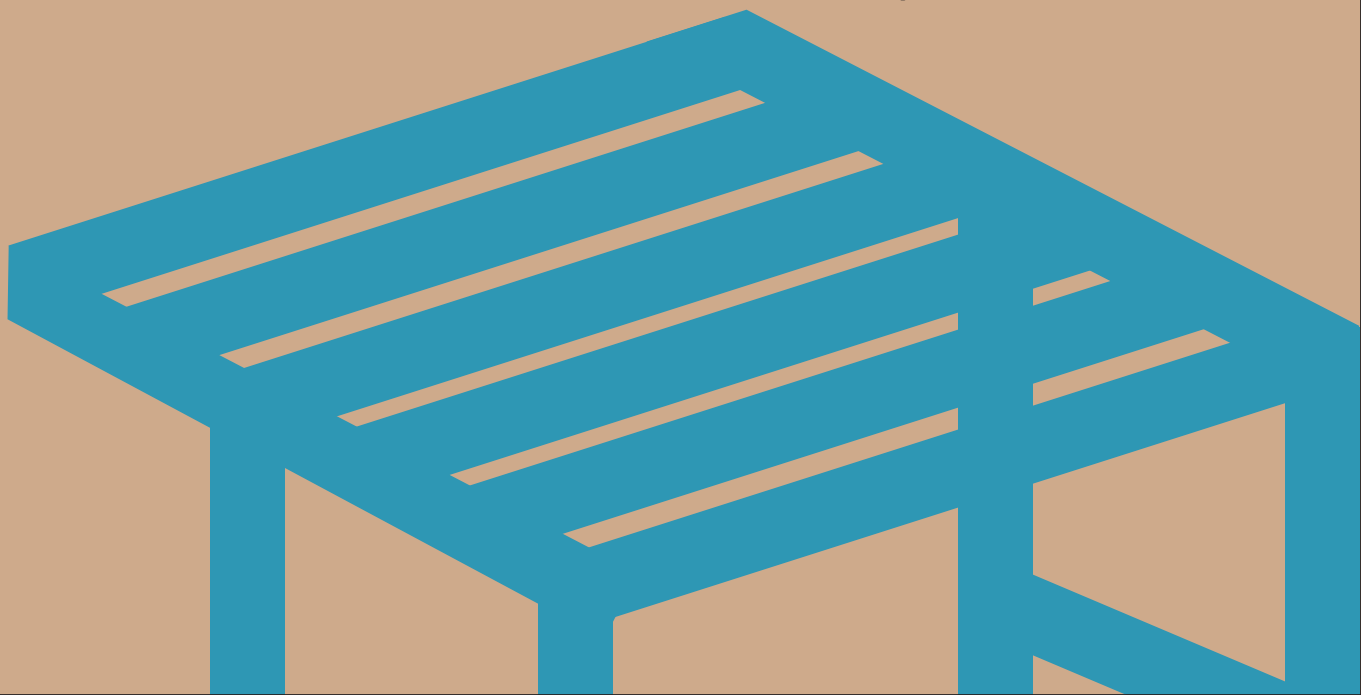

**EN**

## THANK YOU FOR PURCHASING OUR MIRADOR GRILL PERGOLA!

This manual will provide you with clear and detailed instructions on how to safely and correctly assemble and maintain your product, to ensure it brings you many years of use and enjoyment.

### **IMPORTANT, RETAIN FOR FUTURE REFERENCE: READ CAREFULLY**

Warning: Important safety instructions. It is important for the safety of persons to follow these instructions. Please keep these instructions in a safe place.

### **Intended use**

This product is intended for outdoor domestic use in residential environments, and to protect users from direct sunlight, glare and heat. Any use or modification to the product not included in this manual shall be considered as improper use, which may cause considerable danger to users and property and will void the product warranty.

For parts and customer service, please call 1-800-867-9018 in the U.S. and Canada (English and Spanish) Monday - Friday: 6:30 am - 4:30 pm, Saturday – Sunday: 8:30 am – 4:30 pm, Pacific Time. For other regions, email [support@miradoroutdoor.com](mailto:support@miradoroutdoor.com)

Digital instruction manual is also available on our official website [www.miradoroutdoor.com/pages/help-center](http://www.miradoroutdoor.com/pages/help-center) for your reference.

**FR**

## MERCI D'AVOIR ACHETÉ NOTRE MIRADOR GRILL PERGOLA !

Ce manuel vous fournira des instructions claires et détaillées sur la manière de monter et d'entretenir correctement et en toute sécurité votre produit, afin qu'elle vous apporte de nombreuses années d'utilisation et de plaisir.

### **IMPORTANT, À CONSERVER POUR DE FUTURS BESOINS DE RÉFÉRENCE : À LIRE SOIGNEUSEMENT**

Avertissement : Instructions de sécurité importantes. Il est important pour la sécurité des personnes de suivre ces instructions. Veuillez conserver ces instructions dans un endroit sûr.

### **Utilisation prévue**

Ce produit est destiné à un usage domestique extérieur dans des environnements résidentiels, et à protéger les utilisateurs de la lumière directe du soleil, de l'éblouissement et de la chaleur. Toute utilisation ou modification du produit non mentionnée dans ce manuel sera considérée comme une utilisation inappropriée, pouvant entraîner un danger considérable pour les utilisateurs et les biens, et annulera la garantie du produit.

Pour les pièces et le service clientèle, veuillez appeler le 1-800-867-9018 aux États-Unis et au Canada (anglais et espagnol) du lundi au vendredi : de 6 h 30 à 16 h 30, du samedi au dimanche : de 8 h 30 à 16 h 30, heure du Pacifique. Pour d'autres régions, envoyez un e-mail à [support@miradoroutdoor.com](mailto:support@miradoroutdoor.com)

Le manuel d'instruction numérique est également disponible sur notre site officiel, [www.miradoroutdoor.com/pages/help-center](http://www.miradoroutdoor.com/pages/help-center) pour votre référence.

**ES**

## ¡GRACIAS POR ADQUIRIR NUESTRO MIRADOR PÉRGOLA PARA PARRILLA !

Este manual le ofrece instrucciones claras y detalladas sobre cómo montar y mantener de manera segura y correcta su pérgola, lo que le garantiza que podrá usarla y disfrutarla durante muchos años.

### **IMPORTANTE: CONSERVE PARA FUTURA REFERENCIA. LEA CUIDADOSAMENTE**

Advertencia: Instrucciones de seguridad importantes. Es importante seguir estas instrucciones para garantizar la seguridad del usuario. Conserve estas instrucciones en un lugar seguro.

### **Uso previsto**

Esta pérgola está destinada para uso doméstico en exteriores en entornos residenciales y para proteger a los usuarios de la luz solar directa, el deslumbramiento y el calor. Cualquier uso o modificación de la pérgola que no se incluya en este manual se considerará un uso indebido, que puede causar un peligro considerable para los usuarios y las pertenencias y anulará la garantía del producto.

Para conseguir obtener piezas y consultar al servicio de atención al cliente, llame al 1-800-867-9018 (teléfono no válido en México) en los EE. UU. y Canadá (inglés y español) de lunes a viernes: 6:30 a. m. a 4:30 p. m., sábados y domingos: 8:30 a. m. a 4:30 p. m., hora del Pacífico. Para otras regiones, envíe un correo electrónico a [support@miradoroutdoor.com](mailto:support@miradoroutdoor.com)

El manual de instrucciones digital también está disponible en nuestro sitio web oficial [www.miradoroutdoor.com/pages/help-center](http://www.miradoroutdoor.com/pages/help-center) para su consulta.

**SV**

## TACK FÖR ATT DU KÖPT VÅR MIRADOR-GRILLPERGOLA !

Denna handbok ger dig tydliga och detaljerade instruktioner om hur du monterar och underhåller din pergola på ett säkert och korrekt sätt, för att säkerställa att du kan använda och få glädje av den i många år.

### **VIKTIGT: BEHÅLL FÖR FRAMTIDA REFERENS: LÄS NOGA**

Varning: Viktiga säkerhetsanvisningar. För allas säkerhet är det viktigt att följa dessa instruktioner. Förvara dessa instruktioner på en säker plats.

### **Avsedd användning**

Denna pergola är avsedd för utomhusbruk i bostadsmiljöer och har som syfte att skydda användarna från direkt solljus, bländning och värme. All användning eller modifiering av pergolan som inte ingår i denna bruksanvisning ska betraktas som felaktig användning, vilket kan orsaka betydande fara för användare och egendom och leder till att produktgarantin upphävs.

För reservdelar och kundservice, ring 1-800-867-9018 i USA och Kanada (engelska och spanska) måndag–fredag: 06:30 - 16:30, lördag-söndag 08:30 – 16:30, Pacific Time. För andra regioner, e-posta [support@miradoroutdoor.com](mailto:support@miradoroutdoor.com).

En digital bruksanvisning finns också tillgänglig på vår officiella webbplats [www.miradoroutdoor.com/pages/help-center](http://www.miradoroutdoor.com/pages/help-center) för din referens.

**EN** TABLE OF CONTENTS

**FR** TABLE DES MATIÈRES

**ES** TABLA DE CONTENIDO

**SV** INNEHÅLLSFÖRTECKNING

**04**

Before Assembling Your Pergola  
Avant d'assembler votre pergola  
Antes de montar su pérgola  
Innan du monterar din Pergola

**34**

Operating Your Pergola  
Fonctionnement de votre pergola  
Funcionamiento de su pérgola  
Använda din Pergola

**06**

Important Safety Advice  
Conseils de sécurité importants  
Consejos importantes de seguridad  
Viktiga säkerhetsråd

**35**

Care & Maintenance  
Entretien et maintenance  
Cuidado y mantenimiento  
Skötsel och underhåll

**10**

List of Parts  
Liste des pièces  
Lista de piezas  
Förteckning över delar

**39**

Warranty & Complaints Procedure  
Garantie et procédure de réclamation  
Procedimiento de garantía y reclamaciones  
Garanti och klagomålsprocedur

**12**

Assembly  
Assemblage  
Montage  
Montering

EN BEFORE ASSEMBLING YOUR PERGOLA

FR AVANT D'ASSEMBLER VOTRE PERGOLA

ES ANTES DE MONTAR SU PÉRGOLA

SV INNAN DU MONTERAR DIN PERGOLA

**EN WARNING: Important safety instructions. Follow all instructions, since incorrect assembly can lead to severe injury.**

**Check to ensure there are no missing parts:**

Before you begin assembly, please check that you have all the parts required to assemble your product. Please also carefully check that the quantity of parts matches with that of the model you have purchased.

If any parts are missing, please refer to the **Warranty & Complaints Procedure** to contact customer service before beginning the assembly.

**Prepare the parts you will need for each step:**

In the **Assembly** section of the manual, each step indicates the necessary parts and quantities required to complete the step. We recommend that you prepare the parts you will need for each assembly step. Doing this will save you time and effort during assembly. If possible, place the parts on cardboard or other soft surface to protect from scratching the painted surfaces.

**Make sure you have all the tools required for assembling your product:**

In order to assemble your product safely and correctly, please ensure you have access to the following tools and accessories, all of which are not provided.

**FR AVERTISSEMENT : Instructions de sécurité importantes. Suivez toutes les instructions, car un assemblage incorrect peut entraîner des blessures graves.**

**Vérifiez qu'il ne manque aucune pièce :**

Avant de commencer l'assemblage, vérifiez que vous disposez de toutes les pièces nécessaires au montage de votre produit. Vérifiez également que la quantité de pièces correspond à celle du modèle que vous avez acheté.

S'il manque des pièces, veuillez vous référer à la **garantie et procédure de réclamation** pour contacter le service clientèle avant de commencer l'assemblage.

**Préparez les pièces dont vous aurez besoin pour chaque étape :**

Dans la section **Assemblage** du manuel, chaque étape indique les pièces nécessaires et les quantités requises pour la réaliser. Nous vous recommandons de préparer les pièces dont vous aurez besoin pour chaque étape de l'assemblage. Vous gagnerez ainsi du temps et de l'énergie lors de l'assemblage. Si possible, placez les pièces sur un carton ou une autre surface souple pour éviter de rayer les surfaces peintes.

**Assurez-vous d'avoir tous les outils nécessaires au montage de votre produit :**

Afin d'assembler votre produit correctement et en toute sécurité, assurez-vous d'avoir accès aux outils et accessoires suivants, qui ne sont pas tous fournis.

**ES**

**ADVERTENCIA: Instrucciones importantes de seguridad. Siga todas las instrucciones, ya que un montaje incorrecto puede ocasionar lesiones graves.**

**Verifique que no falte ninguna pieza:**

Antes de comenzar el montaje, verifique que dispone de todas las piezas necesarias para montar su producto. Compruebe también que la cantidad de piezas coincida con la del modelo que ha adquirido.

Si falta alguna pieza, consulte el **Procedimiento de garantía y reclamaciones** para ponerse en contacto con el servicio de atención al cliente antes de comenzar el montaje.

**Prepare las piezas que necesitará para cada paso:**

En la sección **Montaje** del manual, cada paso indica las piezas necesarias y las cantidades requeridas para completarse. Le recomendamos que prepare las piezas que necesitará para cada paso del montaje. Esto le ahorrará tiempo y esfuerzo durante el montaje. Si es posible, coloque las piezas sobre cartón u otra superficie blanda para evitar que se rayen las superficies pintadas.

**Asegúrese de contar con todas las herramientas necesarias para el montaje de su producto:**

Para montar su producto de forma segura y correcta, asegúrese de tener acceso a las siguientes herramientas y accesorios, que no se suministran con el producto.

**SV**

**WARNING: Viktiga säkerhetsanvisningar. Följ alla instruktioner, eftersom felaktig montering kan leda till allvarliga skador.**

**Kontrollera att inga delar saknas:**

Innan du börjar monteringen, kontrollera att du har alla delar som krävs för att montera din pergola. Kontrollera också noggrant att mängden delar matchar den modell du har köpt.

Om några delar saknas, se **garanti- och klagomålsprocedur** och kontakta kundtjänst innan du påbörjar monteringen..

**Förbered de delar du behöver för varje steg:**

I avsnittet om **montering** i manualen anges i varje steg de delar som behövs hur många av varje del som krävs för att slutföra steget. Vi rekommenderar att du förbereder de delar du behöver för varje monteringssteg. Om du gör detta sparar du tid och ansträngning under monteringen. Om möjligt, placera delarna på kartong eller annan mjuk yta för att skydda de målade ytorna mot repor.

**Se till att du har alla verktyg som behövs för att montera din pergola:**

För att montera din pergola på ett säkert och korrekt sätt, se till att du har tillgång till följande verktyg och tillbehör, som inte alla tillhandahålls.

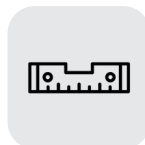

EN IMPORTANT SAFETY ADVICE

FR CONSEILS DE SÉCURITÉ IMPORTANTS

ES CONSEJOS IMPORTANTES DE SEGURIDAD

SV VIKTIGA SÄKERHETSÅD

## Preparation / Préparation / Preparación / Förberedelse



- EN Before installation, ensure the product complies with your local building codes.
- FR Avant l'installation, assurez-vous que le produit est conforme aux normes de construction locales.
- ES Antes de la instalación, asegúrese de que el producto cumpla con las normas de construcción locales.
- SV Säkerställ att produkten uppfyller dina lokala byggregler innan installation.



- EN Prepare, assemble, and use only on a flat, level surface.
- FR Préparez, assemblez et utilisez uniquement sur une surface plane et horizontale.
- ES Prepare, arme y utilice el producto únicamente sobre una superficie plana y nivelada.
- SV Förbered, montera och använd endast på en plan, jämn yta.



- EN Wear work shoes, gloves, and eye protection where appropriate.
- FR Portez des chaussures de travail, des gants et des lunettes de protection, le cas échéant.
- ES Utilice calzado de trabajo, guantes y protección ocular cuando sea necesario.
- SV Använd arbetsskor, handskar och ögonskydd där det är lämpligt.



- EN Work well away from power lines, particularly when handling metal parts.
- FR Travaillez à bonne distance des lignes électriques, en particulier lors de la manipulation de pièces métalliques.
- ES Trabaje lejos de cables eléctricos, especialmente al manipular piezas metálicas.
- SV Arbeta på tryggt avstånd från kraftledningar, särskilt när du hanterar metalldelar.



- EN Do not attempt to assemble the product in windy or wet conditions.
- FR N'essayez pas d'assembler le produit par temps venteux ou humide.
- ES No intente armar el producto en condiciones de viento o humedad.
- SV Försök inte montera produkten i blåsiga eller våta förhållanden.



- EN** Keep children and pets away from the work area — small parts, tools, and packaging can pose choking or injury risks.
- FR** Tenez les enfants et les animaux domestiques éloignés de la zone de travail : les petites pièces, les outils et l'emballage peuvent présenter des risques d'étouffement ou de blessure.
- ES** Mantenga a los niños y las mascotas alejados del área de trabajo, ya que las piezas pequeñas, las herramientas y el empaque pueden representar un riesgo de asfixia o lesiones.
- SV** Håll barn och husdjur borta från arbetsområdet – smådelar, verktyg och förpackningar kan utgöra en kvävnings- eller skaderisk.



- EN** Recycle packaging and dispose of plastic bags safely, out of children's reach.
- FR** Recyclez l'emballage et jetez les sacs en plastique de manière sûre, hors de portée des enfants.
- ES** Recicle el empaque y deseche las bolsas de plástico de manera segura, fuera del alcance de los niños.
- SV** Återvinn förpackningar och kassera plastpåsar på ett säkert sätt, utom räckhåll för barn.

## During Usage / Pendant l'utilisation / Durante el uso / Under användning

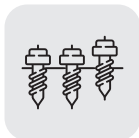

- EN** The product must be properly secured to the ground (see sections "Before Assembling Your Product" and "Assembly").
- FR** Le produit doit être correctement fixé au sol (voir les sections « Avant d'assembler votre produit » et « Assemblage »).
- ES** El producto debe fijarse adecuadamente al suelo (consulte las secciones "Antes de armar su producto" y "Armado").
- SV** Produkten måste vara ordentligt förankrad i marken (se avsnitten "Innan du monterar produkten" och "Montering").



- EN** Do not enter roof areas! Fall hazard!
- FR** Ne pas pénétrer dans les toitures! Risque de chute !
- ES** ¡No acceda a las áreas del techo! ¡Existe riesgo de caída!
- SV** Gå inte upp på taket! Fallrisk!

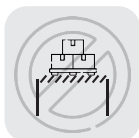

- EN** Do not hang from or place objects on top of the roof panels!
- FR** Ne pas se suspendre ni poser d'objets sur les panneaux de toiture !
- ES** No se cuelgue ni coloque objetos sobre los paneles del techo!
- SV** Häng inte på eller placera föremål på takpanelerna!



- EN** Any modification to the product or addition of non-branded accessories could compromise its structural integrity and will void your warranty.
- FR** Toute modification du produit ou ajout d'accessoires sans marque pourrait compromettre son intégrité structurelle et annuler votre garantie.
- ES** Cualquier modificación del producto o adición de accesorios que no sean de la marca podría comprometer su integridad estructural y anulará su garantía.
- SV** Alla modifieringar av produkten eller tillägg av icke-originaltillbehör kan äventyra dess strukturella integritet och medför att garantin upphör att gälla.



- EN** Keep fingers and clothing away from moving parts.
- FR** Éloigner les doigts et les vêtements des pièces mobiles.
- ES** Mantenga los dedos y la ropa alejados de las partes móviles.
- SV** Håll fingrar och kläder borta från rörliga delar.



- EN** Set louvers to vertical during snow or strong winds to prevent damage.
- FR** Réglez les persiennes à la verticale en cas de neige ou de vent fort pour éviter tout dommage.
- ES** Coloque las rejillas en posición vertical durante nevadas o vientos fuertes para evitar daños.
- SV** Ställ lamellerna i vertikalt läge vid snö eller stark vind för att förhindra skador.



- EN** Do not operate the mechanism in case of frost or ice build-up, as it may damage the louver drive.
- FR** Ne pas actionner le mécanisme en cas de givre ou d'accumulation de glace, car cela pourrait endommager le mécanisme des persiennes.
- ES** No accione el mecanismo en caso de escarcha o acumulación de hielo, ya que podría dañarlo.
- SV** Använd inte mekanismen vid frost eller isbildning, eftersom det kan skada lamelldrivningen.

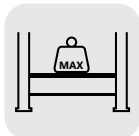

- EN** Do not exceed the weight limit when using the bar shelf. (Bar shelf: 60 kg / 132 lbs).
- FR** Ne pas dépasser la limite de poids lors de l'utilisation de la tablette. (Tablette : 60 kg / 132 lbs).
- ES** No exceda el límite de peso al utilizar la repisa de barra. (Repisa de barra: 60 kg / 132 lbs).
- SV** Överskrid inte viktgränsen när du använder barhyllan. (Barhylla: 60kg / 132 lbs).



EN LIST OF PARTS

FR LISTE DES PIÈCES

ES LISTA DE PIEZAS

SV FÖRTECKNING ÖVER DELAR

A3 x1



A4 x1

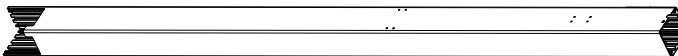

A5 x1

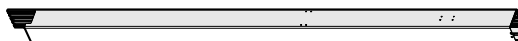

A6 x1



A7 x2



B1 x1



B2 x1



C x2



D x16

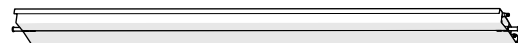

E x2



G x1



F x2



H x1



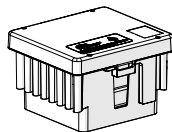

<b>I</b>	<b>x4</b>		<b>Q</b>	<b>x64+4*</b>	 ST4.2 x 25 mm
<b>J</b>	<b>x4</b>		<b>R</b>	<b>x48+4*</b>	 ST5.5 x 19 mm
<b>K</b>	<b>x31+2*</b>		<b>S</b>	<b>x16+3*</b>	
<b>L</b>	<b>x1</b>		<b>V</b>	<b>x1</b>	
<b>M</b>	<b>x32+2*</b>		<b>W</b>	<b>x16</b>	
<b>N</b>	<b>x3</b>		<b>X</b>	<b>x1</b>	 S4
<b>N1</b>	<b>x2</b>		<b>Y</b>	<b>x2</b>	 S6
<b>N2</b>	<b>x1</b>		<b>Z</b>	<b>x1</b>	
<b>O</b>	<b>x24+2*</b>		<b>Z10</b>	<b>x0+10*</b>	
<b>P</b>	<b>x64+4*</b>	 M5 x 12 mm			

EN ASSEMBLY

FR ASSEMBLAGE

ES MONTAJE

SV MONTERING



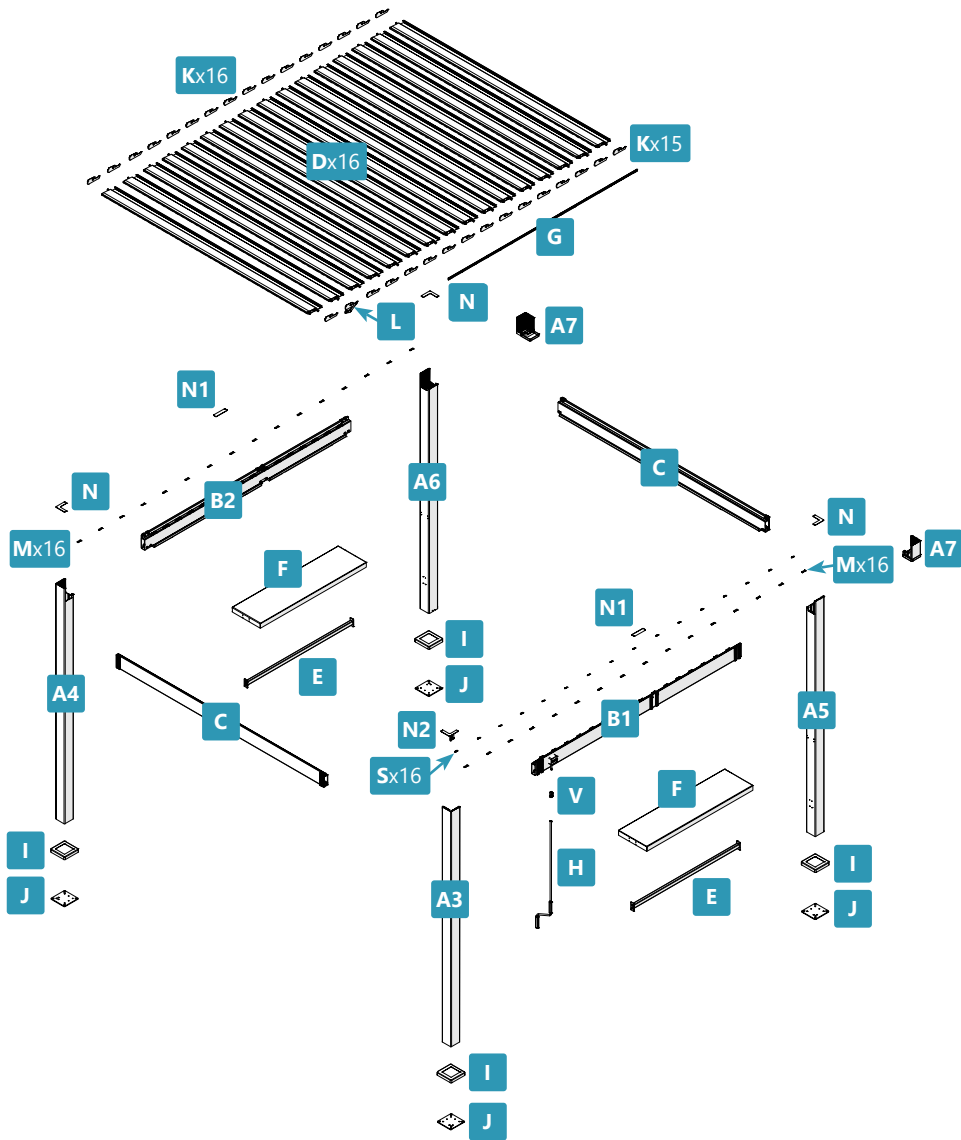

Assembly Video  
Vidéo d'assemblage  
Video del montaje  
Monteringsvideo

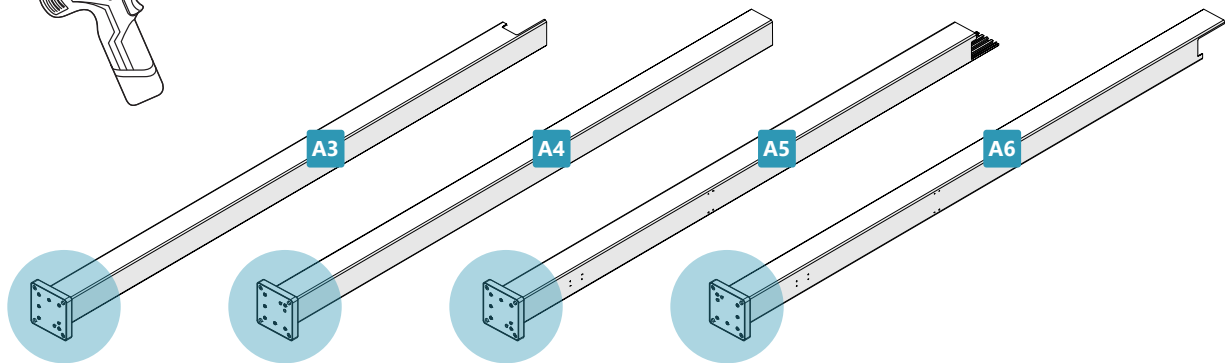
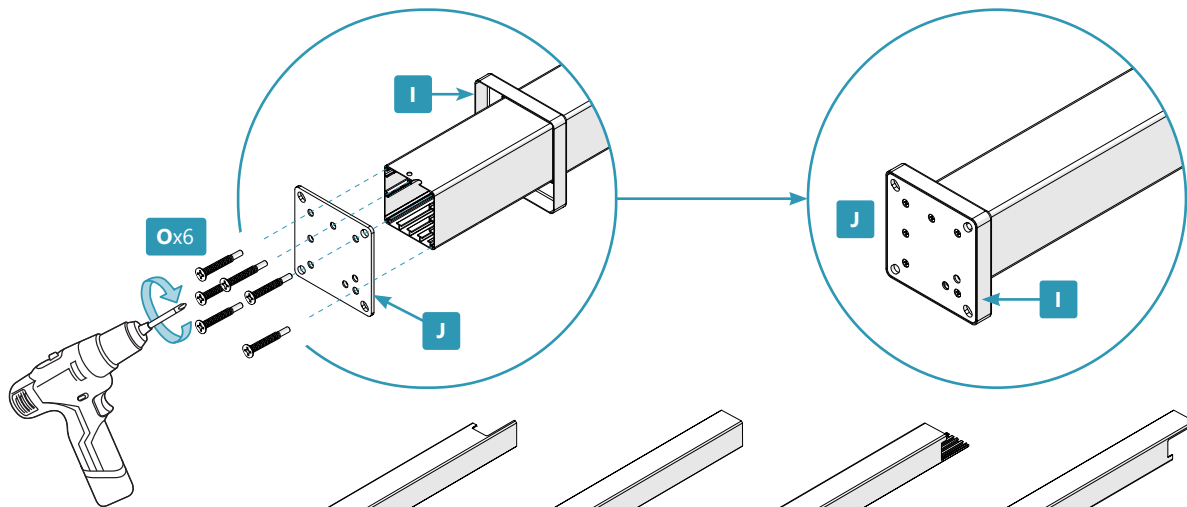
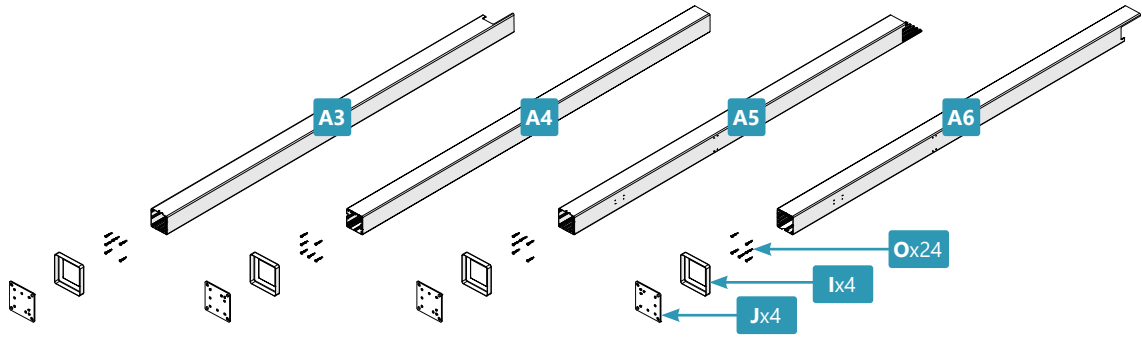

# 01



# 02

**B1** x1   
**C** x2 

**B2** x1 

**Y** 

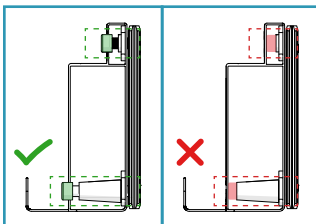

**EN Notice:** Please loosen the screws but do not remove them completely.

**FR Avis :** Veuillez desserrer les vis sans les retirer complètement.

**ES Aviso:** Por favor, afloje los tornillos, pero no los retire completamente.

**SV Obs:** Lossa skruvarna men ta inte bort dem helt.

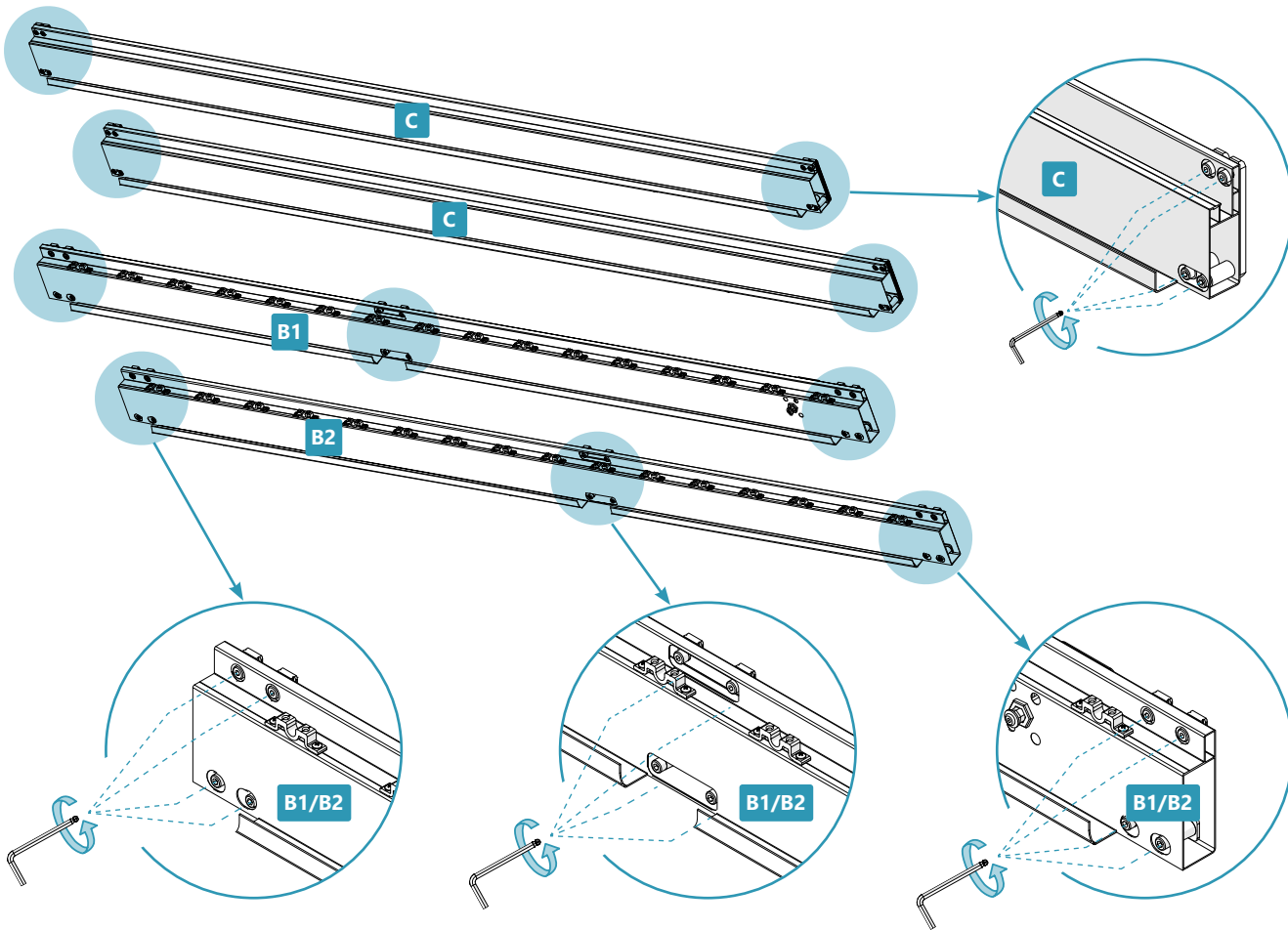

# 03

B1 x1



A7 x1



Y

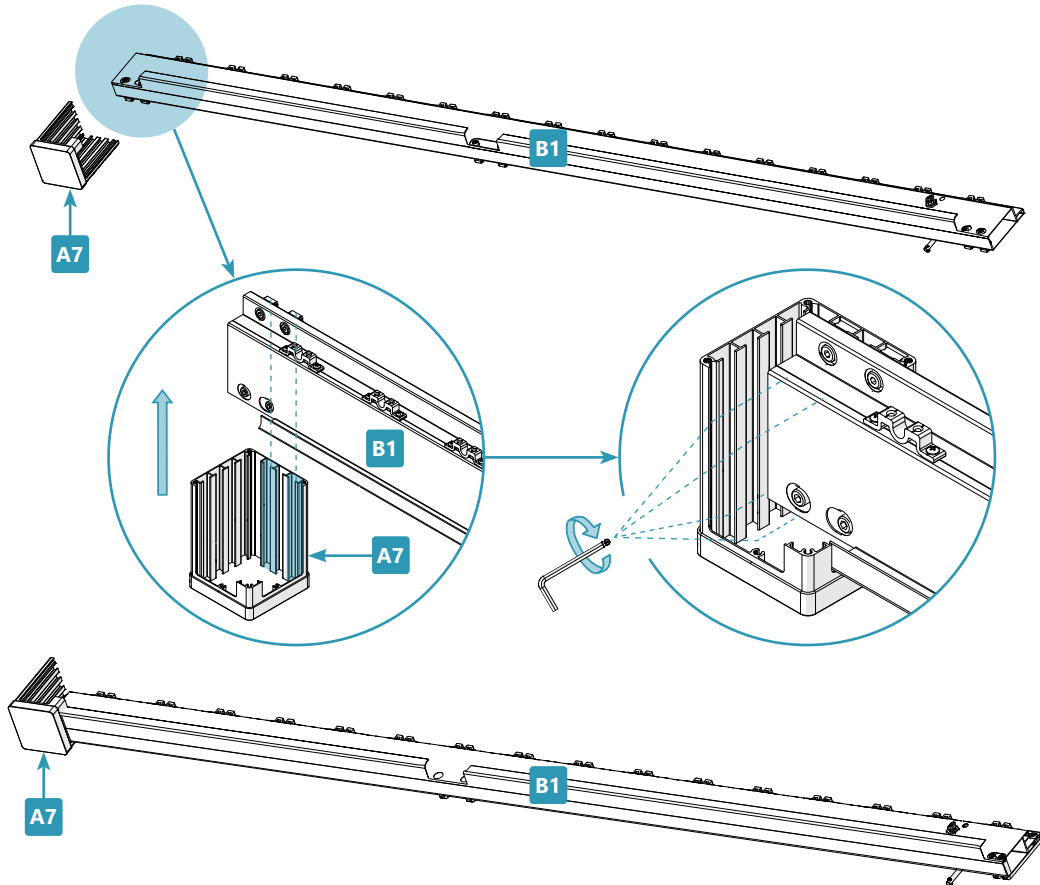

# 04

B1 x1



A5 x1



A3 x1

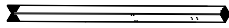

Y

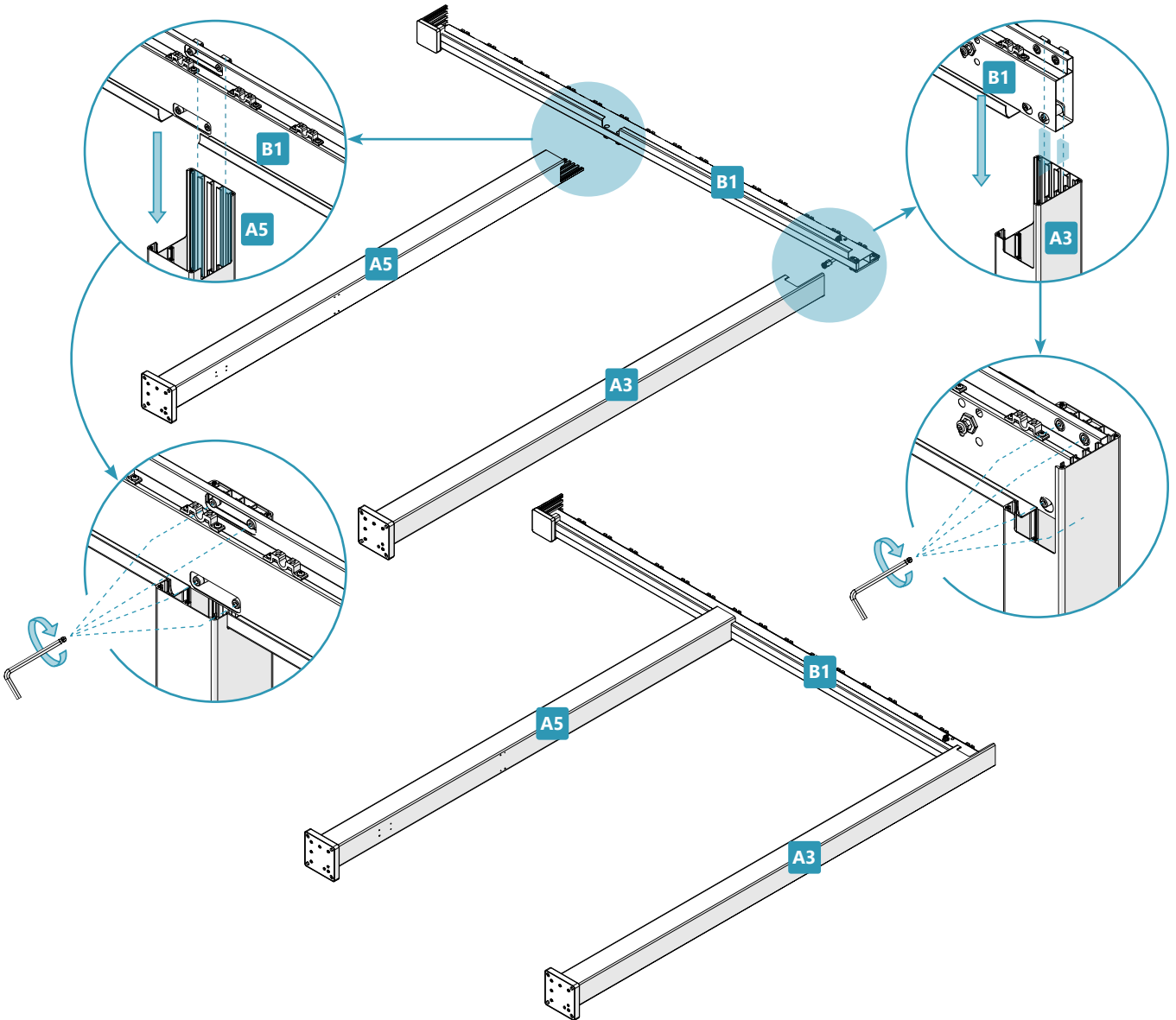

# 05

B2 x1



A4 x1



A6 x1



A7 x1



Y



## ↻ 03~04

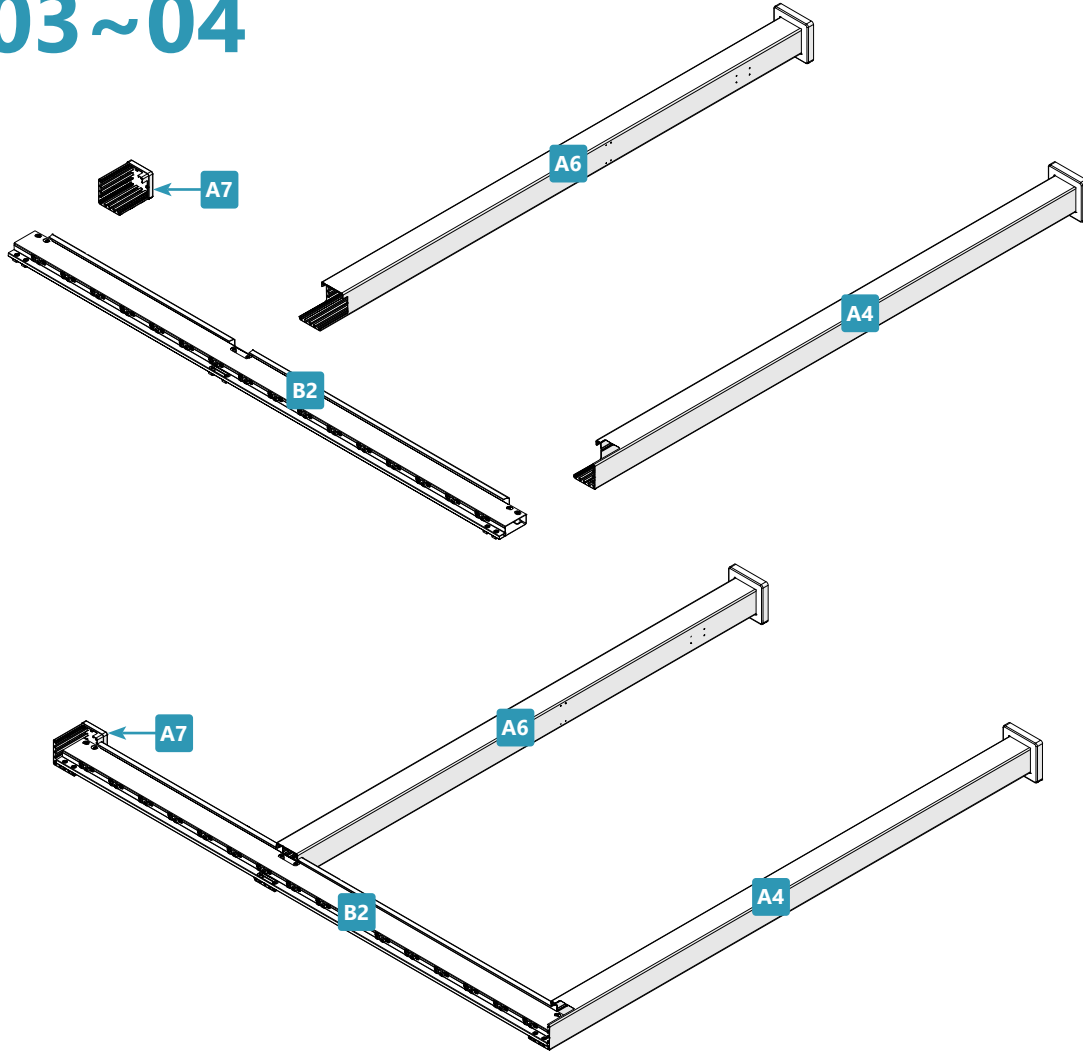

# 06

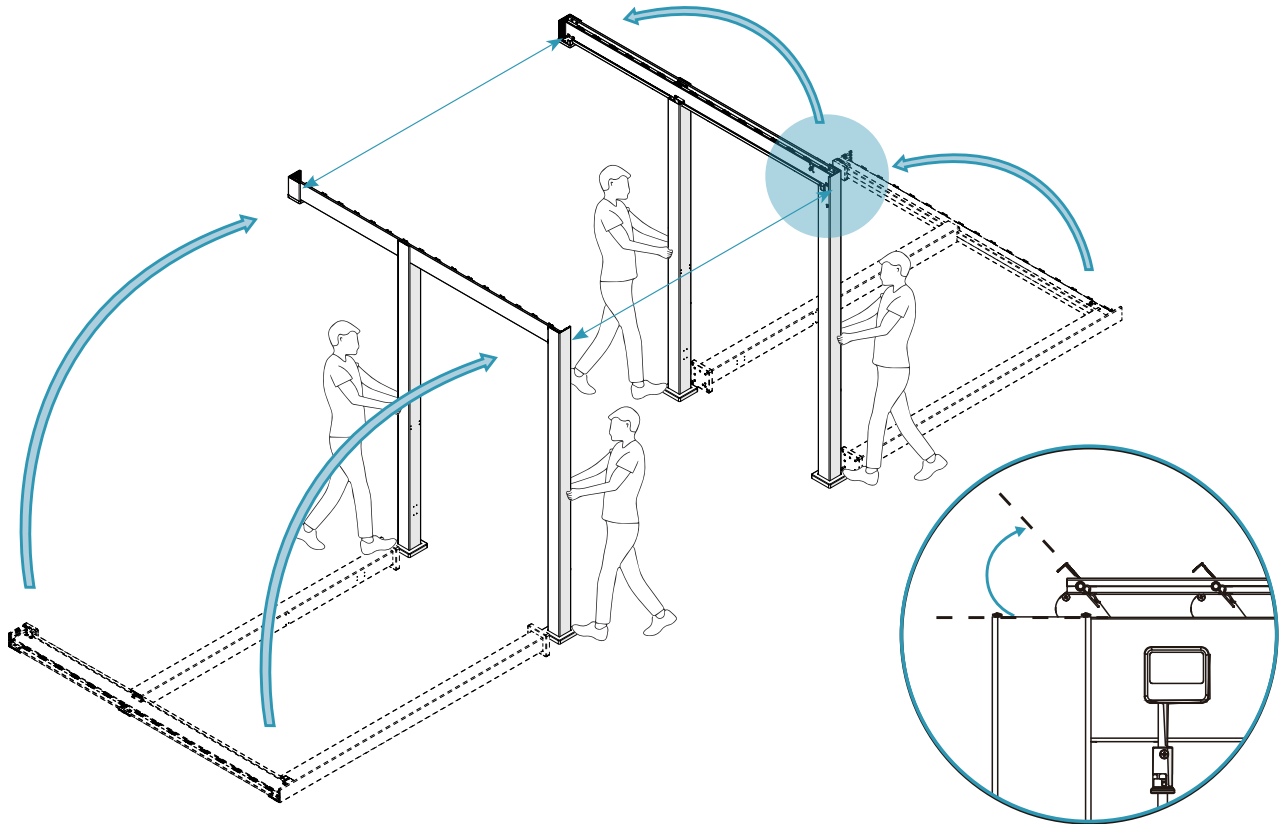

**EN Notice:**  
When determining the assembly direction of the product, please consider the opening direction of the louvers as well as the desired sunshade effect.

**ES Aviso:**  
Al determinar la dirección de instalación del producto, tome en cuenta la dirección de apertura de las persianas, así como el efecto desombra deseado.

**FR Avis :**  
Lorsque vous déterminez le sens d'installation du produit, tenez compte du sens d'ouverture des persiennes ainsi que de l'effet de protection solaire souhaité.

**SV Obs:**  
Vid bestämning av produktens installationsriktning, kom ihåg beakta öppningsriktningen för lamellerna samt den önskade solskyddseffekten.

# 07

C x2



Y

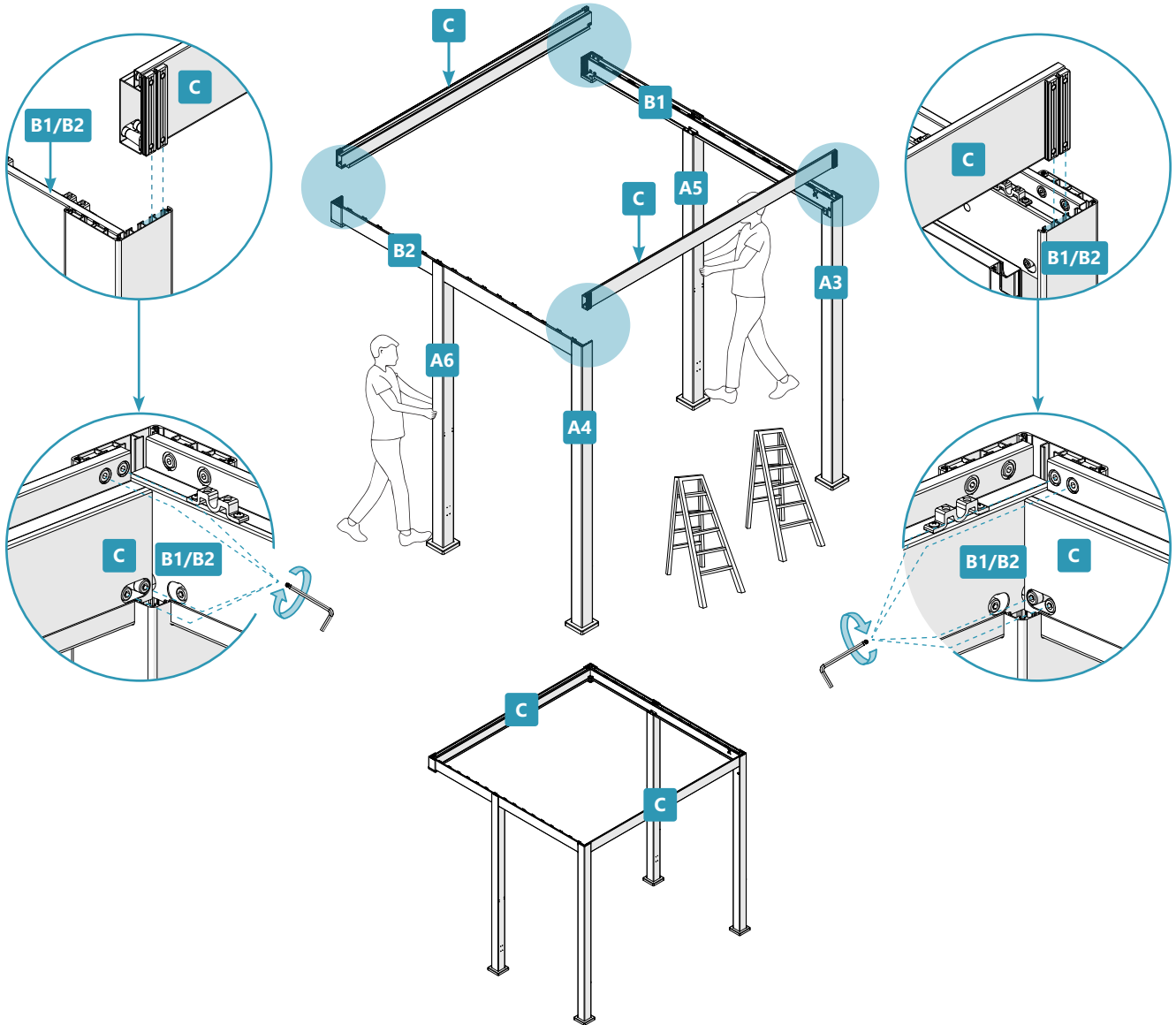

# 08

V x1

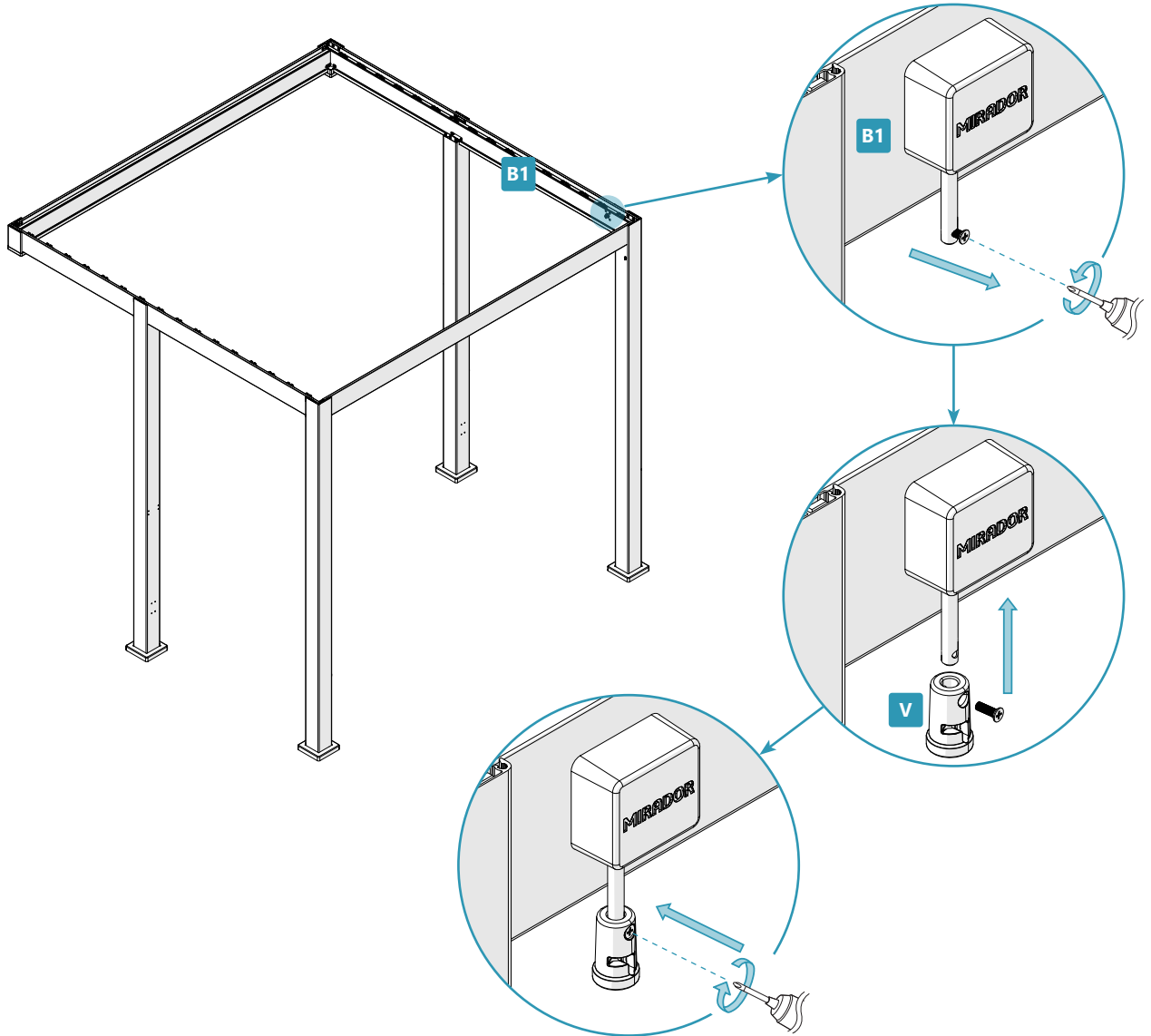

# 09

H x1

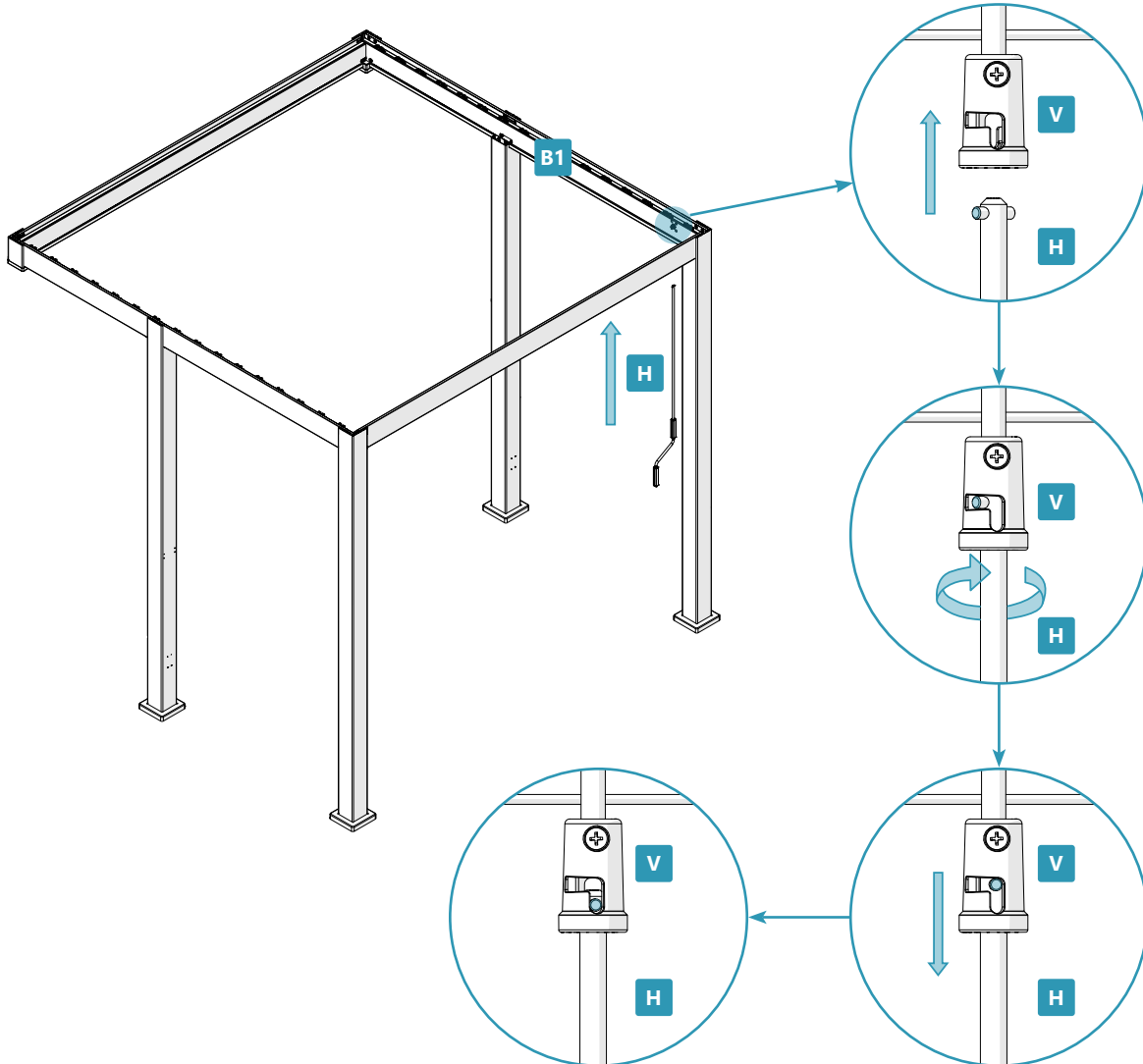

# 10

**D** x1  
**Q** x4



**K** x1



**L** x1

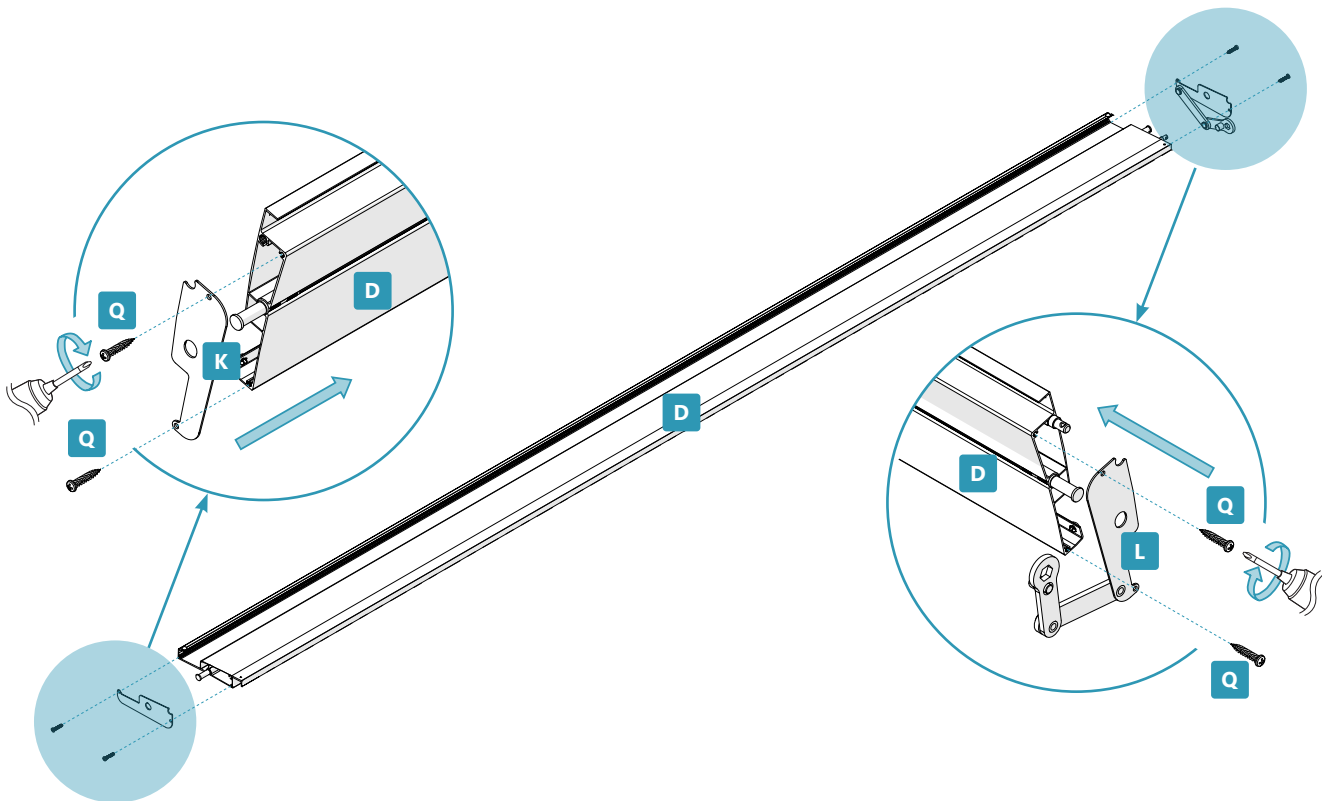

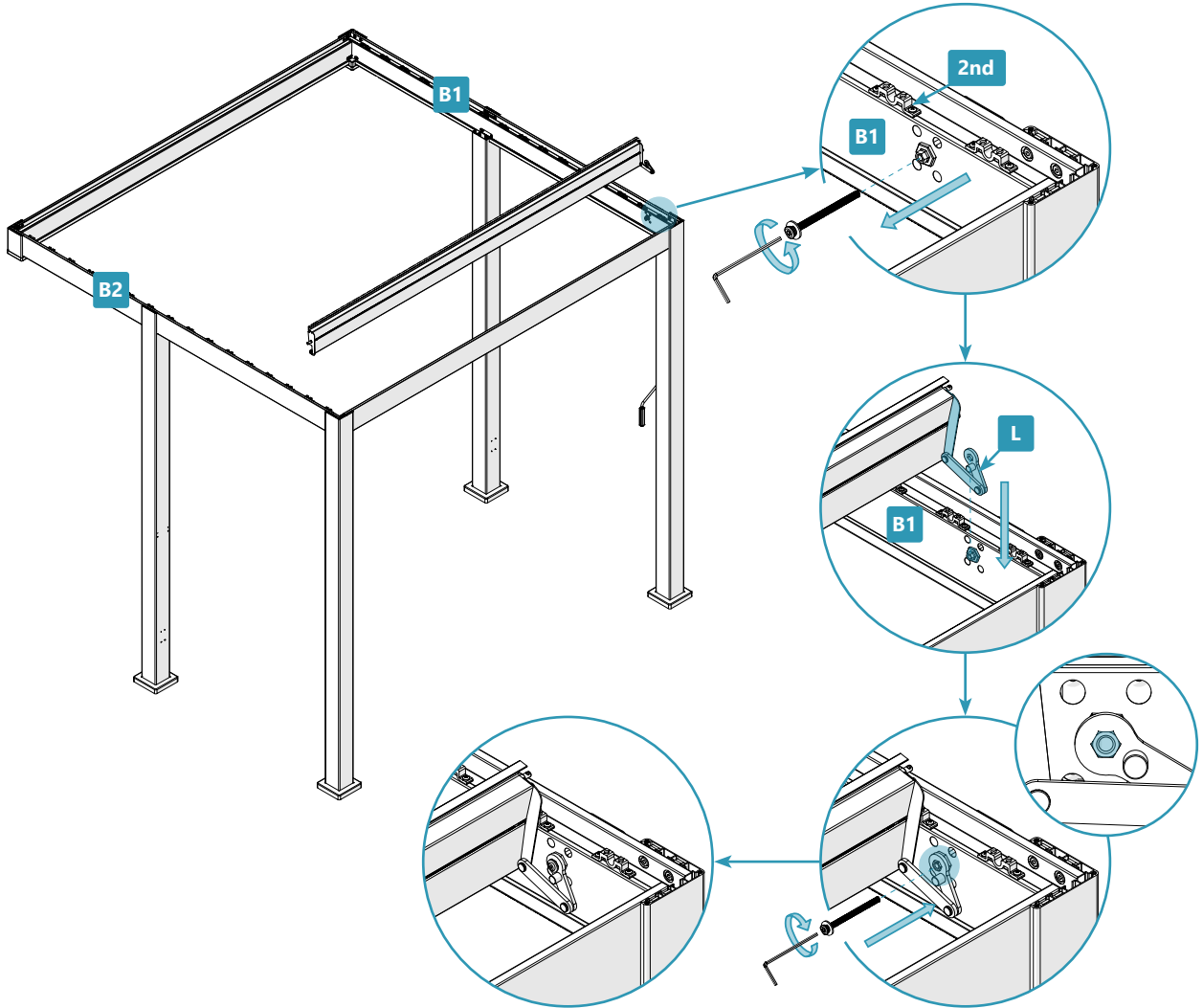

# 12

M x2



P x4

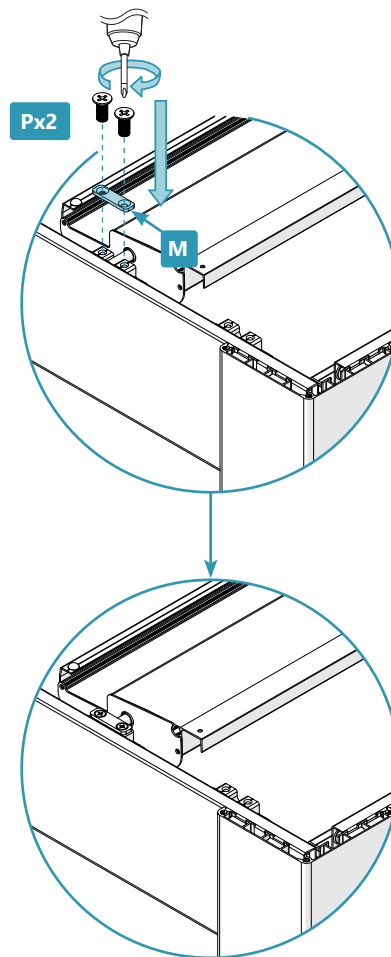
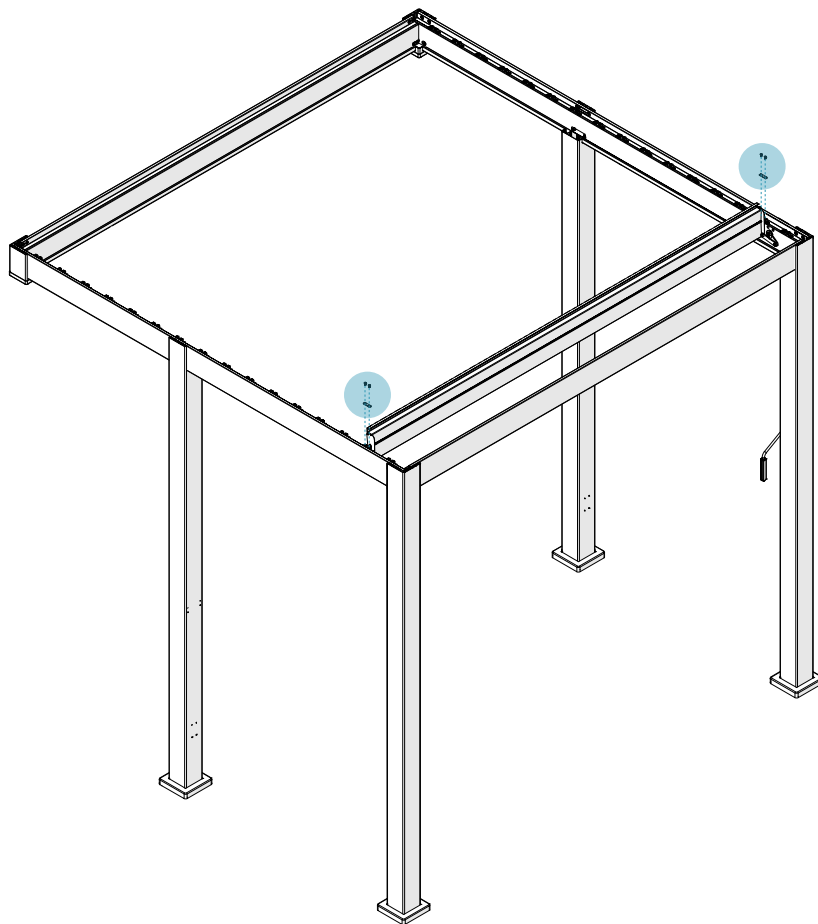

# 13

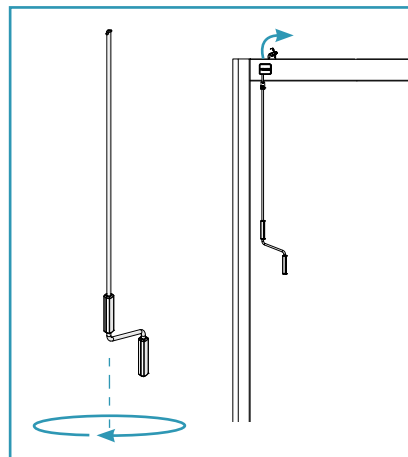
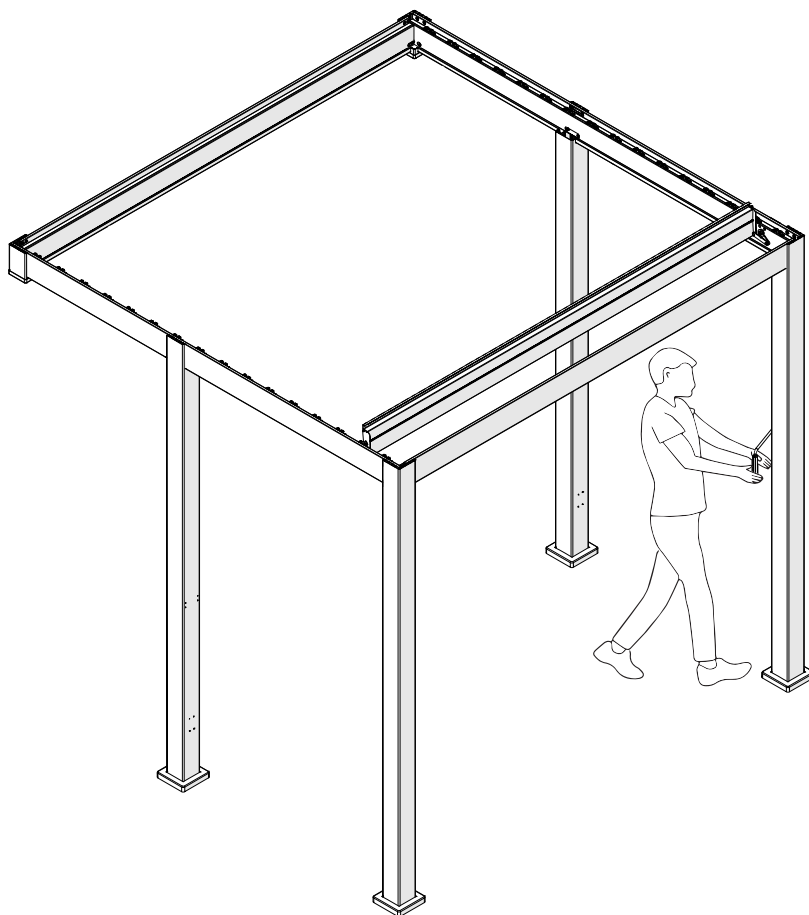

- EN Notice:** Please check whether the driven shutter is operating normally and keep it upright.
- FR Avis :** Vérifiez que la persienne roulante fonctionne normalement et maintenez-la en position verticale.
- ES Aviso:** Por favor, verifique si la persiana accionada funciona correctamente y manténgala en posición vertical.
- SV Obs:** Kontrollera om den drivna spjället fungerar normalt och håll det upprätt.

# 14

**D** x 15



**Q** x 60



**K** x 30

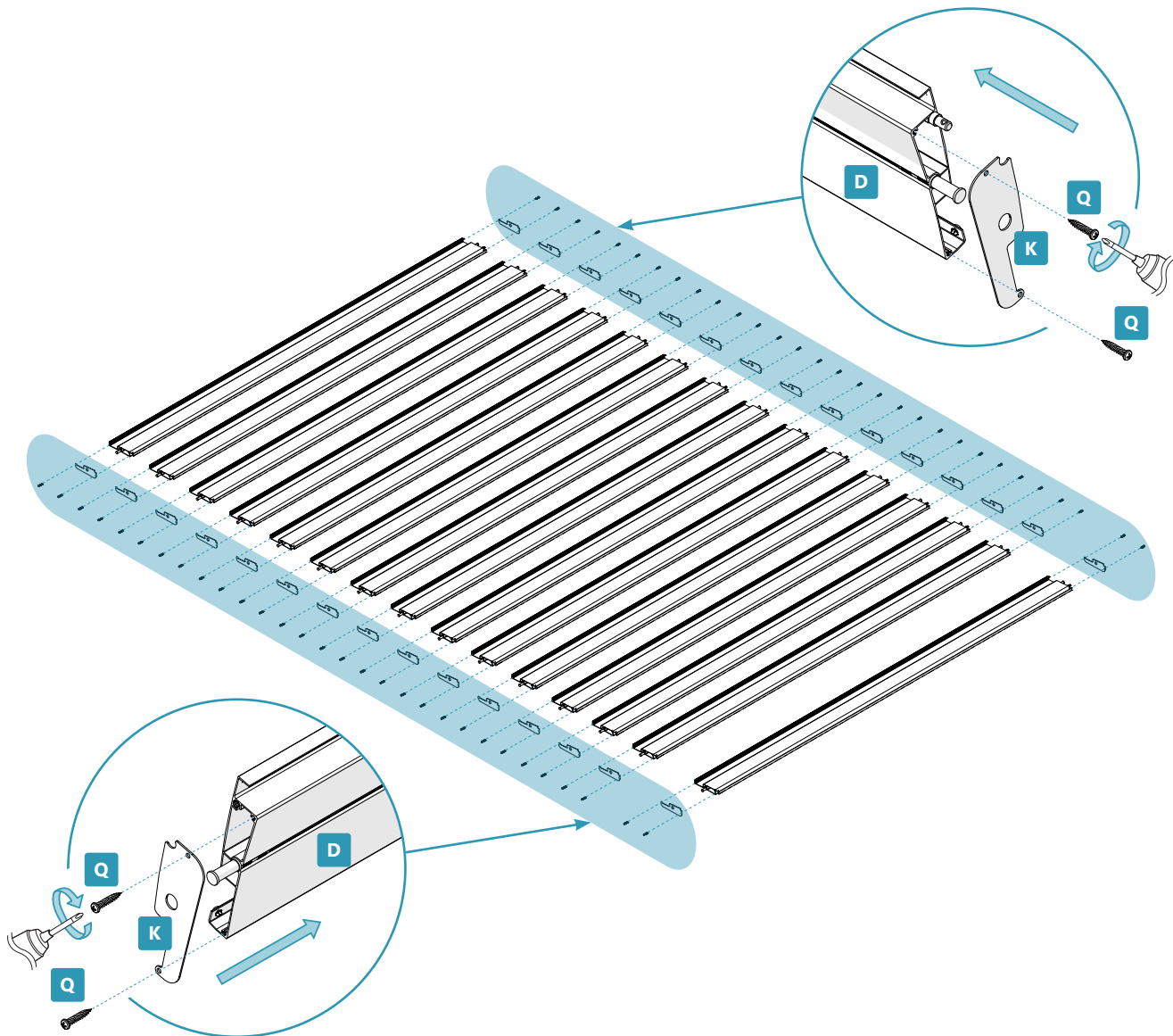

# 15

---

---

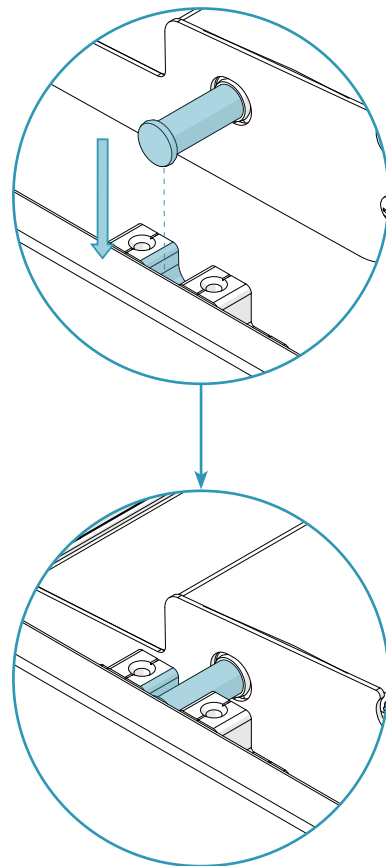
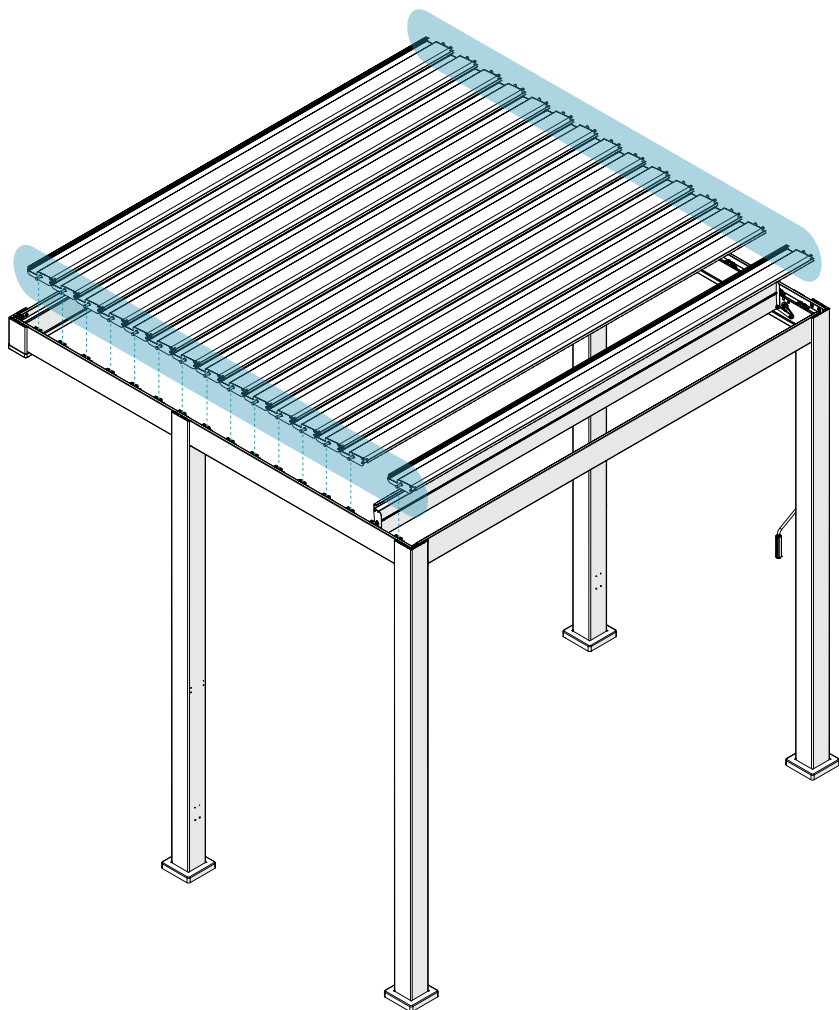

# 16

M x 30



P x 60

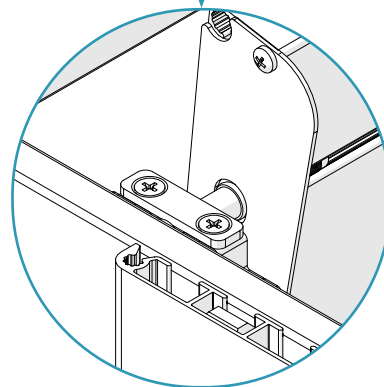
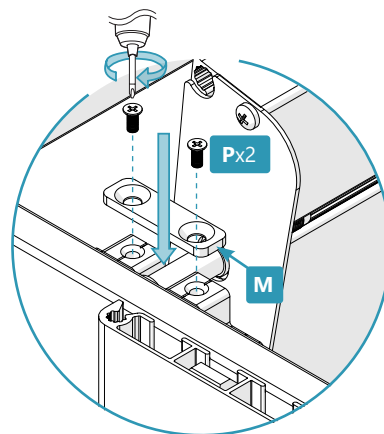
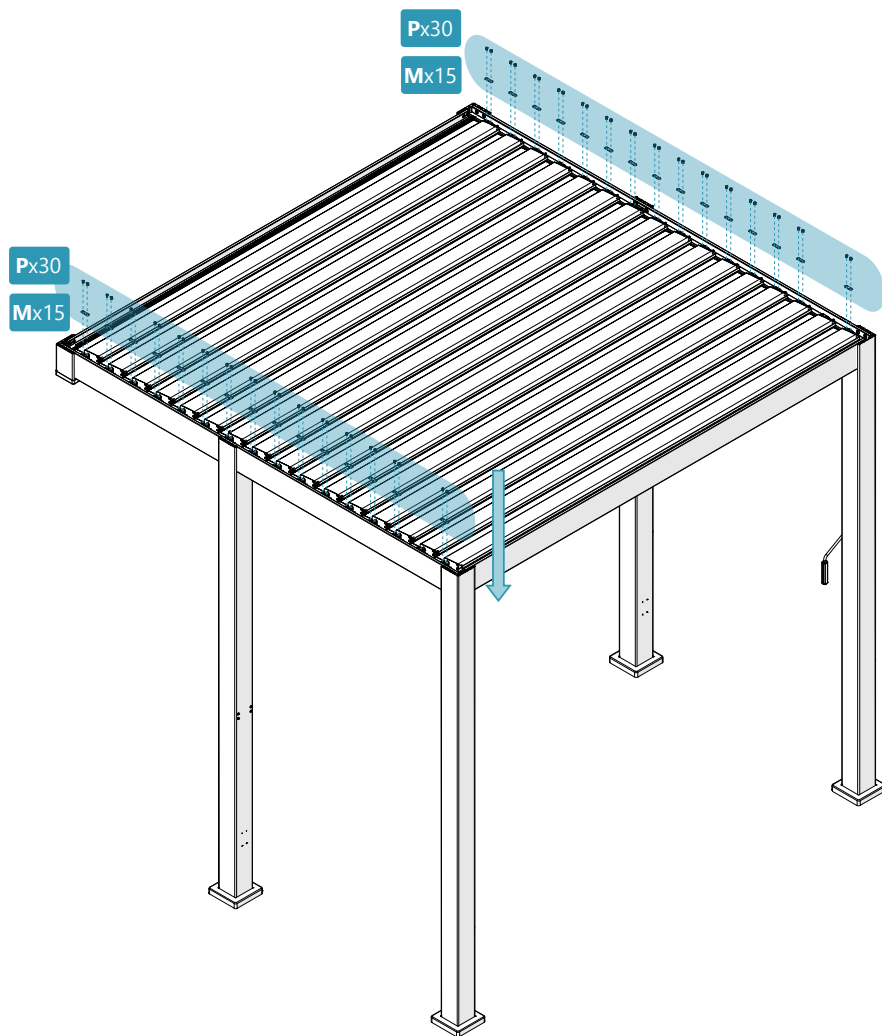

# 17

G x1



S x16

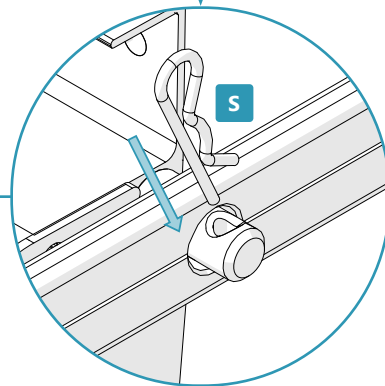
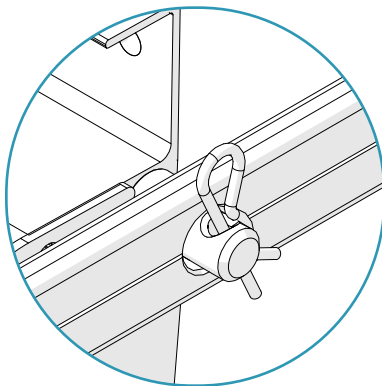
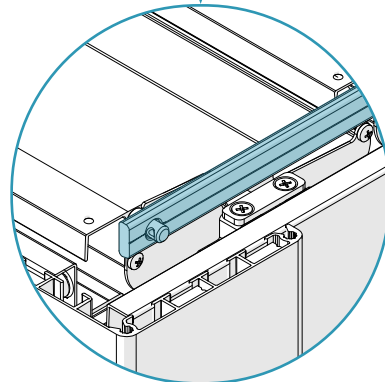
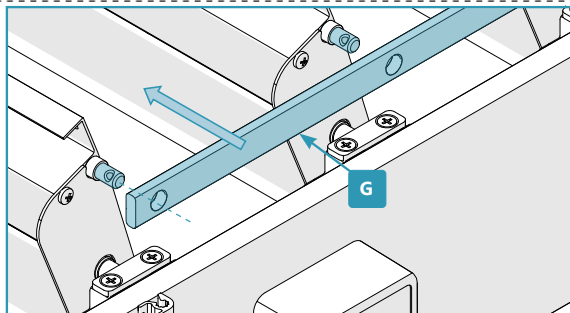
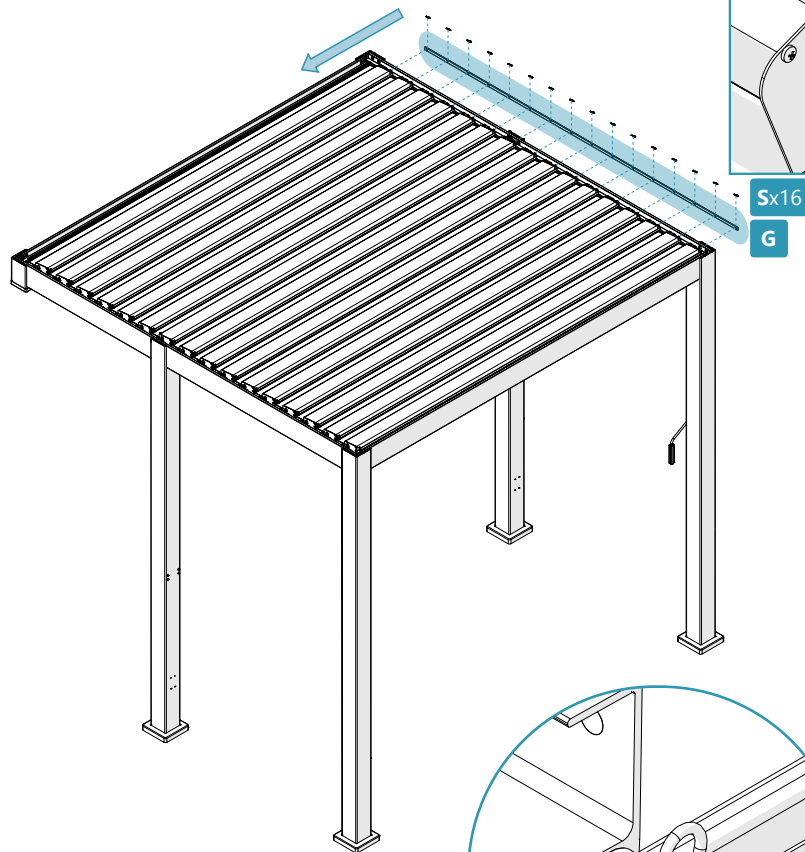

# 18

N x3



N1 x2



N2 x1



R x16

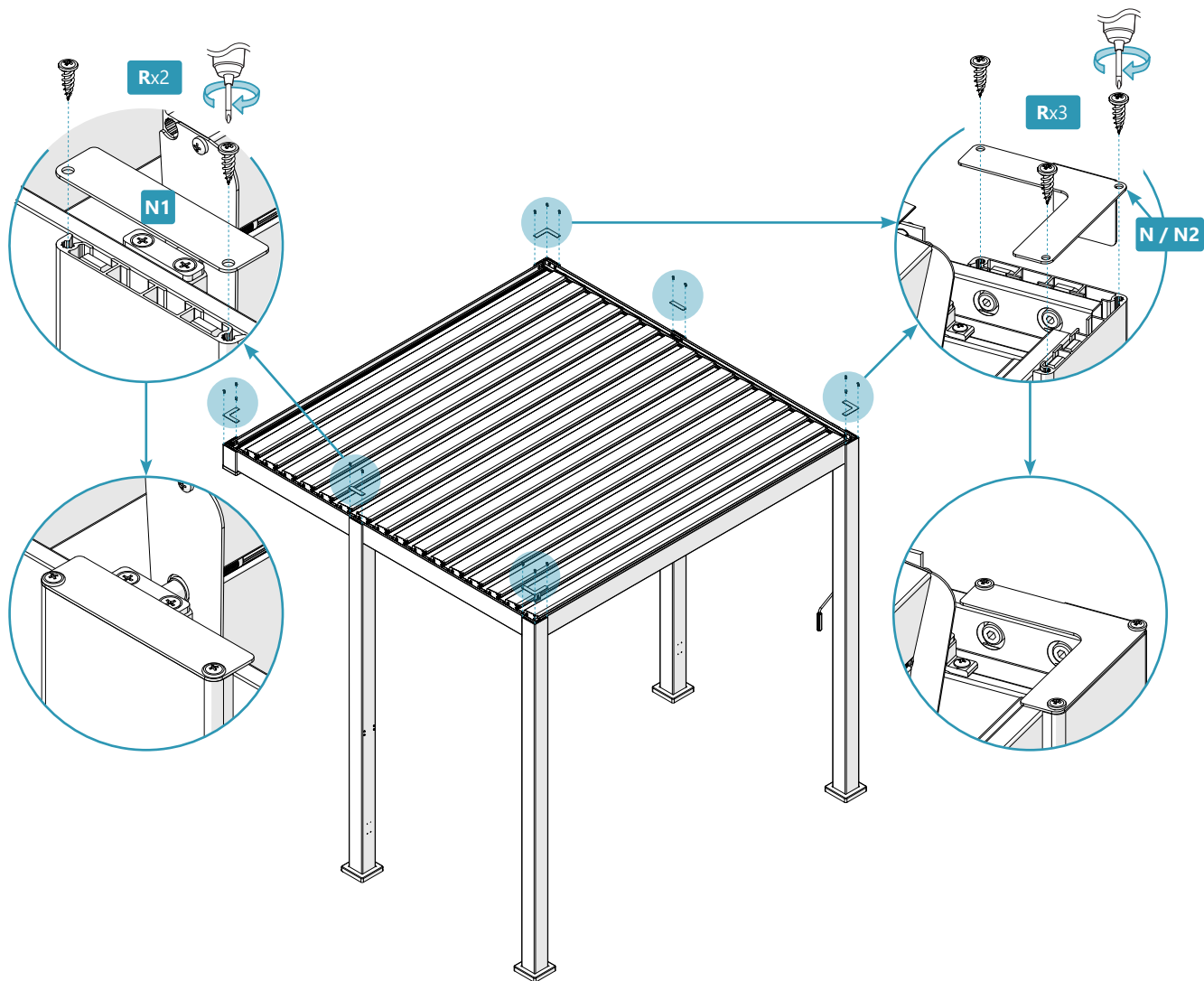

# 19

F

x2

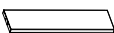

E

x2



R

x32

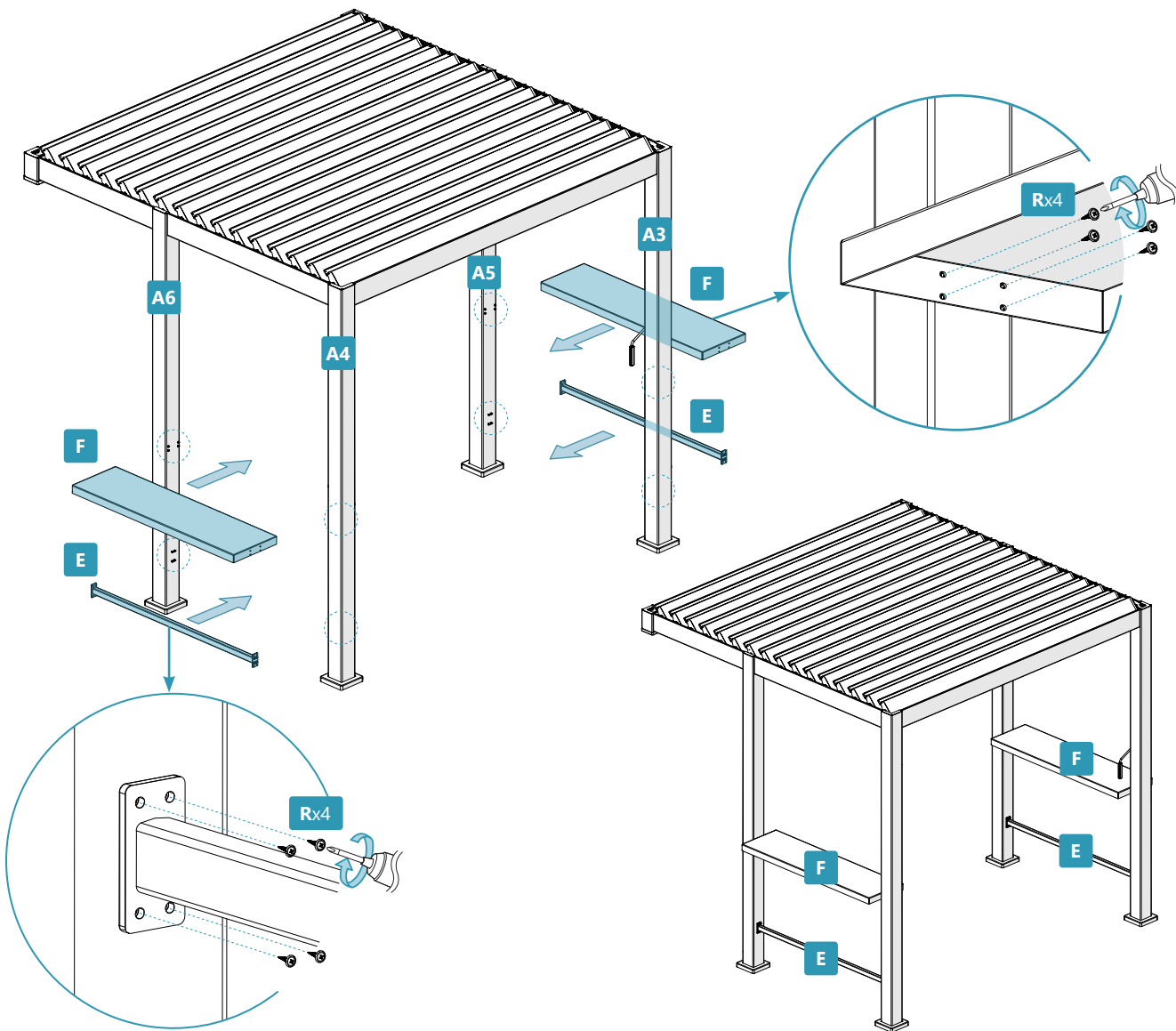

# 20

Z x1



W x16

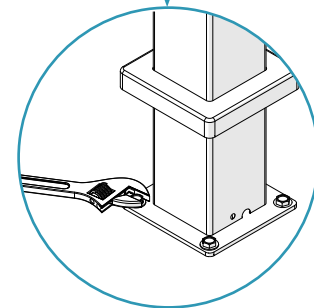
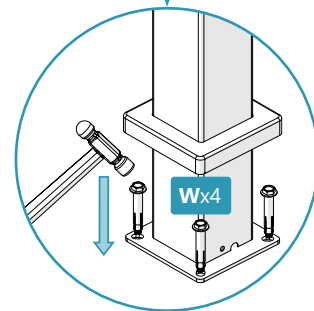
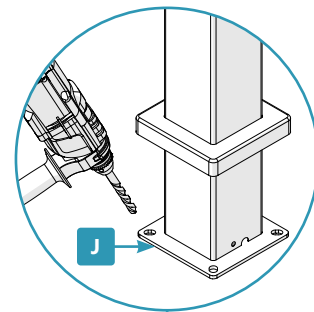
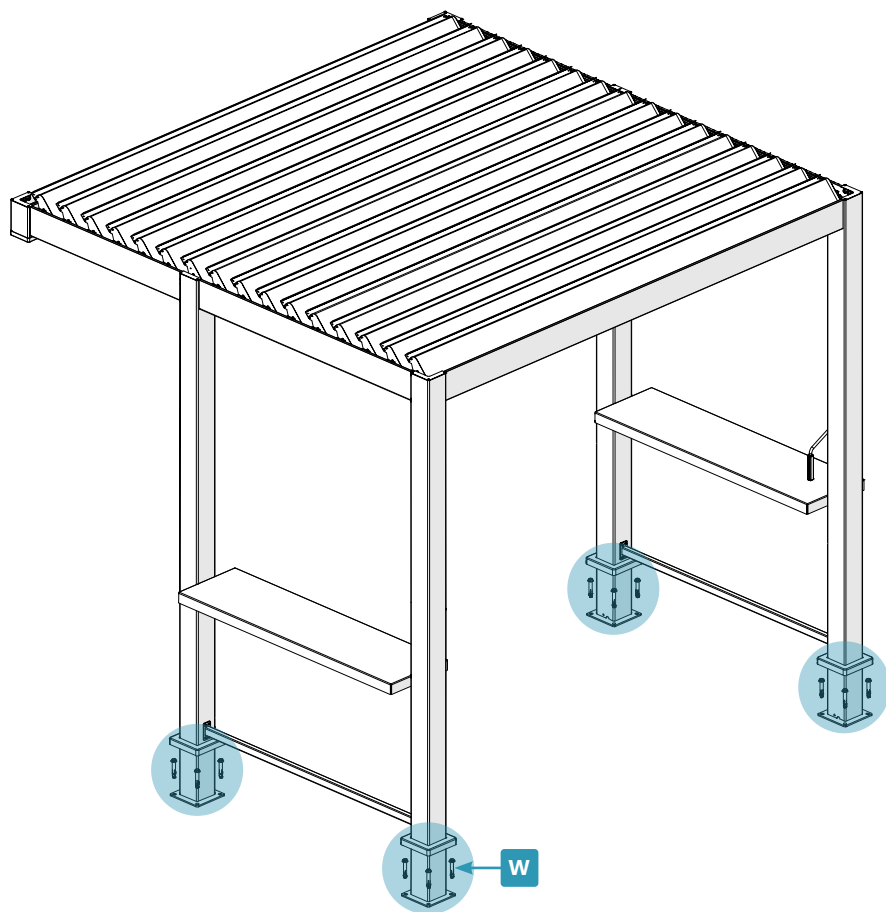

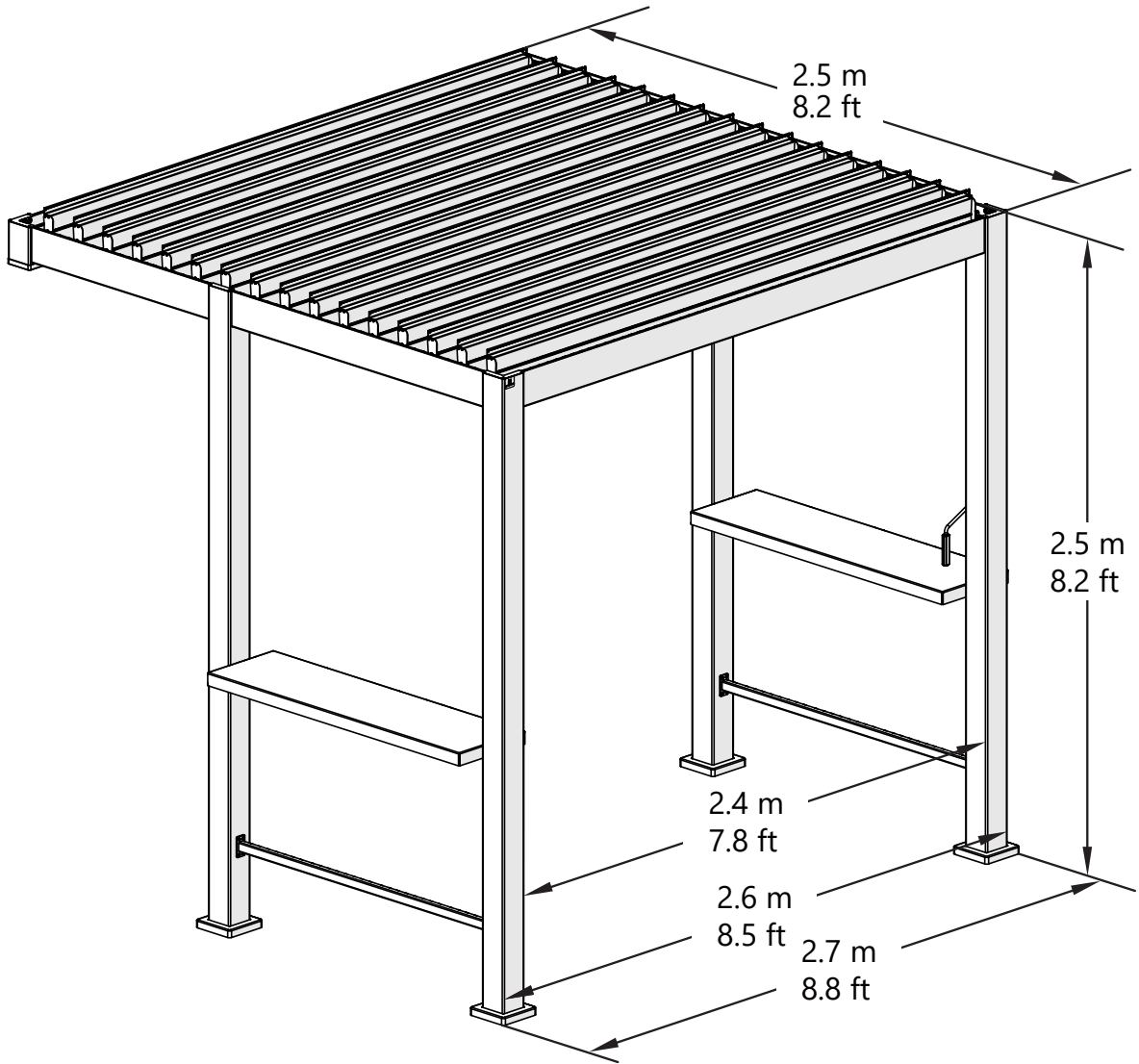

## EN OPERATING YOUR PERGOLA

## ES FUNCIONAMIENTO DE SU PÉRGOLA

**EN** When opening / closing the louvers, please ensure the crank remains in a vertical position next to the pillar.

Do not move the crank too far away from the pillar.

**FR** Lorsque vous ouvrez/fermez les persiennes, veillez à ce que la manivelle reste en position verticale à côté du pilier.

N' éloignez pas trop la manivelle du pilier.

**ES** Al abrir o cerrar las persianas, asegúrese de que la manivela permanezca en posición vertical junto al pilar.

No aleje demasiado la manivela del pilar.

**SV** När du öppnar/stänger lamellerna, se till att veven förblir i vertikalt läge bredvid pelaren.

Flytta inte veven för långt bort från pelaren.

**EN** To open the louvers, turn the crank handle clockwise.

To close the louvers, turn the crank handle counter clockwise.

**FR** Pour ouvrir les persiennes, tournez la manivelle dans le sens des aiguilles d'une montre .

Pour fermer les persiennes, tournez la manivelle dans le sens inverse des aiguilles d'une montre.

**ES** Para abrir las persianas, gire la manivela en el sentido de las agujas del reloj.

Para cerrar las persianas, gire la manivela en sentido contrario a las agujas del reloj.

**SV** För att öppna lamellerna, vrid vevhandtaget medurs.

För att stänga lamellerna, vrid vevhandtaget moturs.

## FR FONCTIONNEMENT DE VOTRE PERGOLA

## SV ANVÄNDA DIN PERGOLA

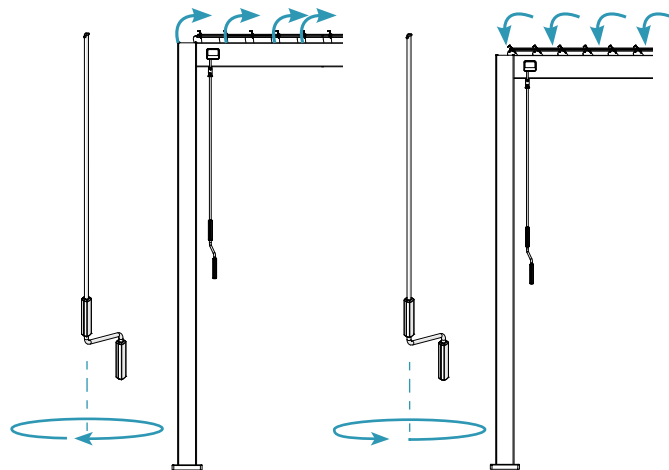
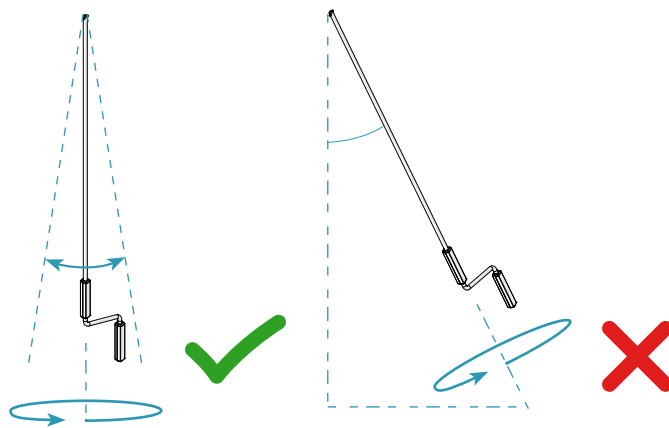

**EN CARE & MAINTENANCE****FR NTRÉTIEN ET MAINTENANCE****ES CUIDADO Y MANTENIMIENTO****SV SKÖTSEL OCH UNDERHÅLL**

- EN** Regularly check that all bolts and fittings are secure. Tighten if needed.
- FR** Vérifiez régulièrement que tous les boulons et les fixations sont bien serrés. Resserrer au besoin.
- ES** Verifique regularmente que todos los tornillos y accesorios estén bien sujetos. Apriete si es necesario.
- SV** Kontrollera regelbundet att alla bultar och beslag sitter ordentligt. Dra åt vid behov.



- EN** Replace damaged panels as soon as possible! Danger of injury through sharp edges and corners!
- FR** Remplacez sans délai tout panneau endommagé ! Risque de blessure dû aux arêtes ou coins tranchants !
- ES** ¡Reemplace los paneles dañados lo más pronto posible! ¡Peligro de lesiones por bordes y esquinas afilados!
- SV** Byt ut skadade paneler så snart som möjligt! Risk för skador på grund av vassa kanter och hörn!



- EN** Use only manufacturer-approved replacement parts.
- FR** Utilisez uniquement des pièces de rechange approuvées par le fabricant.
- ES** Utilice únicamente piezas de repuesto aprobadas por el fabricante.
- SV** Använd endast reservdelar som godkänts av tillverkaren.



- EN** Periodically clean the product of accumulated dirt and dust using a soft cloth and a water/detergent mixture, especially in coastal areas where salt may affect its durability.
- FR** Nettoyez régulièrement le produit pour éliminer la saleté et la poussière accumulées à l'aide d'un chiffon doux et d'un mélange eau/détergent, en particulier dans les zones côtières où le sel peut affecter sa durabilité.
- ES** Limpie periódicamente el producto de la suciedad y el polvo acumulados con un paño suave y una mezcla de agua y detergente, especialmente en zonas costeras donde la sal puede afectar su durabilidad.
- SV** Rengör produkten regelbundet från smuts och damm med en mjuk trasa och en blandning av vatten och rengöringsmedel, särskilt i kustområden där salt kan påverka hållbarheten.



- EN** Do not use any bleach, ammonia, acidic, alkaline or other caustic cleaners.
- FR** N'utilisez pas d'eau de Javel, d'ammoniaque, de nettoyeurs acides, alcalins ou autres produits caustiques.
- ES** No utilice cloro, amoníaco, limpiadores ácidos, alcalinos u otros limpiadores cáusticos.
- SV** Använd inte blekmedel, ammoniak, syror, alkalier eller andra frätande rengöringsmedel.



- EN** Regularly remove foliage or other foreign objects from the roof and guide rails.
- FR** Retirez régulièrement les feuilles mortes ou autres corps étrangers du toit et des rails de guidage.
- ES** Retire regularmente el follaje u otros objetos extraños del techo y los rieles guía.
- SV** Ta regelbundet bort löv eller andra främmande föremål från taket och styrskenorna.



**EN** Remove any accumulated snow on the roof. A snow depth of more than 10 cm / 3.9 inch can be already dangerous (layer height of 36 cm / 14.1 inch for dry snow, 10 cm / 3.9 inch for aqueous snow and 5.5 cm / 2.2 inch for ice corresponding to a weight of about 50 kg / m<sup>2</sup> / 110.2 lbs / ft<sup>2</sup>).

**FR** Déneigez le toit. Une épaisseur de neige supérieure à 10 cm / 3.9 inch peut être dangereuse (épaisseur de couche de 36 cm / 14.1 inch pour la neige sèche, 10 cm / 3.9 inch pour la neige aqueuse et 5.5 cm / 2.2 inch pour la glace, soit un poids d'environ 50 kg / m<sup>2</sup> / 110.2 lbs / ft<sup>2</sup>).

**ES** Retire la nieve acumulada en el techo. Una profundidad de nieve de más de 10 cm / 3.9 inch puede resultar peligrosa (altura de la capa de 36 cm / 14.1 inch para nieve seca, 10 cm / 3.9 inch para nieve acuosa y 5.5 cm / 2.2 inch para hielo, lo que corresponde a un peso de aproximadamente 50 kg / m<sup>2</sup> / 110.2 lbs / ft<sup>2</sup>).

**SV** Ta bort eventuell snö som samlats på taket. Ett snödjup på mer än 10 cm / 3.9 inch kan redan vara farligt (skikhöjd: 36 cm / 14.1 inch för torr snö, 10 cm / 3.9 inch för blöt snö och 5.5 cm / 2.2 inch för is, motsvarande en vikt på cirka 50 kg / m<sup>2</sup> / 110.2 lbs / ft<sup>2</sup>).

**EN** Lubricate moving parts only if squeaking occurs. Use a silicone spray; do not use petroleum-based lubricants.

**FR** Lubrifiez les pièces mobiles uniquement en cas de grincement. Utilisez un spray silicone ; n'utilisez pas de lubrifiants à base de pétrole.

**ES** Lubrique las piezas móviles solo si se producen rechinos. Utilice un spray de silicona; no utilice lubricantes a base de petróleo.

**SV** Smörj rörliga delar endast om det uppstår gnisslande ljud. Använd silikonspray; använd inte petroleumbaserade smörjmedel.



**EN** In case of extreme weather conditions, disassemble the product and store it properly.

**FR** En cas de conditions météorologiques extrêmes, démontez le produit et stockez-le correctement.

**ES** En caso de condiciones climáticas extremas, desmonte el producto y guárdelo adecuadamente.

**SV** Vid extrema väderförhållanden, demontera produkten och förvara den på ett säkert sätt.



## Periodic inspection / Inspection Périodique / Inspección Periódica / Periodisk Kontroll

**EN** Check the pergola is fixed firmly to the ground.  
Check that the driving parts are sufficiently lubricated.  
Check the screws and rivet joints on the pergola.

**FR** Vérifiez que la pergola est bien fixée au sol.  
Vérifiez que les pièces d'entraînement sont suffisamment lubrifiées.  
Contrôlez les vis et les rivets de la pergola.

**ES** Compruebe que la pérgola esté firmemente sujeta al suelo.  
Compruebe que las piezas motrices estén suficientemente lubricadas.  
Compruebe los tornillos y remaches de unión de la pérgola.

**SV** Kontrollera att pergolan är ordentligt fastsatt på marken.  
Kontrollera att drivande delar är tillräckligt smorda.  
Kontrollera skruvarna och nitfogarna på pergolan.

## Problem Solving / Résolution de Problèmes / Resolución de Problemas / Problemlösning

EN

Issue	Explanation or action to take
Abnormal noise occurs during the rotation of the louver(s).	Check if any of the louvers are deformed. If this is the case, replace them. If the louvers are not deformed but they are colliding with one another, replace the beam.
The flatness of the louver is damaged due to weather conditions.	Replace the affected louvers.
The drain is blocked by leaves or debris.	Clean the ducts and guttering of the pergola regularly.
Wind load resistance.	Class 6 (Claimed Beaufort Wind Force Scale 12).

FR

Problème	Explication ou action à entreprendre
Un bruit anormal se produit lors de la rotation de la (des) persienne(s).	Vérifiez si l'une des persiennes est déformée. Si c'est le cas, remplacez-les. Si les persiennes ne sont pas déformées mais qu'elles s'entrechoquent, remplacez la poutre.
La planéité de la persienne est endommagée par les conditions climatiques.	Remplacez les persiennes concernées.
L'évacuation est obstruée par des feuilles ou des débris.	Nettoyez régulièrement les conduits et les gouttières de la pergola.
Résistance à la charge du vent.	Classe 6 (échelle de force du vent de Beaufort 12).

**ES**

Problema	Explicación o medida a tomar
Se produce un ruido anormal durante la rotación de la(s) persianas(s).	Compruebe si alguna de las persianas está deformada. Si es así, sustitúyalas. Si las persianas no están deformadas pero chocan entre sí, sustituya la viga.
La persiana no está plana debido a las condiciones de intemperie.	Sustituya las persianas afectadas.
El desagüe está obstruido por hojas o residuos.	Limpie regularmente los conductos y desagües de la pérgola.
Resistencia al viento.	Clase 6 (Escala de fuerza del viento Beaufort 12).

**SV**

Problem	Förklaring eller åtgärd att vidta
Onormalt ljud uppstår under rotationen av lamellen/ lamellerna.	Kontrollera om någon av lamellerna är deformerad. Om så är fallet bör du ersätta dem. Om lamellerna inte är deformerade men kolliderar med varandra, byt ut balken.
Lamellens ytskikt är väderskadat så att det inte längre är slätt.	Byt ut de berörda lamellerna.
Avloppet blockeras av löv eller skräp.	Rengör kanalerna och rännan på pergolan regelbundet.
Vindlastmotstånd.	Klass 6 (påstådd Beaufort vindkraftskala 12).

**EN WARRANTY & COMPLAINTS PROCEDURE**

**FR GARANTIE & PROCÉDURE DE RÉCLAMATION**

**ES PROCEDIMIENTO DE GARANTÍA Y RECLAMACIONES**

**SV GARANTI OCH KLAGOMÅLSPROCEDUR**

## LIMITED WARRANTY / GARANTIE LIMITÉE / GARANTÍA LIMITADA / BEGRÄNSAD GARANTI

For terms and conditions of our limited warranty, please visit [www.miradoroutdoor.com/pages/warranty](http://www.miradoroutdoor.com/pages/warranty)

Pour connaître les conditions de notre garantie limitée, veuillez vous rendre sur le site [www.miradoroutdoor.com/pages/warranty](http://www.miradoroutdoor.com/pages/warranty)

Para consultar los términos y condiciones de nuestra garantía limitada, visite [www.miradoroutdoor.com/pages/warranty](http://www.miradoroutdoor.com/pages/warranty)

För villkoren för vår begränsade garanti, besök [www.miradoroutdoor.com/pages/warranty](http://www.miradoroutdoor.com/pages/warranty)

### US & CANADA / ÉTATS-UNIS ET CANADA / ESTADOS UNIDOS Y CANADÁ / US & CANADA

 **Phone support / Assistance téléphonique / Asistencia telefónica / Telefon:**  
+1-800-867-9018 ( Teléfono no válido en México )

 **Language / Langue / Idiomas / Språk:**  
English and Spanish / Anglais et espagnol / Inglés y español / Engelska och spanska

 **Operation hours / Heures d'ouverture / Horario de atención al público / Öppettider:**  
6:30 a.m. - 4:30 p.m. PST Monday - Friday / 8:30 a.m. - 4:30 p.m. PST Saturday - Sunday  
6h30 - 16h30 PST du lundi au vendredi / 8h30 - 16h30 PST le samedi et le dimanche  
6:30 a.m. - 4:30 p.m. PST de lunes a viernes / 8:30 a.m. - 4:30 p.m. PST sábados y domingos  
6:30 - 16:30 PST måndag – fredag / 8:30 – 16:30 PST lördag – söndag

### ALL COUNTRIES / TOUS LES PAYS / TODOS LOS PAÍSES / ALLA LÄNDER

 **Email support / Assistance par e-mail / Soporte por correo electrónico /E-post:**  
[support@miradoroutdoor.com](mailto:support@miradoroutdoor.com)

 **Online support / Assistance en ligne /Soporte en línea / Online:**  
[www.miradoroutdoor.com/pages/warranty](http://www.miradoroutdoor.com/pages/warranty)

 **Language / Langue / Idiomas / Språk:**  
English, Spanish and Canadian French  
Anglais, espagnol et français canadien  
Inglés, español y francés canadiense  
Engelska, spanska och kanadensisk franska

 **Operation hours / Heures d'ouverture / Horario de atención al público / Öppettider:**  
5:30 a.m. - 2:00 p.m. PST Monday - Friday / 8:30 a.m. - 4:30 p.m. PST Saturday - Sunday  
5h30 - 14h PST du lundi au vendredi / 8h30 - 16h30 PST samedi au dimanche  
5:30 a.m. - 2:00 p.m. PST de lunes a viernes / 8:30 a.m. - 4:30 p.m. PST sábados y domingos  
5:30 - 16:30 PST måndag – fredag / 8:30 – 16:30 PST lördag – söndag.

AUSTRALIA: Our goods come with guarantees that cannot be excluded under the Australian Consumer Law. You are entitled to a replacement or refund for a major failure and for compensation for any other reasonably foreseeable loss or damage. You are also entitled to have the goods repaired or replaced if the goods fail to be of acceptable quality and the failure does not amount to a major failure.

---

AUSTRALIE : Nos articles sont offerts avec des garanties qui ne peuvent connaître d'exclusions au regard de la loi australienne sur la protection des consommateurs. Vous avez droit au remplacement ou au remboursement en cas de défaillance majeure de votre article ainsi qu'à une compensation en cas de perte ou de dommage prévisible. Vous avez aussi droit à la réparation ou au remplacement de l'article s'il n'est pas d'une qualité acceptable et que la défaillance n'est pas majeure.

---

AUSTRALIA: Nuestros productos cuentan con garantías que no se pueden excluir bajo las Leyes del Consumidor de Australia. Usted tiene derecho a un cambio o devolución en caso de un fallo importante y a una compensación por cualquier otra pérdida o daño razonablemente previsible. También tiene derecho a la reparación o reemplazo de los bienes, si éstos no cumplen con una calidad aceptable y el fallo no constituye un fallo importante.

---

Australien: Våra produkter omfattas av garantier som inte kan undantas enligt Australiens konsumentlagstiftning. Vid ett större fel har du rätt till ersättning eller återbetalning samt kompensation för annan rimligen förutsebar skada eller förlust. Du har även rätt att få produkterna reparerade eller utbytta om de inte uppnår acceptabel kvalitet och felet inte anses som ett större fel.

Distributed by:  
Costco Wholesale Corporation  
P.O. Box 34535  
Seattle, WA 98124-1535  
USA  
1-800-774-2678  
www.costco.com

Costco Wholesale Canada Ltd.\*  
415 W. Hunt Club Road  
Ottawa, Ontario  
K2E 1C5, Canada  
1-800-463-3783  
www.costco.ca  
\* faisant affaire au Québec sous  
le nom les Entrepôts Costco

Importado por:  
Importadora Primex S.A. de C.V.  
Blvd. Magnocentro No. 4  
San Fernando La Herradura  
Huixquilucan, Estado de México  
C.P. 52765  
RFC: IPR-930907-S70  
(55)-5246-5500  
www.costco.com.mx

Costco Wholesale Australia Pty Ltd  
17-21 Parramatta Road  
Lidcombe NSW 2141  
Australia  
www.costco.com.au

Costco Wholesale UK Ltd /  
Costco Online UK Ltd  
Hartspring Lane  
Watford, Herts  
WD25 8JS  
United Kingdom  
01923 213113  
www.costco.co.uk

Costco Wholesale Spain S.L.U.  
Polígono Empresarial Los Gavilanes  
C/ Agustín de Betancourt, 17  
28906 Getafe (Madrid) España  
NIF: B86509460  
900 111 155  
www.costco.es

Costco Wholesale Iceland ehf.  
Kauptún 3-7, 210 Gardabaer  
Iceland  
www.costco.is

Costco France  
1 avenue de Bréhat  
91140 Villebon-sur-Yvette  
France  
01 80 45 01 10  
www.costco.fr

Costco Wholesale Japan Ltd.  
2 Kakuchi, 2 Gaiku, Kaneda-Nishi  
361 Urakura, Kisarazu shi  
Chiba, 292-0007 Japan  
0570-200-800  
www.costco.co.jp

Costco Wholesale Korea, Ltd.  
40, Iljik-ro  
Gwangmyeong-si  
Gyeonggi-do, 14347, Korea  
1899-9900  
www.costco.co.kr

Costco Wholesale Sweden AB  
Box 614  
114 11 Stockholm  
Sweden  
www.costco.se

Costco (China) Investment Co., Ltd.  
Room 01 Mezzanine  
No. 5178, Kang Xin Highway  
Pudong New District  
Shanghai  
China 201315  
+86-21-6257-7065

Costco Wholesale New Zealand Limited  
2 Gunton Drive  
Westgate  
Auckland 0814  
New Zealand  
www.costco.co.nz

MADE IN CHINA  
FABRIQUÉ EN CHINE  
HECHO EN CHINA  
TILLVERKAD I KINA

more to  
**enjoy**

plus pour en  
**profiter**

más para  
**disfrutar**

mer att  
**avnjuta**

FOLLOW US ON / SUIVEZ-NOUS SUR / SÍGUENOS EN

 @miradoroutdoor  @MiradorOutdoor

 @miradoroutdoor  @miradoroutdoor

US CA AU NZ UK



RECYCLABLE  
CORRUGATED BOX

CA



BOÎTE EN CARTON  
ONDULÉ RECYCLABLE

MX



CAJA DE CARTÓN  
CORRUGADO RECICLABLE

JP



ダンボール  
紙

CN



紙

IS SE



PAPPERS-  
FÖRPACKNINGAR

ES



RECICLA  
Al Azul