



ASSEMBLY INSTRUCTIONS

Pour le français, voir la page 2. Para el español, ver la página 3.

VERTICAL

STORAGE SHED

MODEL 60457U

ITM/ART. # 1768199

BEFORE ASSEMBLY:

- Assemble on a level surface
- At least 2 people are recommended for setup



THIS ITEM IS INTENDED FOR OUTDOOR DOMESTIC USE ONLY! NOT FOR COMMERCIAL USE.
IMPORTANT, RETAIN FOR FUTURE REFERENCE: READ CAREFULLY

TOOLS REQUIRED

(Not included—unless otherwise indicated*)

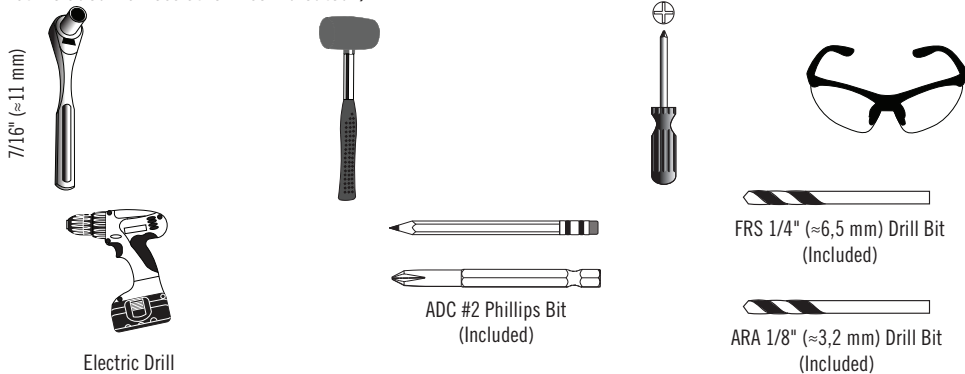

TABLE OF CONTENTS

Icon legend.....	4
Warnings & notices.....	5
Parts identifier.....	6
Floor & wall assembly.....	7
Door assembly.....	23
Shelving installation.....	42
Wall hook installation.....	46
Shed anchoring.....	48
Door alignment.....	51
Cleaning & care.....	53
Registration.....	54
Warranty.....	55

QUESTIONS?

CONTACT LIFETIME CUSTOMER SERVICE:

Call: **1-800-225-3865**
(English, French, Spanish)

Live Chat:
www.lifetime.com/customerservice/home
(click on "LIVE CHAT" tab)

For Customer Service in mainland
Europe and the United Kingdom:
E-mail: csinternational@lifetime.com

Model Number: **60457U**
Product ID:



INSTRUCTIONS D'ASSEMBLAGE

For English, see page 1. Para el español, ver la página 3.

ABRI VERTICAL

MODÈLE n° 60457U

ITM/ART. # 1768199

AVANT L'ASSEMBLAGE :

- Assembler sur une surface de niveau
- Nous recommandons, au moins, 2 adultes pour l'assemblage

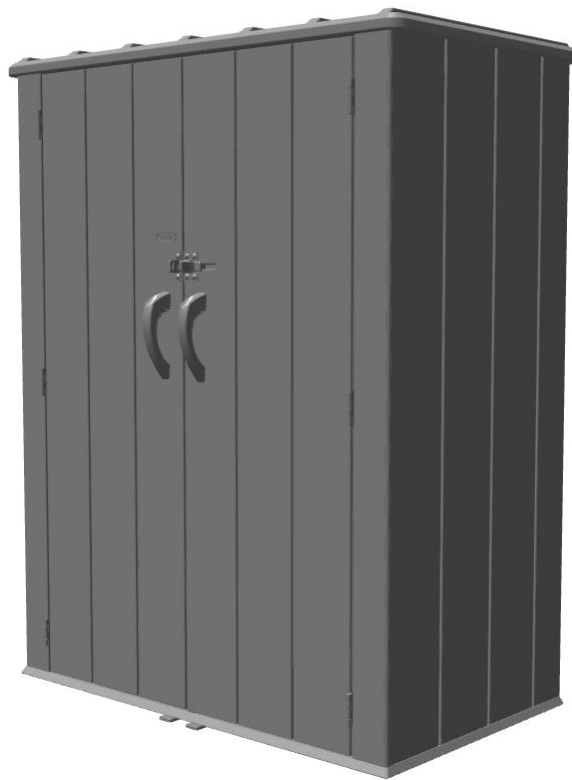

CET ARTICLE EST DESTINÉ À UN USAGE DOMESTIQUE EXTÉRIEUR UNIQUEMENT . NON CONÇU POUR UNE UTILISATION COMMERCIALE. IMPORTANT, À CONSERVER POUR DE FUTURS BESOINS DE RÉFÉRENCE : À LIRE SOIGNEUSEMENT

OUTILS REQUIS

(Non inclus — sauf indication contraire*)

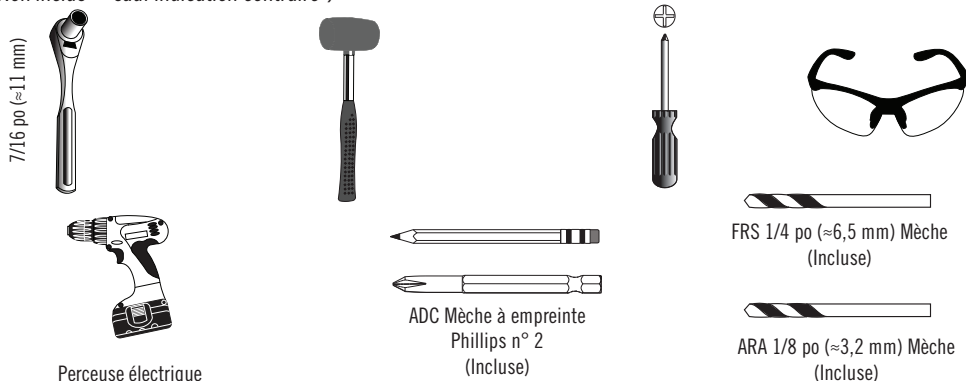

SOMMAIRE

Légende des icônes.....	4
Avertissements et avis.....	5
Identificateur de pièces.....	6
Assemblage du plancher et de murs.....	7
Assemblage des portes.....	23
Installation du rayonnage.....	42
Installation des crochets muraux.....	46
Ancrage de la remise.....	48
Alignement des portes.....	51
Nettoyage et entretien.....	53
Enregistrement.....	54
Garantie.....	56

QUESTIONS ?

CONTACTER AUX SERVICES À LA CLIENTÈLE LIFETIME® :

Composer le **1-800-225-3865** Entretien en direct.
(anglais, français, espagnol)

www.lifetime.com/customerservice/home
(cliquer sur la languette « LIVE CHAT »)

Pour les services à la clientèle du
continent européen:

É-mail: csinternational@lifetime.com

N° de pièce : **60457U**
Référence du produit :



INSTRUCCIONES DE ENSAMBLE

For English, see page 1. Pour le français, voir la page 2.

CASETA DE ALMACENAJE VERTICAL

MODELO n° 60457U

ITM/ART. # 1768199

ANTES DE ENSAMBLAR:

- Ensamblar sobre una superficie nivelada
- Recomendamos, al menos, 2 adultos para el ensamblaje

-Datos del importador:

IMPORTADO POR: COMERCIALIZADORA MÉXICO AMERICANA,
S. de R.L. de C.V., Av. NEXTENGO No. 78, COL.

SANTA CRUZ ACAYUCAN, AZCAPOTZALCO,
CIUDAD DE MÉXICO, MÉXICO, C.P. 02770.

Teléfono 58 99 12 00 EXT 31616

-Leyenda: Véase Instructivo anexo o impreso en el empaque

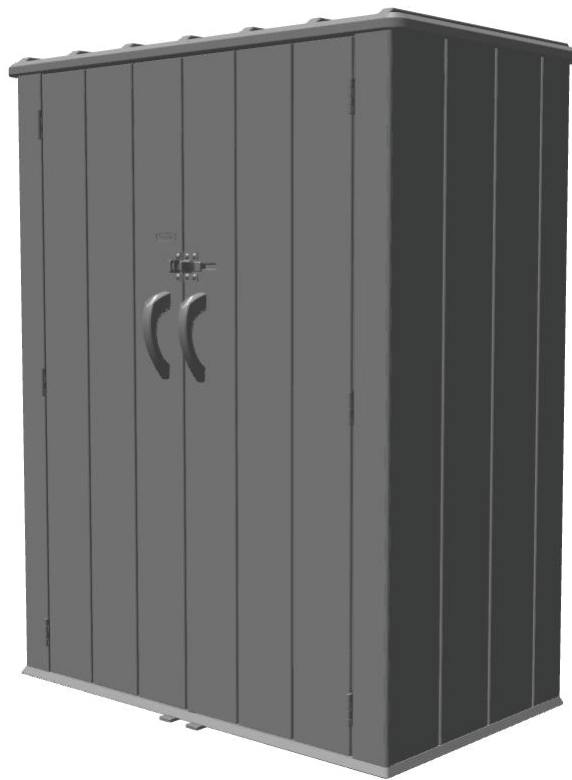

ESTE ARTÍCULO ES PARA USO DOMÉSTICO EN EXTERIORES SOLAMENTE. NO ES PARA USO COMERCIAL. IMPORTANTE: CONSERVE PARA FUTURA REFERENCIA. LEA CUIDADOSAMENTE.

INSTRUMENTAL REQUERIDO

(No incluido, salvo indicación contraria*)



7/16 in (≈11 mm)



Taladro eléctrico



ADC N° 2 Broca Phillips (Incluida)



FRS 1/4 in (≈6,5 mm) Broca (Incluida)



ARA 1/8 in (≈3,2 mm) Broca (Incluida)

ÍNDICE

Leyenda de íconos.....	4
Advertencias y avisos.....	5
Identificador de piezas.....	6
Ensamblaje del piso y de los muros.....	7
Ensamblaje de las puertas.....	23
Instalación de la estantería.....	42
Instalación des ganchos murales.....	46
Anclaje de la casita.....	48
Alineación des las puertas.....	51
Limpieza y cuidado.....	53
Registro.....	54
Garantía.....	57

¿PREGUNTAS?

PONERSE EN CONTACTO CON LOS SERVICIOS DE CLIENTES LIFETIME®:

Llamar : **1-800-225-3865**
(inglés, francés, español)

Chat en vivo:
www.lifetime.com/customerservice/home
(clickear en la lengüeta «LIVE CHAT»)

Para el servicio a clientes en el
continente europeo: Correo electrónico:
csinternational@lifetime.com

Número de pieza: **60457U**
ID del producto:



ICON LEGEND / LÉGENDE DES ICÔNES / LEYENDA DE ÍCONOS



- Indicates special heed should be taken when reading.
- Indique qu'une attention spéciale doit être portée à la lecture.
- Indica que uno debe prestar atención al leer.



- Indicates the parts (or no parts) required for a section.
- Indique les pièces (ou aucune pièce) à utiliser pour une section.
- Indica las piezas (o ninguna pieza) que se usarán en una sección.



- Indicates the hardware (no new hardware) required for a specific page or section.
- Indique la quincaillerie (ou aucune nouvelle quincaillerie) n'est requis pour une page précise.
- Indica el herraje (que no se necesita nuevo herraje) para una página específica.



- Indicates the tools (or no tools) to be used for a section.
- Indique les outils (ou aucun outil) à utiliser pour une section.
- Indica las herramientas (o ninguna herramienta) que se utilizarán para una sección.



- Indicates to use/not use an electric drill for a specific step.
- Indique quand utiliser une/que ne pas utiliser de perceuse électrique pour une étape précise.
- Indica la utilización de/que no utilizar un taladro eléctrico para un paso específico.



- Indicates the number of adults required to perform a specific step, e.g., 2, 3, 4, etc. **You may be able to do certain steps by yourself but, for safety reasons, it's best to have two or more adults. And...it's always easier with one or two helpers.**
- Indique le nombre d'adultes requis pour effectuer une étape spécifique, p. ex., 2, 3, 4, etc. **Il est possible de réaliser certaines étapes seul mais, pour des raisons de sécurité, il est préférable d'être au moins deux adultes. Et... c'est toujours plus facile avec un assistant ou deux.**
- Indica el número de adultos requeridos para realizar un paso específico, p.ej., 2, 3, 4, etc. **Es posible realizar unos pasos solo mas, por razones de seguridad, es mejor tener dos adultos o más. Y... siempre es más fácil con un ayudante o dos.**



- Indicates to repeat a step or an action.
- Indique de répéter une étape ou une action.
- Indica repetir un paso o una acción.

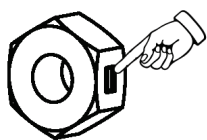

- Indicates the use of a centerlock nut. A nut with this marking will require some effort to tighten. This hardware was designed with this feature in order to prevent loosening later.
- Cette image indique l'usage d'un écrou de blocage central. Un écrou avec ce marquage requerra plus d'effort pour le serrer. Cet écrou a été conçu avec cette fonction afin d'empêcher son desserrage plus tard.
- Indica el uso de una tuerca de bloque central. Una tuerca con esta marca requerirá un poco de esfuerzo para apretarlo. Esta tuerca fue diseñada con esta característica con el fin de evitar su aflojamiento más tarde.

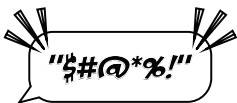

- Indicates a specific step is harder to perform.
- Indique qu'une étape spécifique est plus difficile à exécuter.
- Indica que un paso específico es más difícil de realizar.



- Indicates that one should only hand-tighten the hardware until instructed otherwise.
- Indique qu'il ne faut serrer la quincaillerie qu'à la main jusqu'à ce que l'on reçoive des instructions contraires.
- Indica que sólo se debe apretar a mano el herraje hasta que indique lo contrario.



WARNINGS & NOTICES / AVERTISSEMENTS ET AVIS / ADVERTENCIAS Y AVISOS

English:

- **Failure to follow these warnings may result in serious injury or property damage and will void warranty.**
- To ensure safety, do not attempt to assemble this product without following the instructions carefully.
- You must provide a platform on which to assemble your shed. The surface on which you build and set your product must be level. If the surface is not properly leveled, the product will not assemble correctly. Proper surface leveling will save you time in the long run—so please do not ignore this step.
- Be aware that plastic pieces can be damaged by over tightening the screws. To avoid damage, we strongly recommend the use of a drill with a low torque setting. A #2 Phillips screwdriver may also be used.
- Two capable adults are required for assembly.
- All who participate in the assembly process should wear safety glasses throughout the assembly.
- In heavy snowfall areas, we recommend removing snow from the roof.
- Do not use or store hot objects near the product.
- Proper and complete assembly are essential to reduce the risk of accident or injury.
- **Most injuries are caused by misuse and/or not following instructions. Use caution when using this product.**

Français :

- **Le non-respect de ces avertissements peut entraîner des blessures sérieuses ou dommages à la propriété et annulera la garantie.**
- Pour assurer votre sécurité, ne pas tenter d'assembler ce produit sans suivre attentivement les instructions.
- Il faut construire une plate-forme sur laquelle vous devez assembler votre abri. La surface sur laquelle ce produit est construit doit être de niveau. Si la surface n'est pas correctement nivelée, l'assemblage du produit ne se joindra pas correctement. On gagnera du temps sur le long terme grâce à une surface bien nivelée — ne pas négliger cette étape.
- Il est possible d'endommager les pièces en plastique en serrant les vis excessivement. Pour éviter d'endommager le plastique, nous recommandons vivement l'usage d'une visseuse électrique de faible puissance. Un tournevis cruciforme n°. 2 aussi peut être utilisé.
- Deux adultes sont requis pour assembler ce produit.
- Toutes les personnes qui participent à l'assemblage doivent porter des lunettes de sécurité tout le long de l'assemblage.
- Dans les régions de grosses chutes de neige, nous recommandons l'enlèvement de la neige du toit.
- Ne pas utiliser ou conserver les objets chauds dans/sur ce produit.
- L'assemblage correct et complet est essentiel pour réduire le risque des dangers ou des blessures.
- **La plupart des blessures est causée par l'abus et/ou par le non-respect des instructions. Faire attention en utilisant ce produit.**

Español:

- **El incumplimiento de seguir estas advertencias puede resultar en lesiones graves o daño a la propiedad y anulará la garantía.**
- Para asegurar la seguridad, no intentar armar este producto sin seguir detenidamente las instrucciones.
- Es preciso construir una plataforma sobre la cual usted debe ensamblar su caseta. La superficie en la cual se ensambla y se coloca este producto debe estar nivelada. Si la superficie no está nivelada de manera adecuada, el producto no podrá ensamblarse correctamente. La nivelación de la superficie le ahorrará tiempo de trabajo, por lo tanto, no ignorar este paso.
- Tener en cuenta que las piezas de plástico pueden dañarse al apretar demasiado los tornillos. Para evitar dañar el plástico, recomendamos el uso de un taladro eléctrico de baja potencia. Se puede usar también un destornillador de punta Phillips n°. 2.
- Dos adultos competentes son requeridos para ensamblar el producto.
- Todos los que participan en el ensamble del producto deben llevar gafas de seguridad a lo largo del ensamble.
- En las áreas de nevadas fuertes, recomendamos la retirada de la nieve del tejado.
- No usar ni almacenar objetos calientes en el producto.
- El armado propio y completo es esencial para reducir el riesgo de accidentes y lesiones.
- **La mayoría de las lesiones son causadas por el uso erróneo y/o el incumplimiento de seguir las instrucciones. Tener cuidado al usar este producto.**



PARTS IDENTIFIER / IDENTIFICATEUR DE PIÈCES / IDENTIFICADOR DE PIEZAS

Plastic parts / Pièces en plastique / Piezas de plástico

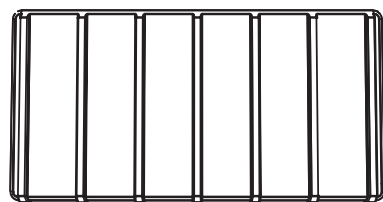

AGQ (x1)

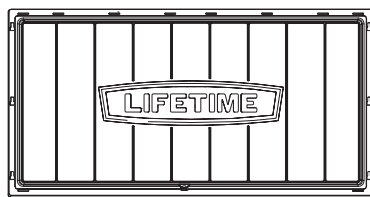

ANC (x1)

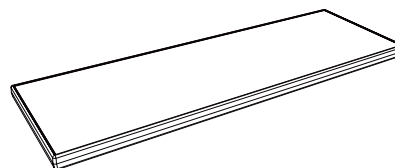

AFS (x4)

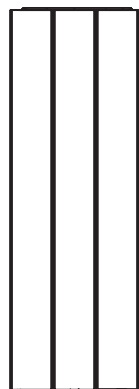

ANA (x2)

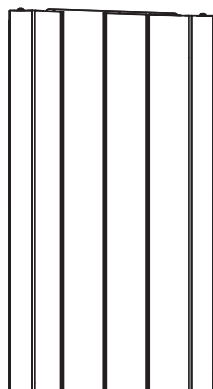

AGN (x1)

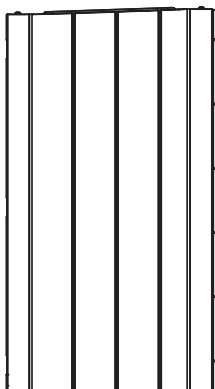

AGY (x1)

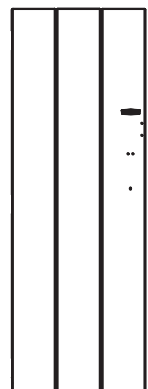

AGO (x1)

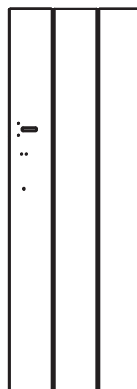

AGZ (x1)

Metal parts / Pièces en métal / Piezas de metal



FEI (x1)



FEJ (x2)



FEK (x1)

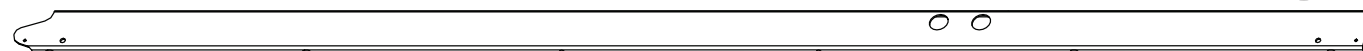

FEL (x1)



FEM (x2)



FEF (x1)

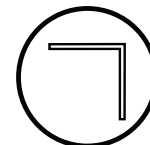

GBK (x8)



1 FLOOR & WALL ASSEMBLY / ASSEMBLAGE DU PLANCHER ET DES PORTES / ENSAMBLE DEL PISO Y LAS PUERTAS



HARDWARE REQUIRED / QUINCAILLERIE REQUISE / HERRAJE REQUERIDO

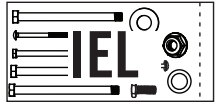

EXO (x8)



ADV (x14)

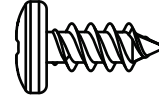

IDF (x26)

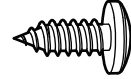

ADX (x10)

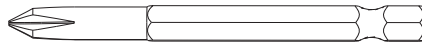

ADC (x1)

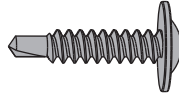

CHK (x2)

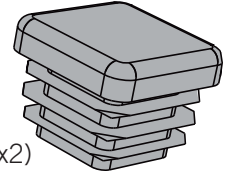

AHS (x2)



PARTS REQUIRED / PIÈCES REQUISES / PIEZAS REQUERIDAS

Metal parts / Pièces en métal / Piezas de metal

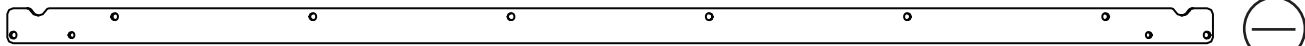

FEI (x1)



FEJ (x2)



FEF (x1)

Plastic parts / Pièces en plastique / Piezas de plástico

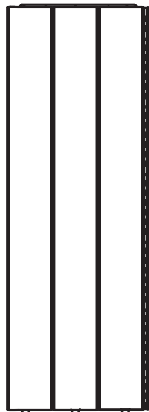

ANA (x2)

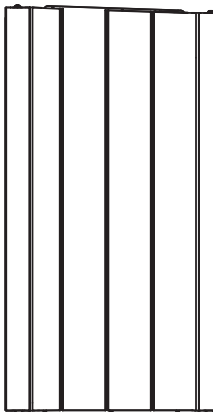

AGN (x1)

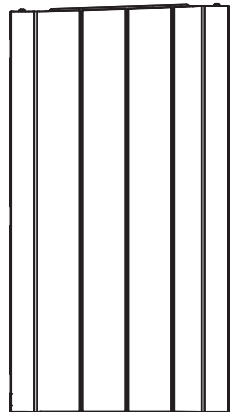

AGY (x1)



ANC (x1)

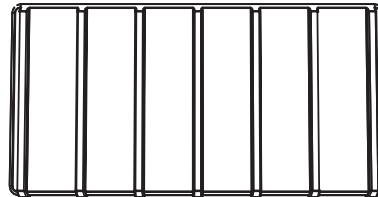

AGQ (x1)



TOOLS REQUIRED / OUTILS REQUIS / INSTRUMENTAL REQUERIDO

(Not included—unless otherwise indicated*) / (Non inclus — sauf indication contraire*) / (No incluido, salvo indicación contraria*)

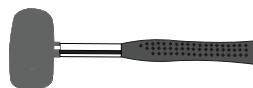

ADC (x1)*



ARA (x1)*

► SECTION 1 (CONTINUED) / SECTION 1 (SUITE) / SECCIÓN 1 (CONTINUACIÓN)

TOOLS & HARDWARE REQUIRED / OUTILS ET QUINCAILLERIE REQUIS / INSTRUMENTAL Y HERRAJE REQUERIDOS

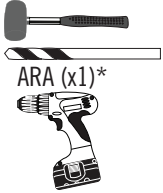

1.1

- Drill six (6) pilot holes in the sides of the left and right side wall panels (**AGN & AGY**) in the locations shown. Use the the drill bit **ARA** (1/4" (≈3,2 mm)) located in blister pack **IEO**.
- Percez six (6) des avant-trous dans les panneaux latéraux gauche et droit (**AGN & AGY**) aux emplacements indiqués. Utilisez le foret **ARA** (1/4" (≈3,2 mm)) qui se trouve dans le blister de quincaillerie **IEO**.
- Taladre seis (6) agujeros piloto en los laterales de los paneles de pared izquierdo y derecho (**AGN & AGY**) en las ubicaciones indicadas. Utilice la broca **ARA** (1/4" (≈3,2 mm)) que se encuentra en el blister de herraje **IEO**.

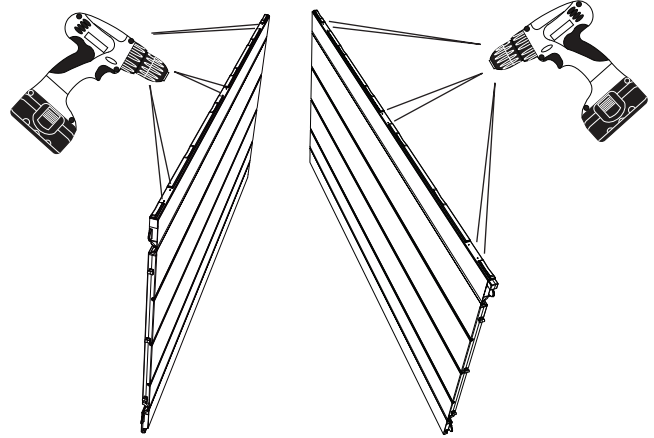
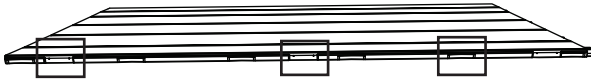

1.2

- Lay the **left side wall panel (AGN)** face down on level ground. While another adult holds the panel in place, insert a **wall square tube (FEJ)** into the square hole at the bottom of the panel until a few inches hang out the bottom. (**The ID, AGN, is located on the bottom of the back side of the panel.**) There is also an **“L”** along the top border.
- Mettre le **panneau mural latéral gauche (AGN)** face contre terre. Pendant qu'un autre adulte maintient le panneau en place, insérer un **tube carré pour le mur (FEJ)** dans le trou carré à la partie inférieure du panneau jusqu'à ce que quelques centimètres dépasse le bord inférieur. (**L'identifiant, AGN, est localisé au fond de la face arrière du panneau.**) Il y a, aussi, la lettre **« L »** le long du bord intérieur supérieur.
- Colocar el **panel mural lateral izquierdo (AGN)** boca abajo. Mientras que otro adulto mantiene el panel en su lugar, insertar un **tubo cuadrado para el muro (FEJ)** en el agujero cuadrado en la parte inferior del panel hasta que unos centímetros cuelguen del agujero. (**El identificador, AGN, está ubicado cerca del borde inferior de la cara trasera del panel.**) Hay, también, la letra **«L»** a lo largo del borde interior superior.

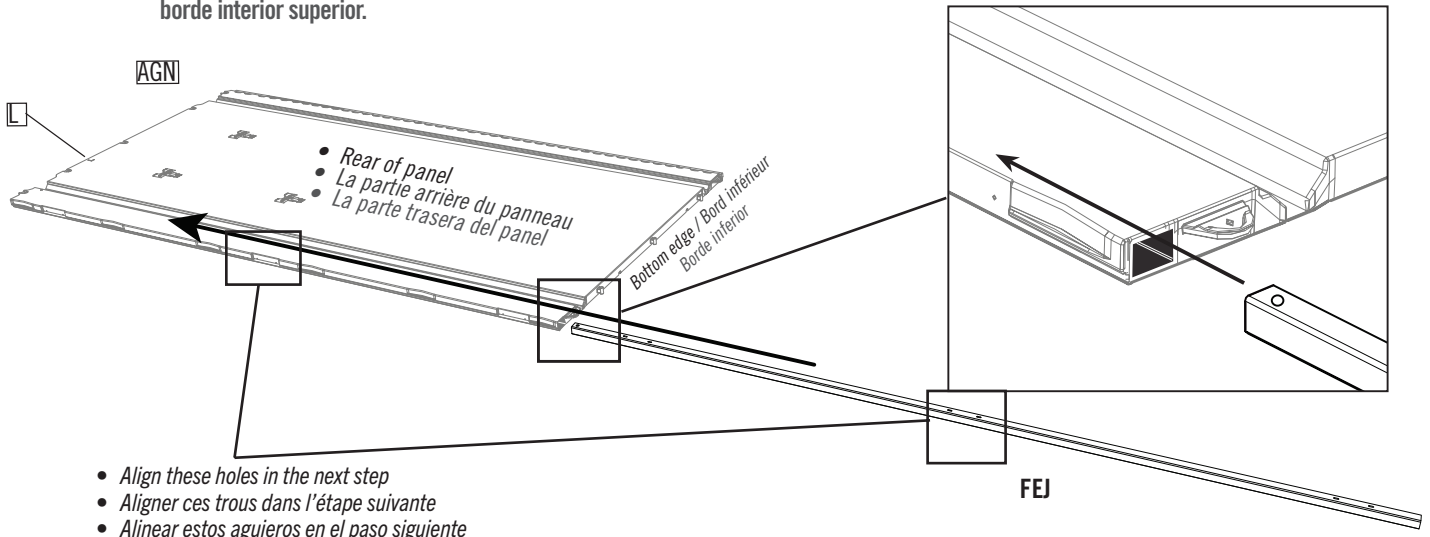

► SECTION 1 (CONTINUED) / SECTION 1 (SUITE) / SECCIÓN 1 (CONTINUACIÓN)

TOOLS & HARDWARE REQUIRED / OUTILS ET QUINCAILLERIE REQUIS / INSTRUMENTAL Y HERRAJE REQUERIDOS

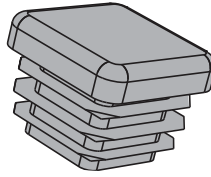

AHS (x2)

1.3

- Insert an **end cap (AHS)** into the end of the tube, and continue inserting the tube until the cap is flush with the bottom of the panel.
- Insérer un **capuchon (AHS)** dans l'extrémité du tube, et continuer à insérer le tube jusqu'à ce que le capuchon soit au ras du bord inférieur du panneau.
- Insertar un **tapón (AHS)** en el extremo del tubo, y continuar insertando el tubo hasta que el tapón esté a ras del borde inferior del panel.

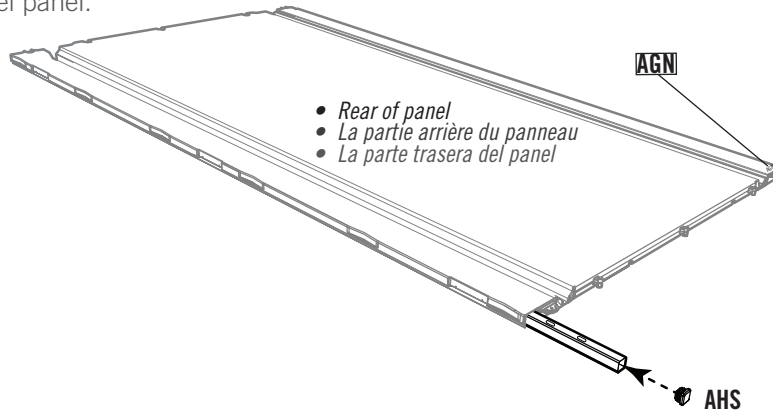

1.4



- While another adult holds the **right side wall panel (AGY)** in place, insert a **wall square tube (FEJ)** into the square hole at the bottom of the panel until a few inches hang out the bottom. **(The ID, AGY, is located on the bottom of the back side of the panel.) There is also an "R" along the top, inside border.**
- Pendant qu'un autre adulte maintient le **panneau mural latéral droit (AGY)** en place, insérer un **tube carré pour le mur (FEJ)** dans le trou carré à la partie inférieure du panneau jusqu'à ce que quelques centimètres dépasse le bord inférieur. **(L'identifiant, AGY, est localisé au fond de la face arrière du panneau.) Il y a, aussi, la lettre « R » le long du bord intérieur supérieur.**
- Mientras que otro adulto mantiene el **panel lateral derecho (AGY)** en su lugar, insertar un **tubo cuadrado para el muro (FEJ)** en el agujero cuadrado en la parte inferior del panel hasta que unos centímetros cuelguen del agujero. **(El identificador, AGY, está ubicado cerca del borde inferior de la cara trasera del panel.) Hay, también, la letra «R» a lo largo del boder interior superior.**

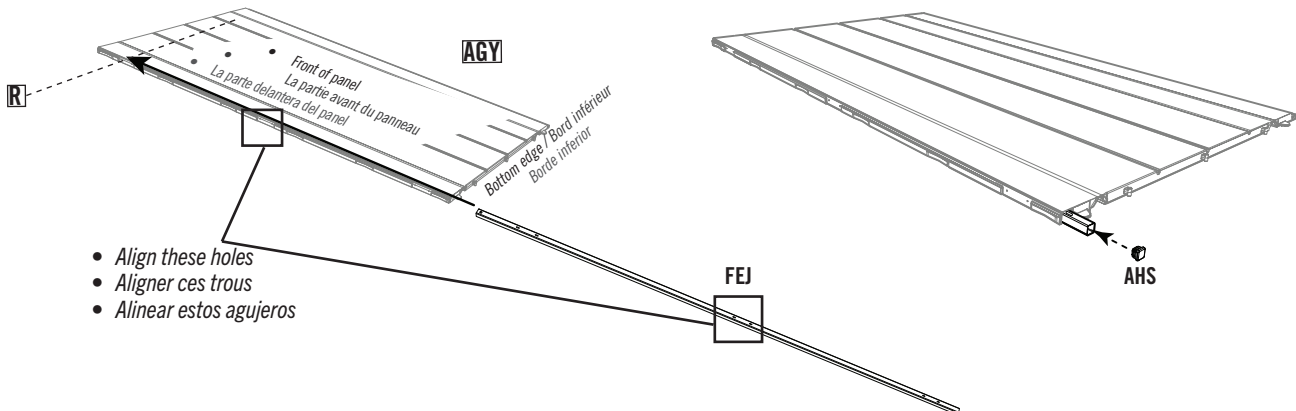

► SECTION 1 (CONTINUED) / SECTION 1 (SUITE) / SECCIÓN 1 (CONTINUACIÓN)

TOOLS & HARDWARE REQUIRED / OUTILS ET QUINCAILLERIE REQUIS / INSTRUMENTAL Y HERRAJE REQUERIDOS



1.5

- Lay the **floor panel (ANC)** down on level ground, and insert the three center tabs at the bottom of the **right wall panel (AGY)** into the slots in the floor panel.
- Mettre le **panneau de plancher (ANC)** sur terrain plat, et insérer les trois languettes centrales au bord inférieur du **panneau mural droit (AGY)** dans les fentes dans le panneau de plancher.
- Colocar el **panel de piso (ANC)** sobre terreno llano, e insertar las tres lengüetas centrales al borde inferior del **panel mural derecho (AGY)** dentro de las ranuras en el panel de piso.

- *The square tube is here.*
- *Le tube carré est ici.*
- *El tubo cuadrado está aquí.*

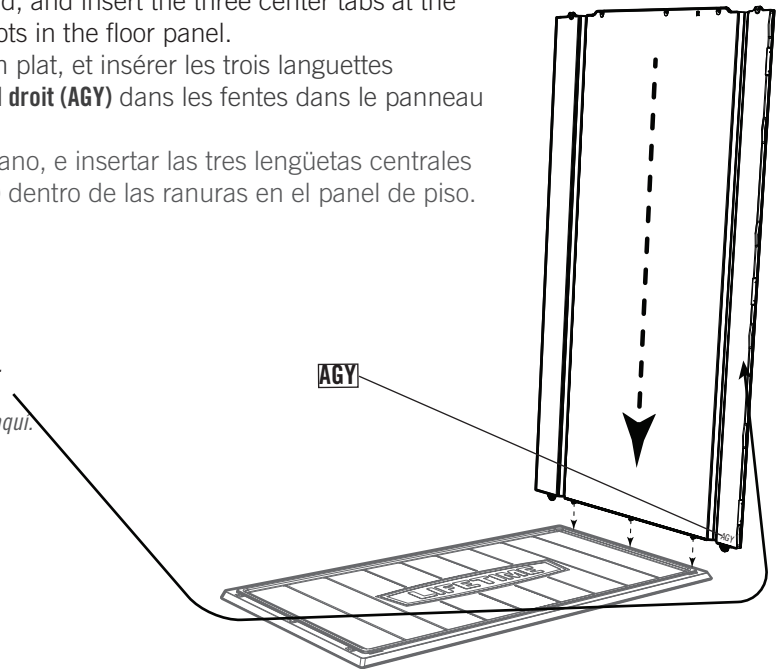

1.6

- Slide the panel toward the rear of the floor panel.
- Faire glisser le panneau vers l'arrière du panneau de plancher.
- Deslizar el panel hacia el borde trasero del panel de piso.

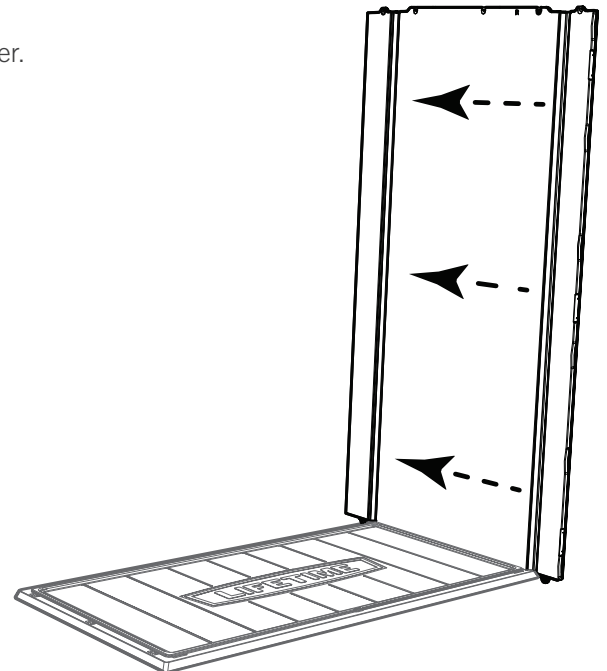

► SECTION 1 (CONTINUED) / SECTION 1 (SUITE) / SECCIÓN 1 (CONTINUACIÓN)

TOOLS & HARDWARE REQUIRED / OUTILS ET QUINCAILLERIE REQUIS / INSTRUMENTAL Y HERRAJE REQUERIDOS



1.7

- Fold the edges of the panel. **Tilt the panel to locate the end tabs over the slots in the floor panel.** Stand the wall panel upright while inserting the tabs into the slots.
- Plier les bords du panneau. **Incliner le panneau pour poser les languettes sur les fentes dans le panneau de plancher.** Mettre à debout le panneau mural, et insérer les languettes dans les fentes.
- Doblar los bordes del panel. **Inclinar el panel para ubicar las lengüetas encima de las ranuras en el panel de piso.** Poner el panel vertical mientras, y insertar las lengüetas en las ranuras.

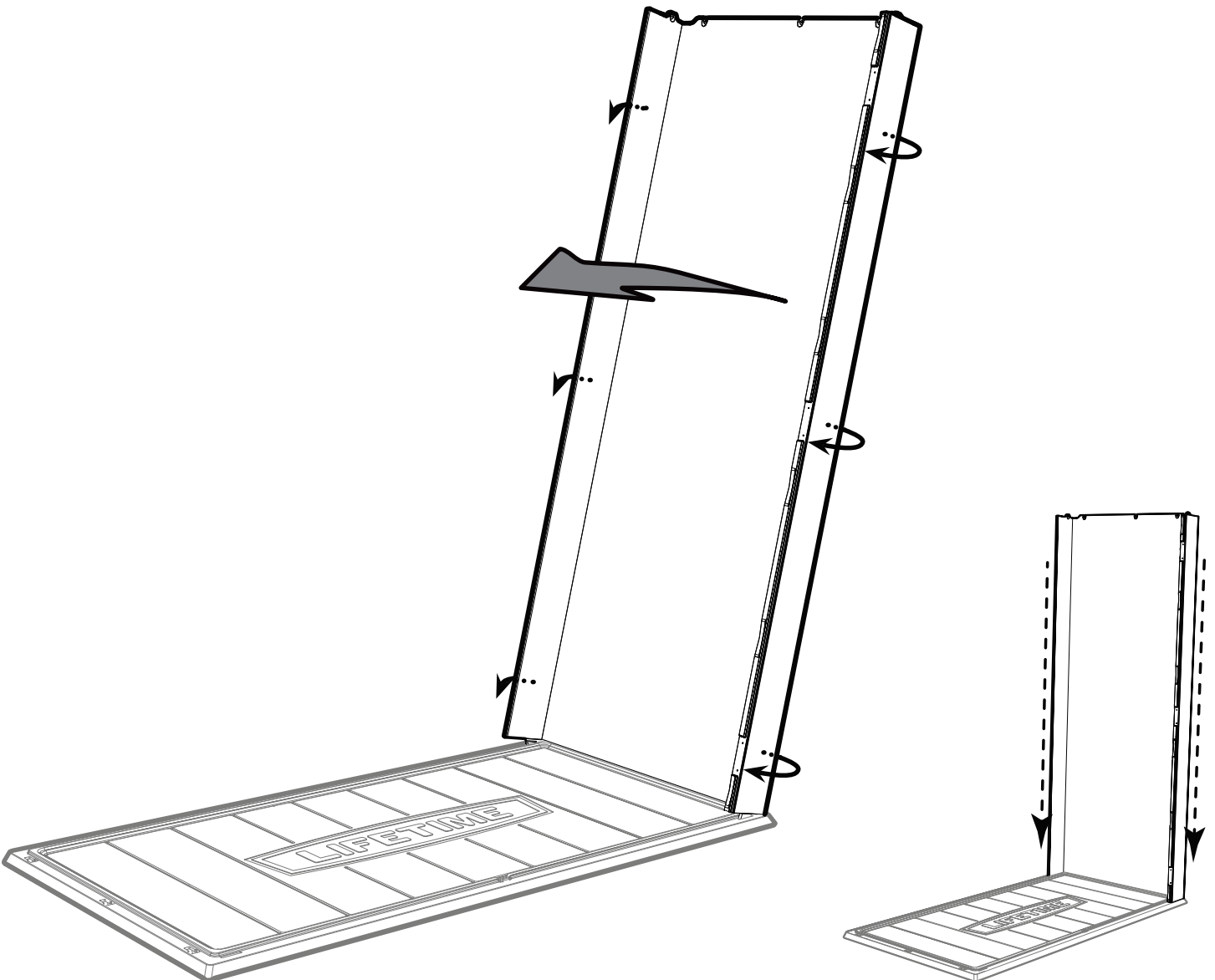

► SECTION 1 (CONTINUED) / SECTION 1 (SUITE) / SECCIÓN 1 (CONTINUACIÓN)

TOOLS & HARDWARE REQUIRED / OUTILS ET QUINCAILLERIE REQUIS / INSTRUMENTAL Y HERRAJE REQUERIDOS



1.8

- Insert the three tabs at the bottom of the right **rear wall panel (ANA)** into the 2nd, 3rd, and 4th slots from the right corner of the floor panel. **The right edge of the rear panel is behind the left edge of the right side panel.**
- Insérer les trois languettes au bord inférieur du **panneau mural arrière (ANA)** droit dans les 2e, 3e, et 4e fentes du côté droit du panneau de plancher. **Le bord droit du panneau de plancher est derrière le bord gauche du panneau latéral droit.**
- Insertar las lengüetas al borde inferior del **panel mural trasero (ANA)** derecho dentro de las 2ª, 3ª, y 4ª ranuras del lado derecho del panel de piso. **El borde derecho del panel arrière se ubica detrás del borde izquierdo del panel lateral derecho.**

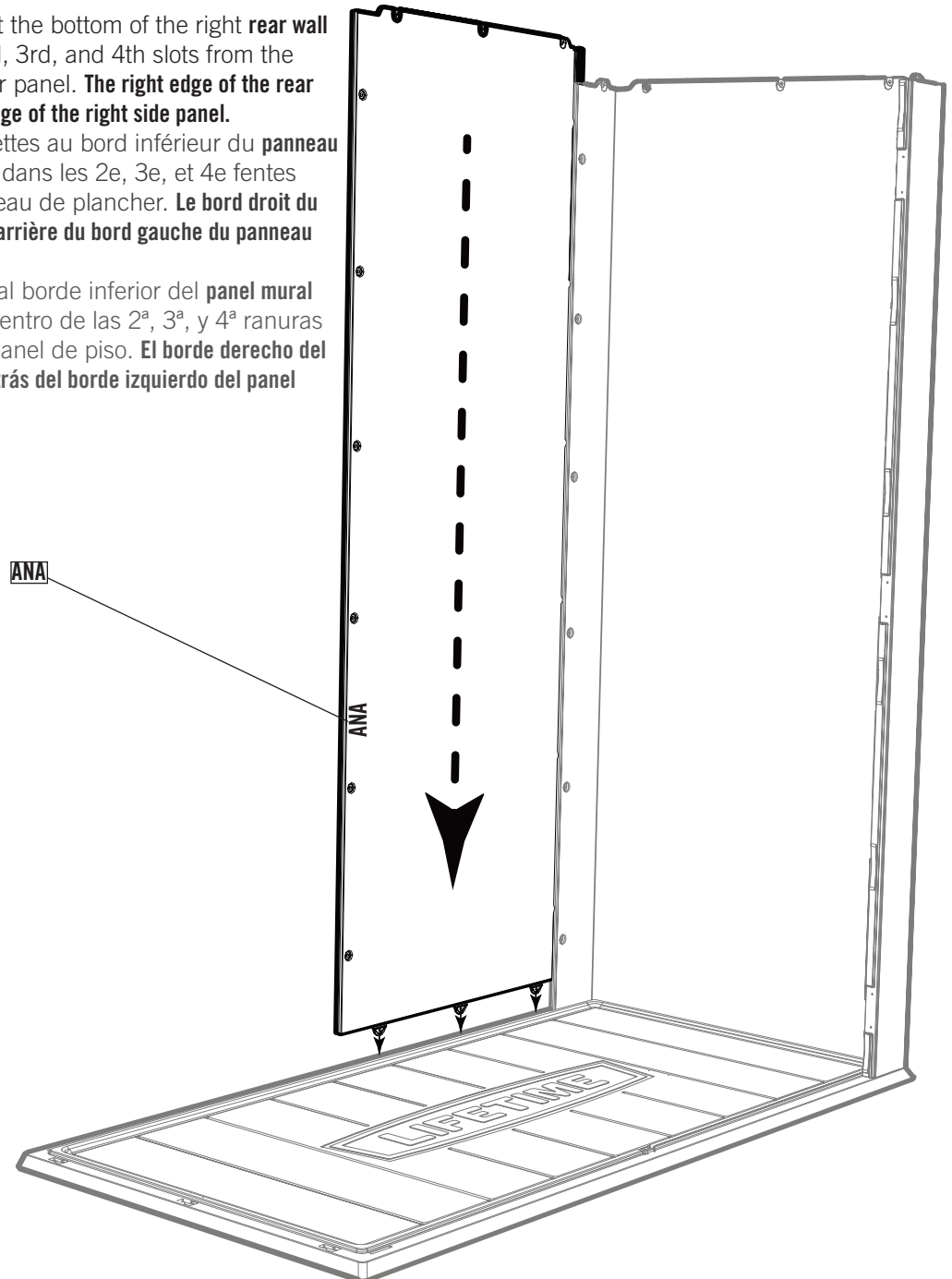

► SECTION 1 (CONTINUED) / SECTION 1 (SUITE) / SECCIÓN 1 (CONTINUACIÓN)

TOOLS & HARDWARE REQUIRED / OUTILS ET QUINCAILLERIE REQUIS / INSTRUMENTAL Y HERRAJE REQUERIDOS

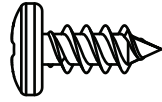

IDF (x6)

1.9



- Align the six holes along the edges of the panels. While another adult presses against the back of the panel, secure the panels together with six (6) **screws (IDF)**.
- Aligner les six trous le long des bords des panneaux. Pendant qu'un autre adulte presse contre l'arrière du panneau, fixer les panneaux l'un l'autre à l'aide de six (6) **vis (IDF)**.
- Alinear los seis agujeros a lo largo de los bordes de los paneles. Mientras que otro adulto presiona contra la parte trasera de los paneles, fijar los paneles el uno al otro usando seis (6) **tornillos (IDF)**.

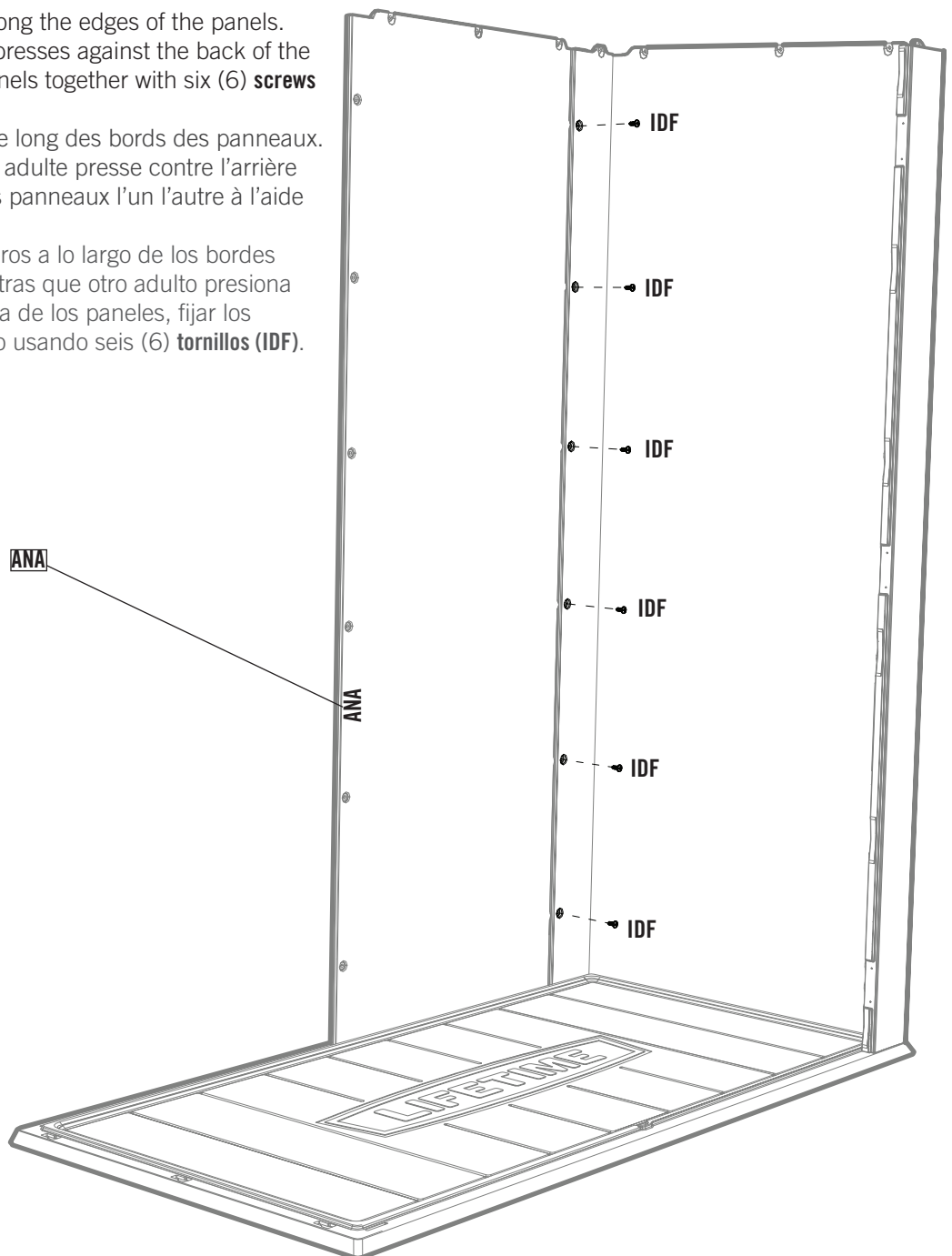

► SECTION 1 (CONTINUED) / SECTION 1 (SUITE) / SECCIÓN 1 (CONTINUACIÓN)

TOOLS & HARDWARE REQUIRED / OUTILS ET QUINCAILLERIE REQUIS / INSTRUMENTAL Y HERRAJE REQUERIDOS



IDF (x6)

1.10

- Insert the three tabs at the bottom of the second **rear wall panel (ANA)** into the 2nd, 3rd, and 4th slots from the left corner of the floor panel. **The right edge of the left panel is behind the left edge of the right panel.** Secure with six (6) screws (IDF).

- Insérer les trois languettes au bord inférieur du **panneau mural arrière (ANA)** dans les 2^e, 3^e, et 4^e fentes du côté gauche du panneau de plancher. **Le bord droit du panneau de plancher est derrière du bord gauche du panneau droit.** Fixer avec six (6) vis (IDF).

- Insertar las lengüetas al borde inferior del **panel mural trasero (ANA)** dentro de las 2^a, 3^a, y 4^a ranuras del lado izquierdo del panel de piso. **El borde derecho del panel izquierdo se ubica detrás del borde izquierdo del panel derecho.** Fijar con seis (6) tornillos (IDF).

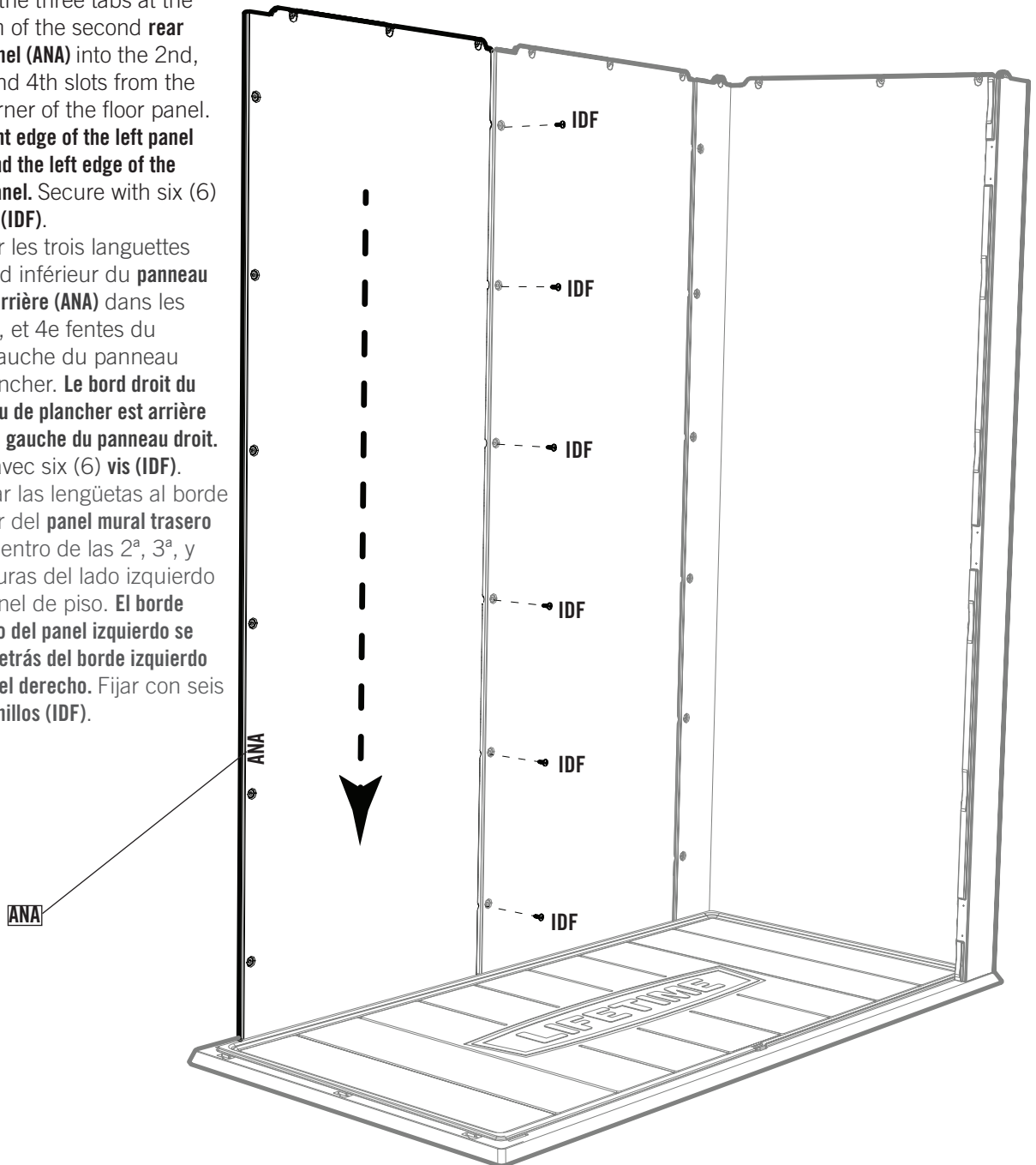

► SECTION 1 (CONTINUED) / SECTION 1 (SUITE) / SECCIÓN 1 (CONTINUACIÓN)

TOOLS & HARDWARE REQUIRED / OUTILS ET QUINCAILLERIE REQUIS / INSTRUMENTAL Y HERRAJE REQUERIDOS

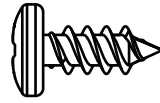

IDF (x6)

1.11



- Repeat steps 1.5–1.7 for the Left Side Wall Panel (AGN). This step is easier with two adults. Ensure you secure this Panel to the Rear Panel using six (6) Screws (IDF).
- Répéter les étapes 1.5 – 1.7 pour le panneau mural latéral gauche (AGN). Cette étape est plus facile avec deux adultes. Veiller à bien attacher ce panneau au panneau arrière à l'aide de six (6) vis (IDF).
- Repetir los pasos 1.5–1.7 para el panel mural lateral izquierdo (AGN). Este paso es más fácil con dos adultos. Asegurarse de sujetar bien este panel al panel trasero usando seis (6) tornillos (IDF).

- The square tube is here.
- Le tube carré est ici.
- El tubo cuadrado está aquí.

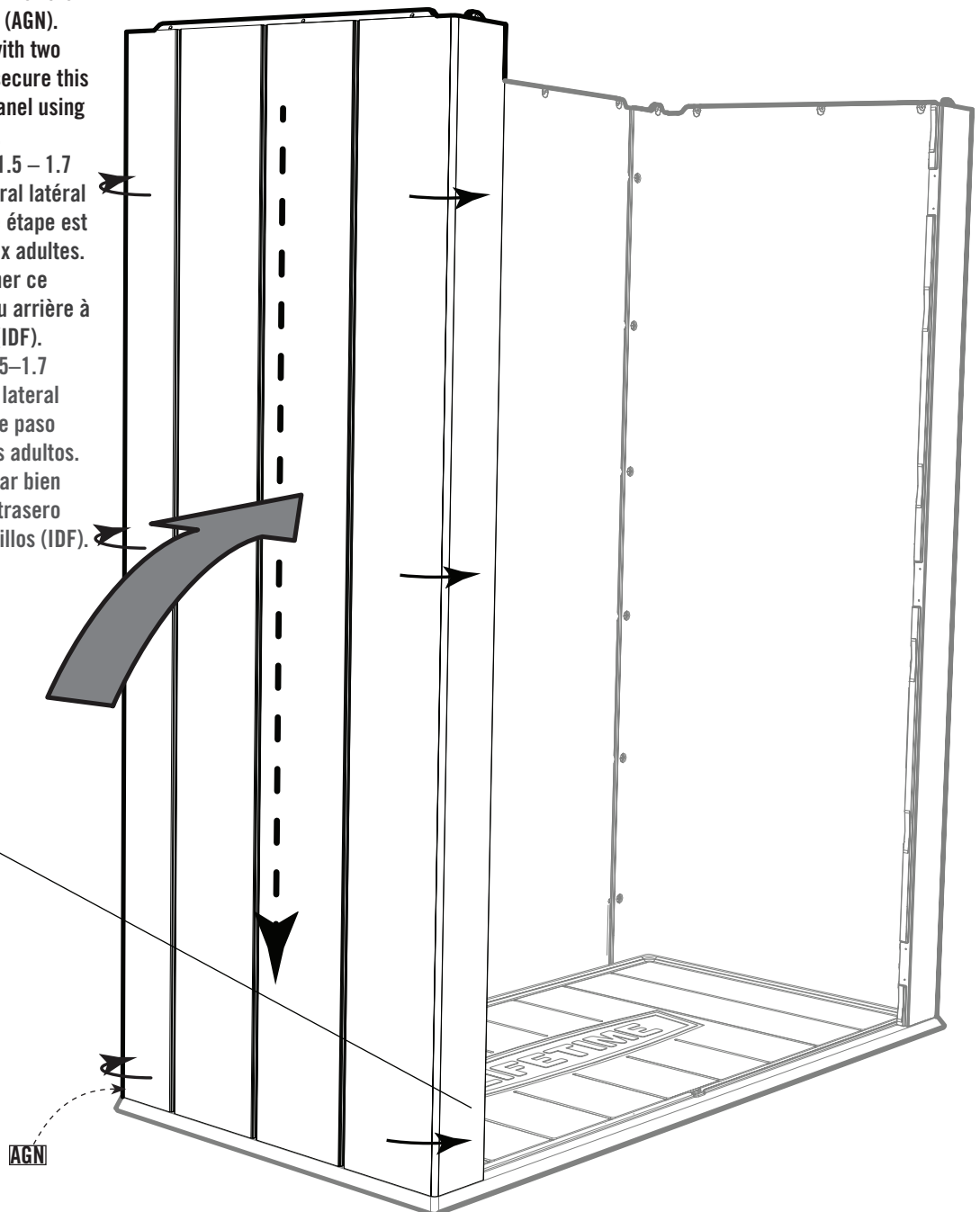

► SECTION 1 (CONTINUED) / SECTION 1 (SUITE) / SECCIÓN 1 (CONTINUACIÓN)

TOOLS & HARDWARE REQUIRED / OUTILS ET QUINCAILLERIE REQUIS / INSTRUMENTAL Y HERRAJE REQUERIDOS



ARA (x1)

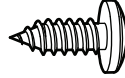

ADX (x10)

1.12

- Flip the assembly on its back, and insert a **screw (ADX)** through each of the tabs underneath the floor panel as shown. **Do not insert the screw into the floor panel—only through the tabs.**
- Tourner l'assemblage sur son dos, et insérer une **vis (ADX)** à travers chacune des languettes dessous le panneau de plancher comme indiqué. **Ne pas insérer la vis dans le panneau de plancher — seulement à travers les languettes.**
- Volcar el ensamble en su reverso, e insertar un **tornillo (ADX)** por cada una de las lengüetas debajo el panel de piso como se muestra. **No insertar los tornillos en el panel de piso, mas sólo a través las lengüetas.**

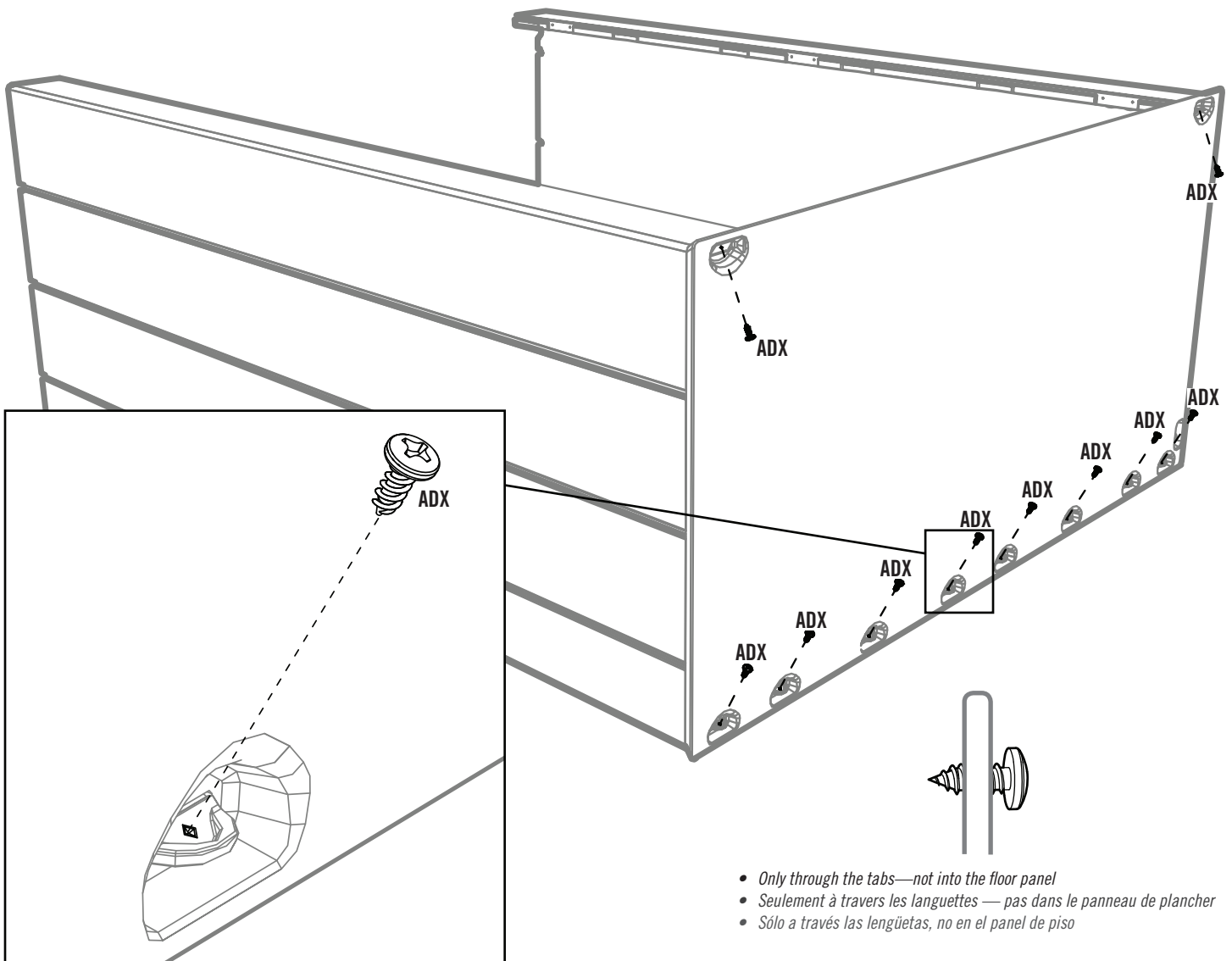

- Only through the tabs—not into the floor panel
- Seulement à travers les languettes — pas dans le panneau de plancher
- Sólo a través las lengüetas, no en el panel de piso

► SECTION 1 (CONTINUED) / SECTION 1 (SUITE) / SECCIÓN 1 (CONTINUACIÓN)

TOOLS & HARDWARE REQUIRED / OUTILS ET QUINCAILLERIE REQUIS / INSTRUMENTAL Y HERRAJE REQUERIDOS

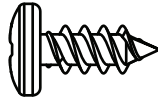

IDF (x6)

1.13

- Stand the assembly upright. Align the holes in the **support channel (FEF)** with those along the groove just to the right of the seam between the two rear wall panels. Secure the channel to the wall using six (6) **screws (IDF)**. **The slits should be on the right edge of the channel.**
- Mettre l'assemblage vertical. Aligner les trous dans le **canal de support (FEF)** avec ceux le long de la rainure juste à droite de la jointure entre les deux panneaux muraux arrière. Fixer le canal au mur à l'aide de six (6) **vis (IDF)**. **Les fentes doivent être sur le bord droit du canal.**
- Poner el ensamble vertical. Alinear los agujeros en el **canal de soporte (FEF)** con ellos a lo largo de la ranura justo a la derecha de la juntura entre los dos paneles murales traseros. Fijar el canal al muro usando seis (6) **tornillos (IDF)**. **Las rendijas deben estar en el borde derecho del canal.**

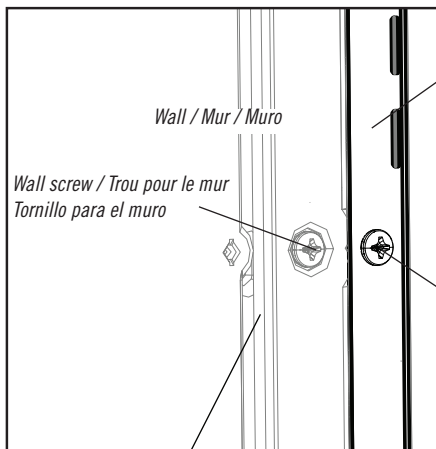

Seam / Jointure / Juntura

Hole in channel / Trou dans le canal / Agujero en el canal

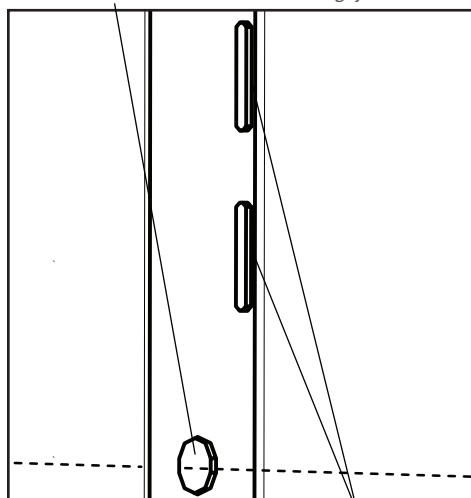

Slits on the right edge of the channel / Fentes sur le bord droit du canal / Rendijas en el borde derecho del canal

- This end goes into the groove.
- Cette extrémité va dans la rainure.
- Este extremo va dentro de la ranura.

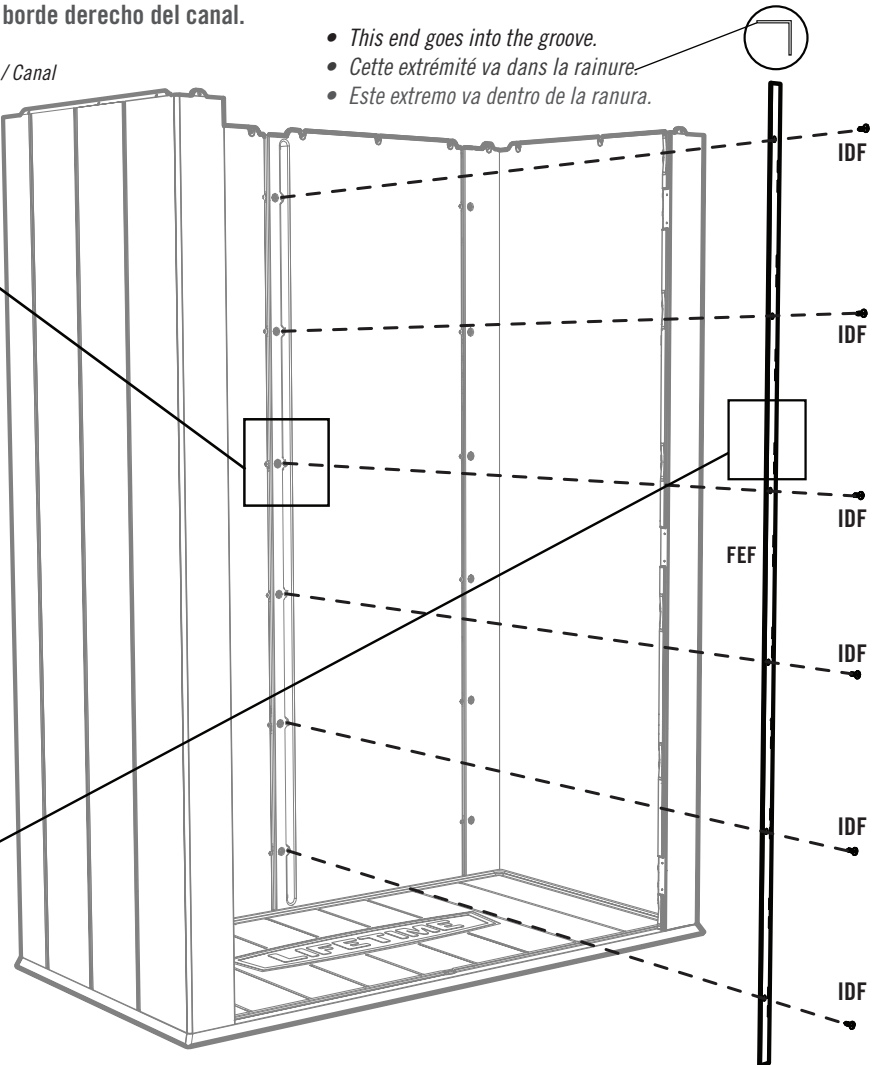

► SECTION 1 (CONTINUED) / SECTION 1 (SUITE) / SECCIÓN 1 (CONTINUACIÓN)

TOOLS & HARDWARE REQUIRED / OUTILS ET QUINCAILLERIE REQUIS / INSTRUMENTAL Y HERRAJE REQUERIDOS



- One edge of the roof panel (AGQ) has six (6) small holes along a thick border as indicated below. This edge goes at the front of the cabinet, just above the doors. **You will install the roof support here in the next step.**
- Il y a six (6) petits trous le long du bord épais du panneau de toit (AGQ) comme indiqué ci-dessous. Ce bord va à la partie intérieure du meuble de rangement, juste au-dessus des portes. **Le support de toit s'installe ici dans la prochaine étape.**
- Hay seis (6) agujeros pequeños a lo largo del borde grueso del panel de techo (AGQ) como se muestra abajo. Este borde va a la parte delantera del armario, apenas encima de las puertas. **Se instala el soporte de techo aquí en el próximo paso.**

Front edge of roof / Bord avant du toit / Borde delantero del techo

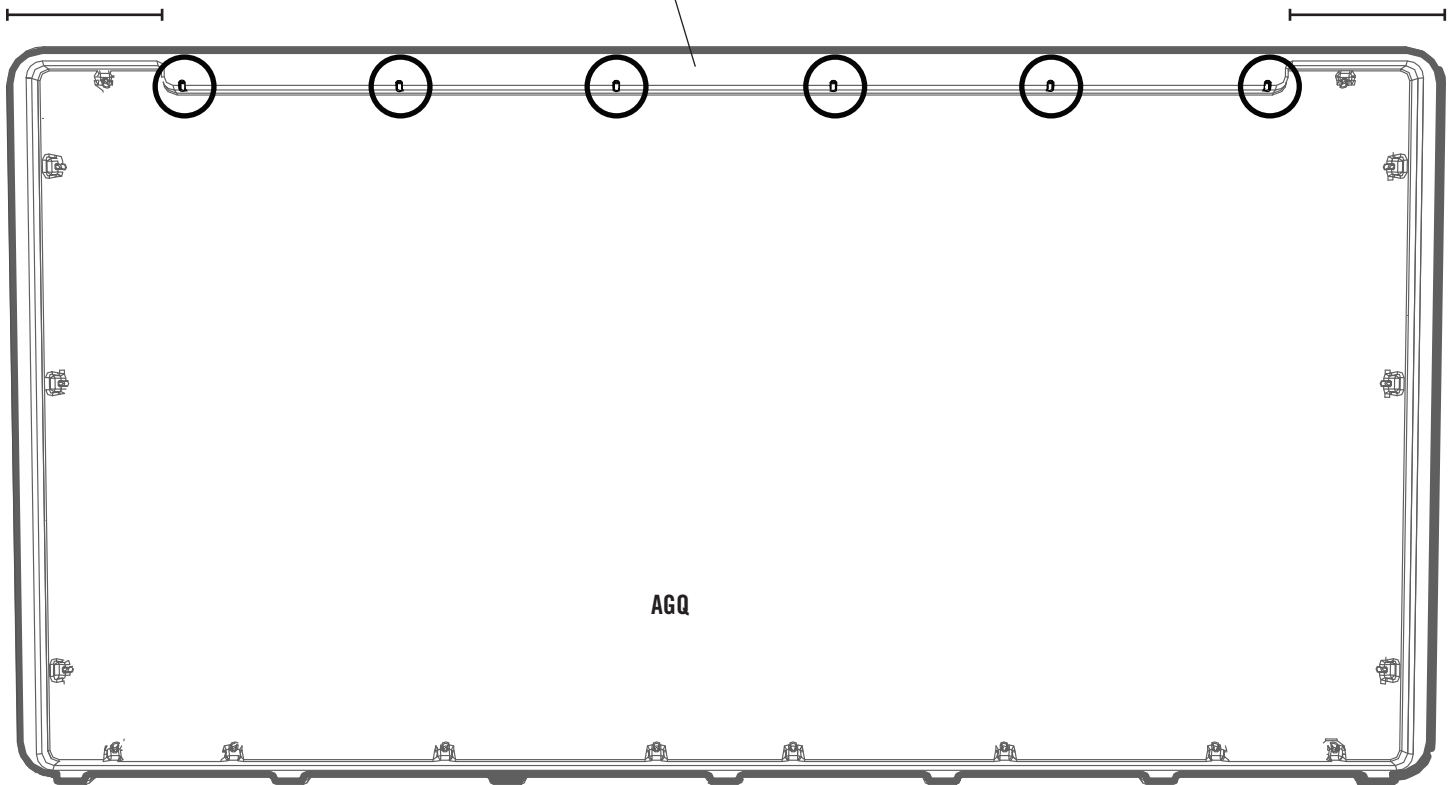

► SECTION 1 (CONTINUED) / SECTION 1 (SUITE) / SECCIÓN 1 (CONTINUACIÓN)

TOOLS & HARDWARE REQUIRED / OUTILS ET QUINCAILLERIE REQUIS / INSTRUMENTAL Y HERRAJE REQUERIDOS

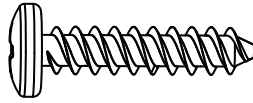

ADV (x6)

1.14



- Orient the **roof support (FEI)** as shown, and set it against the front edge of the roof panel. While another adult holds the support tight against the panel, insert six (6) **screws (ADV)** to secure it in place.
- Orienter le **support de toit (FEI)** comme illustré, et mettre-le contre le bord avant du panneau de toit. Pendant qu'un autre adulte bien maintient le support contre le panneau, insérer six (6) **vis (ADV)** pour le fixer en place.
- Orientar el **soporte de techo (FEI)** como se muestra, y colocarlo contra el borde anterior del panel de tejado. Mientras que otro adulto mantiene bien el soporte contra el panel, insertar seis (6) **tornillos (ADV)** para fijarlo en su lugar.

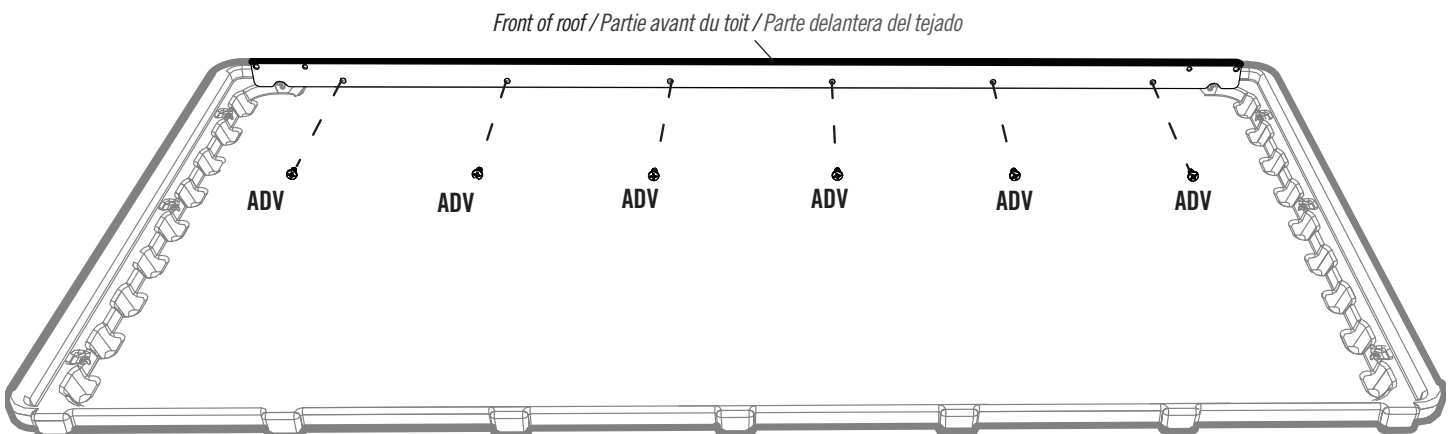
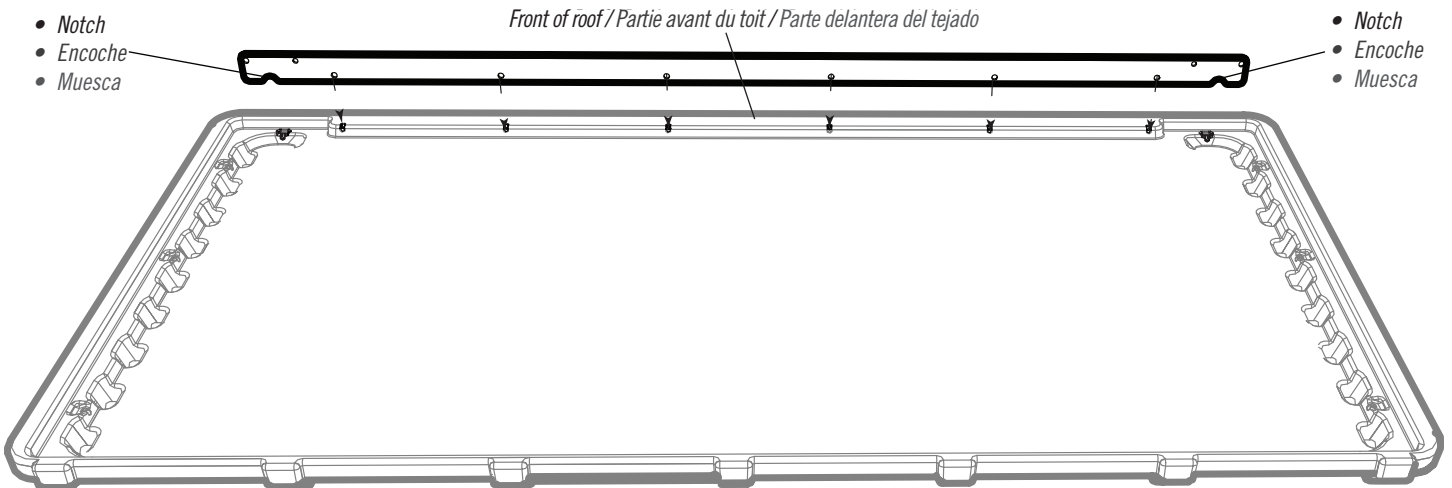

► SECTION 1 (CONTINUED) / SECTION 1 (SUITE) / SECCIÓN 1 (CONTINUACIÓN)

TOOLS & HARDWARE REQUIRED / OUTILS ET QUINCAILLERIE REQUIS / INSTRUMENTAL Y HERRAJE REQUERIDOS

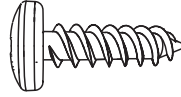

EXO (x8)

1.15



- Flip the assembly upright, and set the roof panel down onto the wall panels being sure to orient the panel so the metal roof support is over the opening. While one adult holds the roof in place, secure the roof to the right rear wall panel using four (4) screws (EXO). **Repeat this step for the left rear wall panel.**
- Mettre l'assemblage vertical, et poser le panneau de toit sur les panneaux muraux en veillant à orienter le panneau pour que le support de toit en métal est dessus de l'ouverture. Pendant qu'un adulte maintient le toit en place, fixer le toit au panneau mural arrière droit à l'aide de quatre (4) vis (EXO). **Répéter cette étape pour le panneau mural arrière gauche.**
- Meter el ensamble vertical, y colocar el panel de techo sobre los paneles murales asegurándose que el soporte de tejado esté encima de la apertura. Mientras que un adulto mantiene el tejado en su lugar, fijar el tejado al panel mural trasero derecho usando cuatro (4) tornillos (EXO). **Repetir este paso para el panel mural trasero izquierdo.**

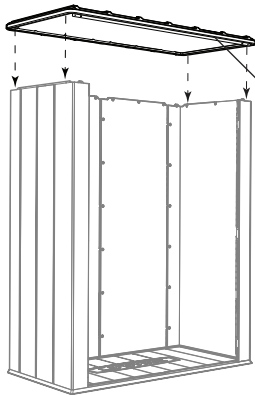

Front of roof with roof support / Partie avant du toit avec support de toit / Parte delantera del tejado con soporte de techo

Front of shed and roof / Partie avant de l'abri et du toit / Parte delantera de la caseta et del tejado

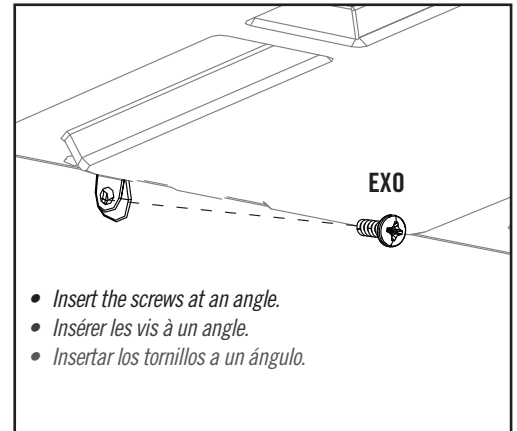

- Insert the screws at an angle.
- Insérer les vis à un angle.
- Insertar los tornillos a un ángulo.

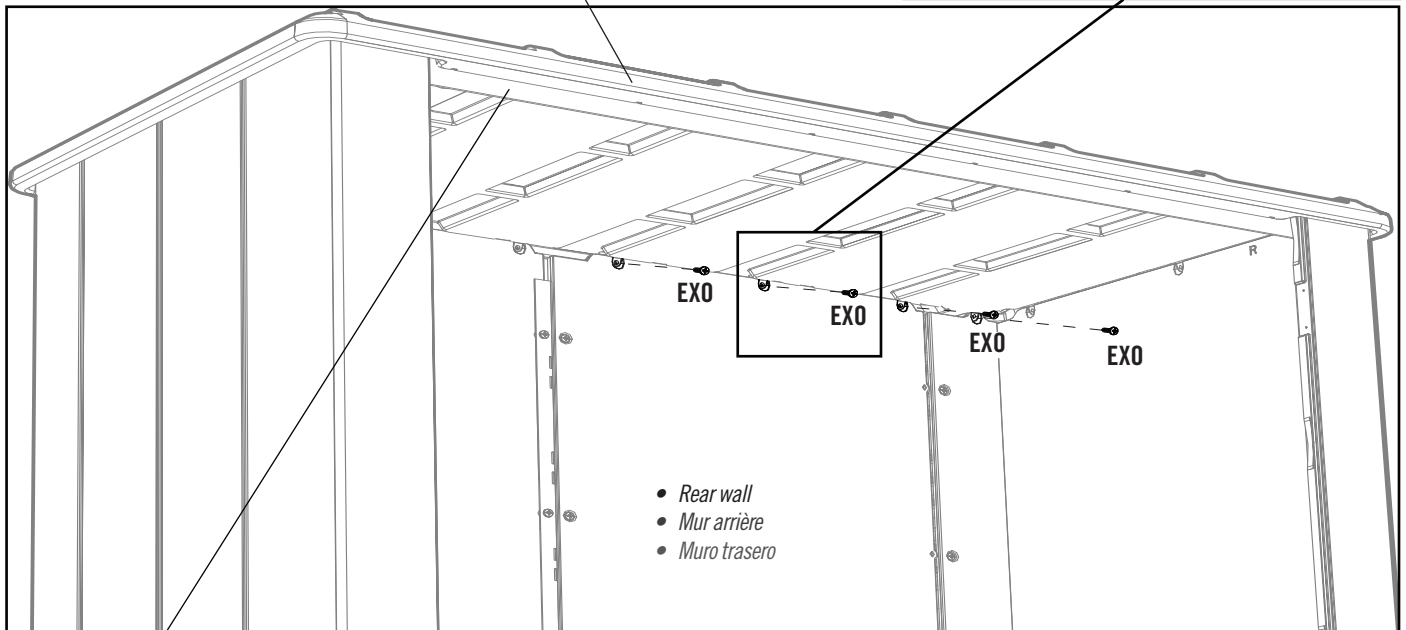

- Rear wall
- Mur arrière
- Muro trasero

Roof support / Support de toit / Soporte de techo

► SECTION 1 (CONTINUED) / SECTION 1 (SUITE) / SECCIÓN 1 (CONTINUACIÓN)

TOOLS & HARDWARE REQUIRED / OUTILS ET QUINCAILLERIE REQUIS / INSTRUMENTAL Y HERRAJE REQUERIDOS



ADC

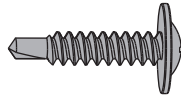

CHK (x2)

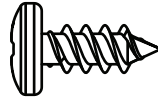

IDF (x2)

1.16

- While another adult pulls down on the roof to hold it in place, secure the roof support to the right side wall panel using one (1) screw (CHK) and one (1) screw (IDF) as shown. **The screw (CHK) is self-tapping (it has the tip of a drill bit). It is used to go into the metal tube in the side wall panel. Use a drill for this screw. Repeat this step for the other end of the support.**
- Pendant qu'un autre adulte bien maintient le toit en place, fixer le panneau de toit au panneau mural droit en utilisant une (1) vis (CHK) et une (1) vis (IDF) comme illustré. **La vis (CHK) est une vis auto-taraudeuse (elle à la pointe d'une mèche) et est utilisée pour passer à travers le tube en métal à l'intérieur du panneau mural latéral. Il faut utiliser une perceuse pour cette étape. Répéter cette étape pour l'autre extrémité du support.**
- Mientras que otro adulto mantiene bien el tejado en su lugar, fijar el panel de techo a los paneles murales usando un (1) tornillo (CHK) y un (1) tornillo (IDF) como se muestra. **El tornillo (CHK) es un tornillo autorroscante (tiene la punta de una broca). Usar un taladro para este paso. Se lo usa para penetrar el tubo de metal en el panel mural lateral. Repetir este paso para el otro extremo del soporte.**

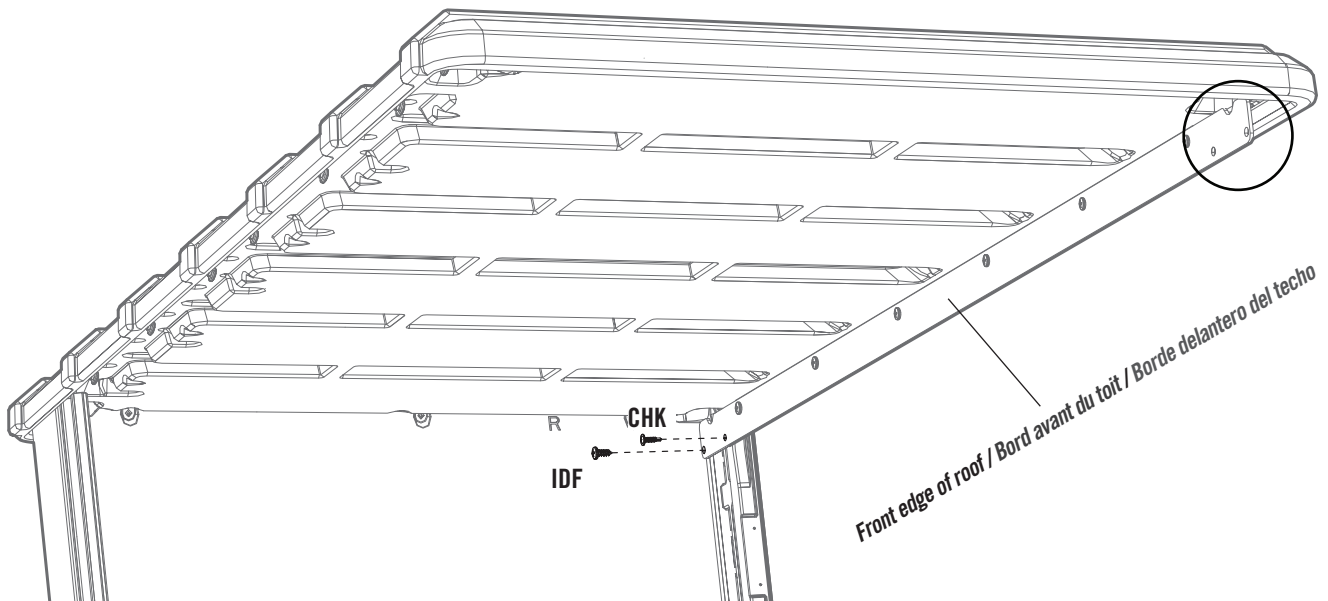

Rear and left side wall not shown for clarity / Les murs arrière et gauche ne sont pas illustrés pour plus de clarté / Los muros trasero e izquierdo no son ilustrados para mayor claridad

► SECTION 1 (CONTINUED) / SECTION 1 (SUITE) / SECCIÓN 1 (CONTINUACIÓN)

TOOLS & HARDWARE REQUIRED / OUTILS ET QUINCAILLERIE REQUIS / INSTRUMENTAL Y HERRAJE REQUERIDOS

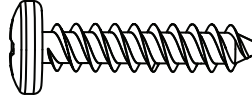

ADV (x8)

1.17



- While another adult pulls down on the Roof to hold it in place, secure the Roof Panel to the right Side Wall Panel using four (4) **Screws (ADV)** at the places indicated. **Insert the Screws at an angle. Repeat this step for the left Side Wall Panel.**
- Pendant qu'un autre adulte bien maintient le toit en place, fixer le panneau de toit au panneau mural droit en utilisant quatre (4) **vis (ADV)** aux endroits indiqués. **Insérer les vis à un angle. Répéter cette étape pour le panneau mural latéral gauche.**
- Mientras que otro adulto mantiene bien el tejado en su lugar, fijar el panel de techo al panel mural derecho usando cuatro (4) **tornillos (ADV)** a las ubicaciones indicadas. **Insertar los tornillos a un ángulo. Repetir este paso para el panel mural lateral izquierdo.**

- Notch
- Enoche
- Muesca

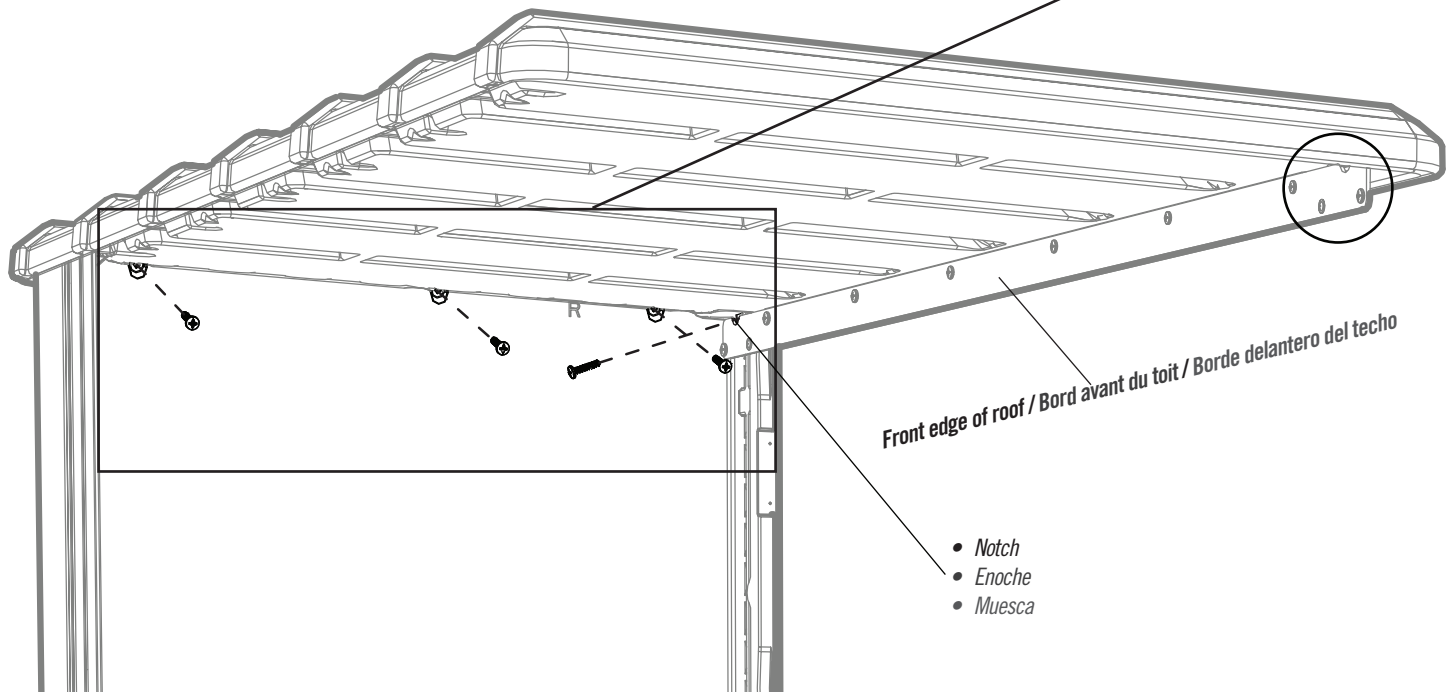
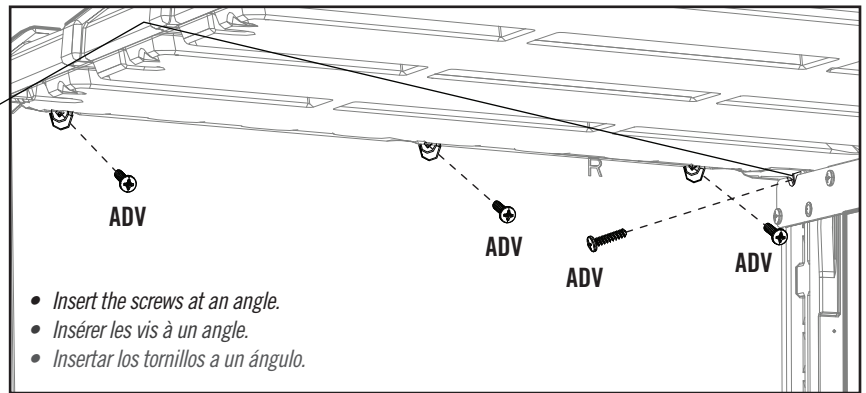

Rear and left side wall not shown for clarity / Les murs arrière et gauche ne sont pas illustrés pour plus de clarté / Los muros trasero e izquierdo no son ilustrados para mayor claridad



HARDWARE REQUIRED / QUINCAILLERIE REQUISE / HERRAJE REQUERIDO



IDG (x12)

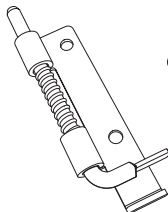

DGS (x1)

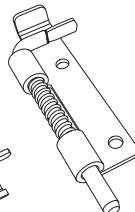

DGR (x1)

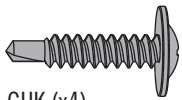

CHK (x4)

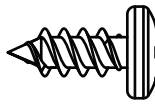

IDF (x6)

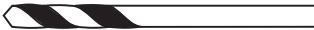

ARA (x1)

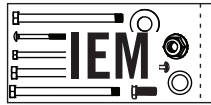

ADW (x1)

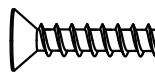

DXW (x6)



IDF (x8)

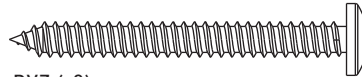

BYZ (x2)

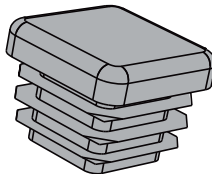

AHS (x1)

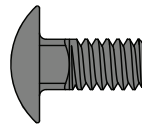

GIN (x2)

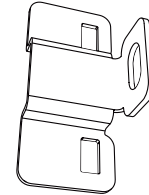

FGM (x1)

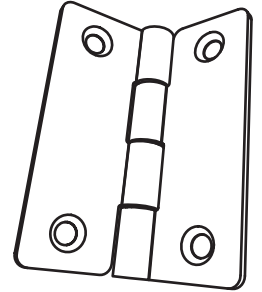

DWJ (x3)

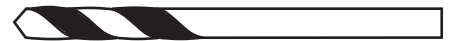

FRS (x1)

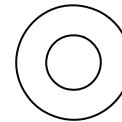

AEB (x2)

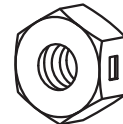

AAB (x2)

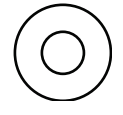

AEE (x3)

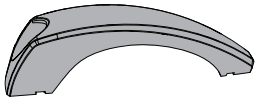
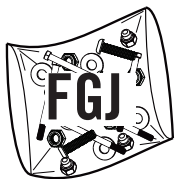

BYS (x2)



BYR (x2)

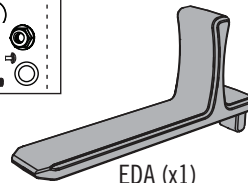

EDA (x1)

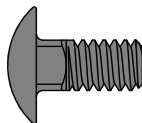

GIN (x2)

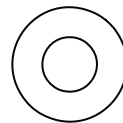

AEB (x4)

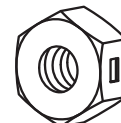

AAB (x4)

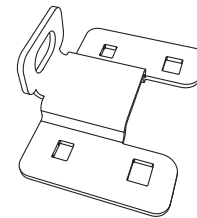

FGN (x1)

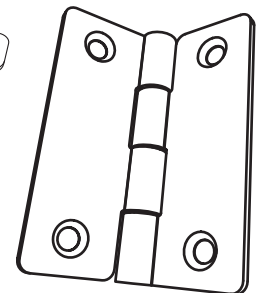

DWJ (x3)

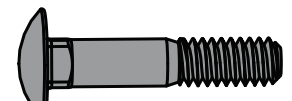

BQP (x2)

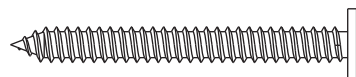

BYZ (x2)

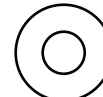

AEE (x3)

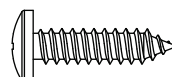

ADW (x1)



DXW (x6)

2

DOOR ASSEMBLY / ASSEMBLAGE DES PORTES / ENSAMBLE DE LAS PUERTAS



PARTS REQUIRED / PIÈCES REQUISES / PIEZAS REQUERIDAS

Metal Parts / Pièces en métal / Piezas de metal



FEK (x1)



FEL (x1)

Notch / Encoche / Muecas



FEM (x2)



PARTS REQUIRED / PIÈCES REQUISES / PIEZAS REQUERIDAS

Plastic Parts / Pièces en plastique / Piezas de plástico

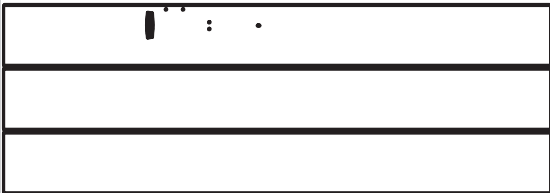

AGO (x1)

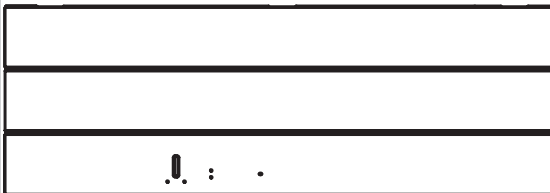

AGZ (x1)



TOOLS REQUIRED / OUTILS REQUIS / INSTRUMENTAL REQUERIDO

(Not included—unless otherwise indicated*) / (Non inclus — sauf indication contraire*) / (No incluido, salvo indicación contraria*)



(1)

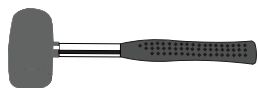

(1)



(1)



FRS (x1)

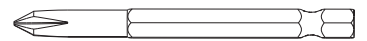

ADC (x1)



ARA (x1)



7/16 in/po
(≈11 mm)

► SECTION 2 (CONTINUED) / SECTION 2 (SUITE) / SECCIÓN 2 (CONTINUACIÓN)

TOOLS & HARDWARE REQUIRED / OUTILS ET QUINCAILLERIE REQUIS / INSTRUMENTAL Y HERRAJE REQUERIDOS



7/16 in/po
(≈11 mm)

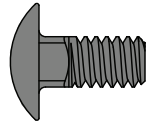

GIN (x2)

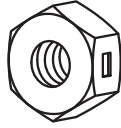

AAB (x2)

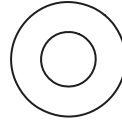

AEB (x2)

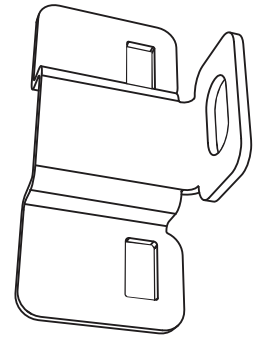

FGM (x1)*

2.1

LEFT DOOR ASSEMBLY / ASSEMBLAGE DE LA PORTE GAUCHE / ENSAMBLE DE LA PUERTA IZQUIERDA

- Flip the **Left Door (AGO)** upside down, and attach the locking hardware to the Door as shown. **Hand tighten for now.**
- Retourner la **porte gauche (AGO)**, et attacher la quincaillerie de verrouillage à la porte comme illustré. **Serrer à la main en ce moment.**
- Volcar la **puerta izquierda (AGO)**, y sujetar el herraje de cierre a la puerta como se muestra. **Apretar solo a mano en este momento.**

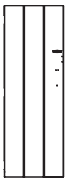

AGO

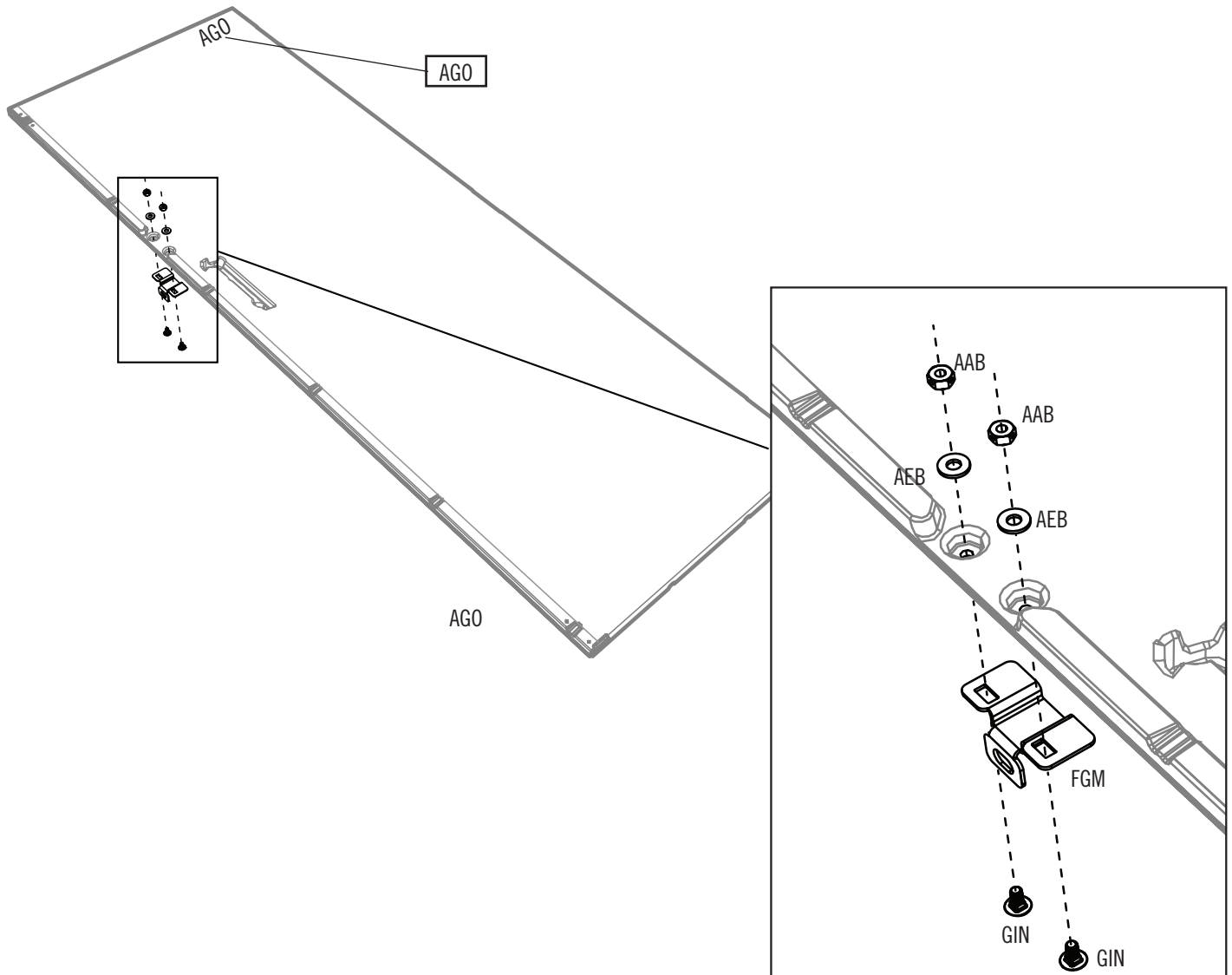

► SECTION 2 (CONTINUED) / SECTION 2 (SUITE) / SECCIÓN 2 (CONTINUACIÓN)

TOOLS & HARDWARE REQUIRED / OUTILS ET QUINCAILLERIE REQUIS / INSTRUMENTAL Y HERRAJE REQUERIDOS



IDF (x4)

2.2

- Set the **Lateral Door Channel (FEM)** into the groove along the edge of the Door. **The notch fits over the nub.**
- Mettre le **canal latéral de la porte (FEM)** dans la rainure le long du bord de la porte. **L'encoche va au-dessus de la protubérance.**
- Meter el **canal lateral de la puerta (FEM)** en la ranura a lo largo del borde de la puerta. **La muesca va encima de la protuberancia.**

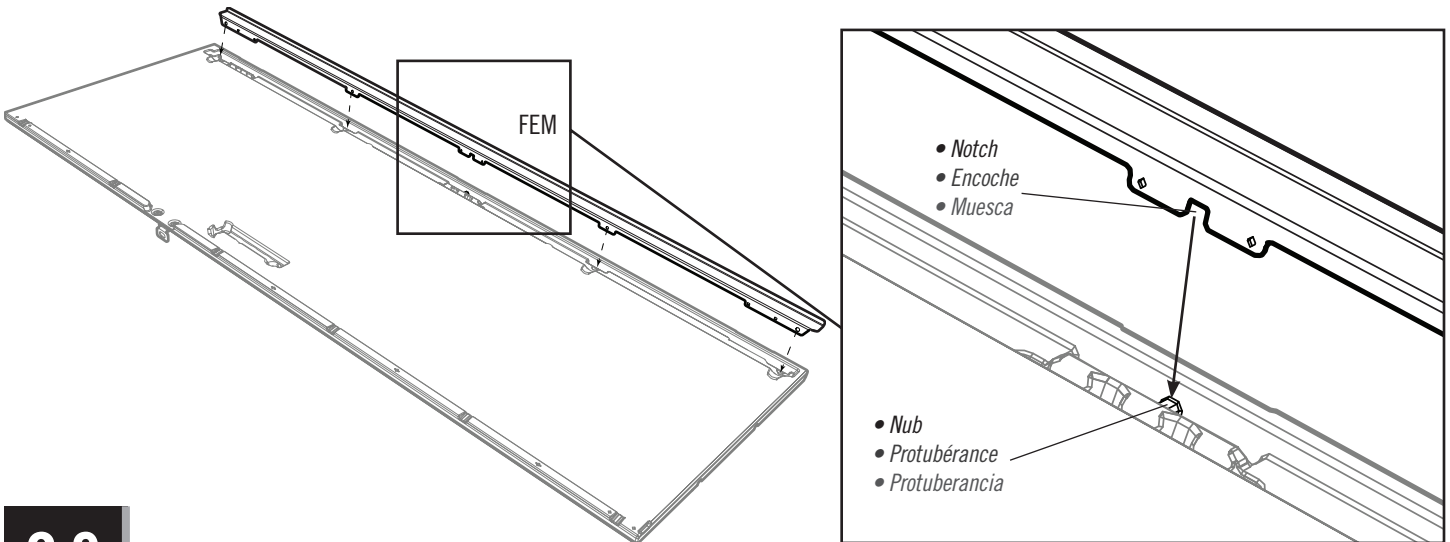

2.3

- While one aIDGt holds the Channel tight against the Door, insert four (4) **Screws (IDF)** to secure the Channel in place.
- Pendant qu'un aIDGte garde le canal contre la porte, insérer quatre (4) **vis (IDF)** pour le fixer en place.
- Mientras que un aIDGto mantiene bien el canal contra la puerta, insertar cuatro (4) **tornillos (IDF)** para fijarlo en su lugar.

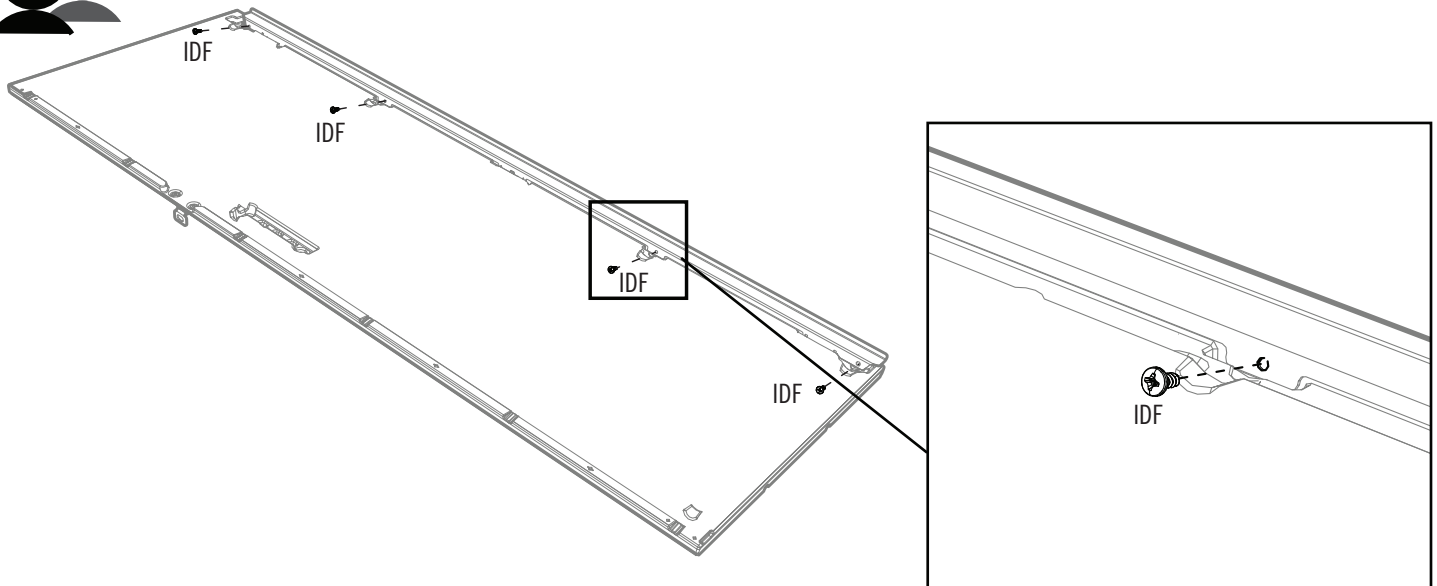

► SECTION 2 (CONTINUED) / SECTION 2 (SUITE) / SECCIÓN 2 (CONTINUACIÓN)

TOOLS & HARDWARE REQUIRED / OUTILS ET QUINCAILLERIE REQUIS / INSTRUMENTAL Y HERRAJE REQUERIDOS

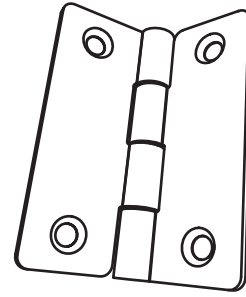
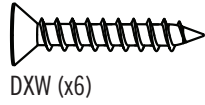

2.4

- These **Screws (DXW)** go through the Hinge, Door, and through the holes in the Channel. Start with the center Hinge.
- Ces vis (DXW) vont à travers la charnière, la porte, et les trous dans le canal. Commencer avec la charnière centrale en premier.
- Estos tornillos (DXW) atraviesan la bisagra, la puerta, y los agujeros en el canal. Comenzar con la bisagra central primero.

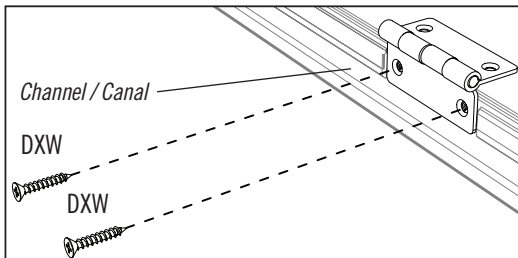

Note: Start with the center Hinge.
Remarque : Commencer avec la charnière centrale.
Nota: Comenzar con la bisagra central.

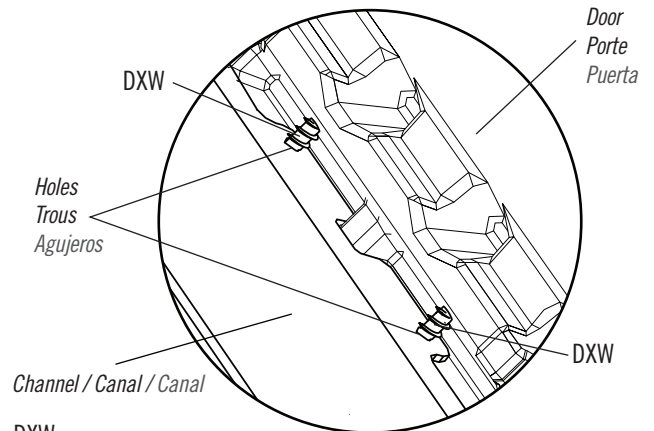

Rear of Door / La partie arrière de la porte
La parte trasera de la puerta

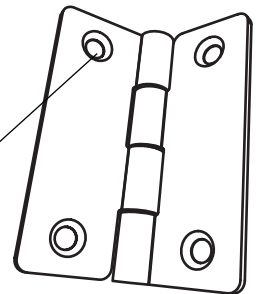
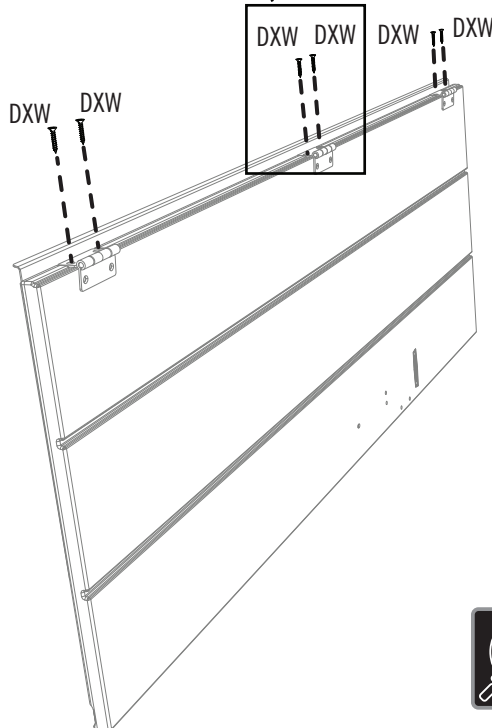

Note: Chamfered side faces away from Door.
Remarque : Le côté chanfreiné doit être opposé à la porte.
Nota: El lado biselado debe dar la espalda a la puerta.

► SECTION 2 (CONTINUED) / SECTION 2 (SUITE) / SECCIÓN 2 (CONTINUACIÓN)

TOOLS & HARDWARE REQUIRED / OUTILS ET QUINCAILLERIE REQUIS / INSTRUMENTAL Y HERRAJE REQUERIDOS

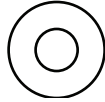

AEE (x3)

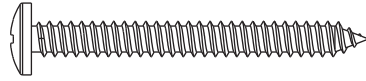

BYZ (x2)

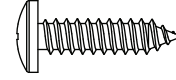

ADW (x1)

2.5



- Connect the two **Handle Pieces (BYS & BYR)** together.
- Joindre les deux **pièces de la poignée (BYS et BYR)** l'une l'autre.
- Conectar las dos **piezas del picaporte (BYS y BYR)**.

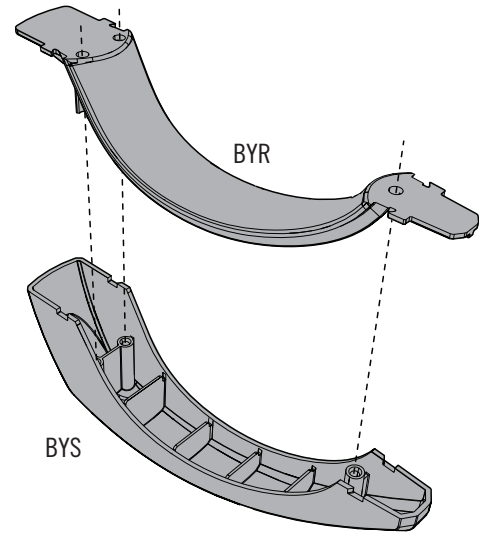

2.6

- Secure the Handle to the Door using the hardware indicated.
- Bien fixer la poignée à la porte à l'aide de la quincaillerie indiquée.
- Fijar bien el picaporte à la puerta usando el herraje indicado.

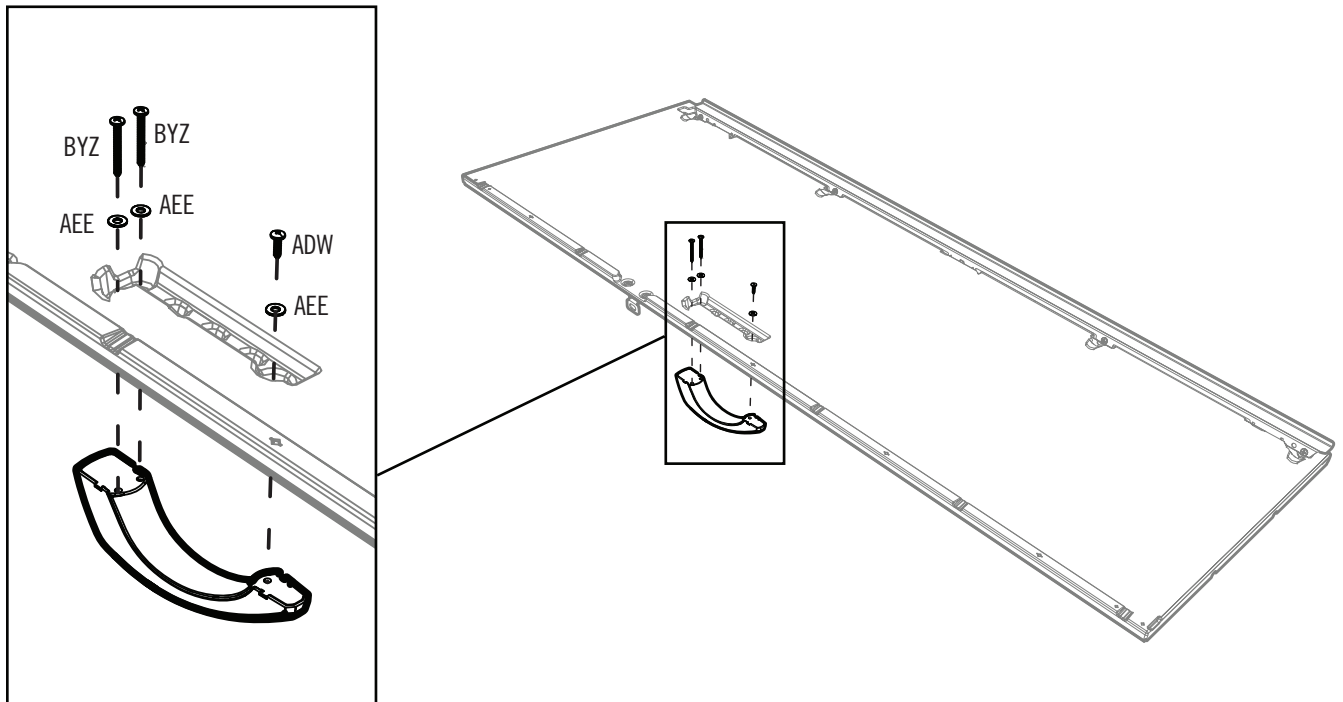

► SECTION 2 (CONTINUED) / SECTION 2 (SUITE) / SECCIÓN 2 (CONTINUACIÓN)

TOOLS & HARDWARE REQUIRED / OUTILS ET QUINCAILLERIE REQUIS / INSTRUMENTAL Y HERRAJE REQUERIDOS

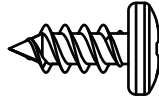

IDF (x4)

2.7

RIGHT DOOR ASSEMBLY / ASSEMBLAGE DE LA PORTE DROITE / ENSAMBLE DE LA PUERTA DERECHA

- Set the **Lateral Door Channel (FEM)** into the groove along the edge of the **Right Door (AGZ)**. Align the four holes.
- Mettre le **canal latéral de la porte (FEM)** dans la rainure le long du bord de la **porte droite (AGZ)**. Aligner les quatre trous.
- Meter el **canal lateral de la puerta (FEM)** en la ranura a lo largo del borde de la **puerta derecha (AGZ)**. Alinear los cuatro agujeros.

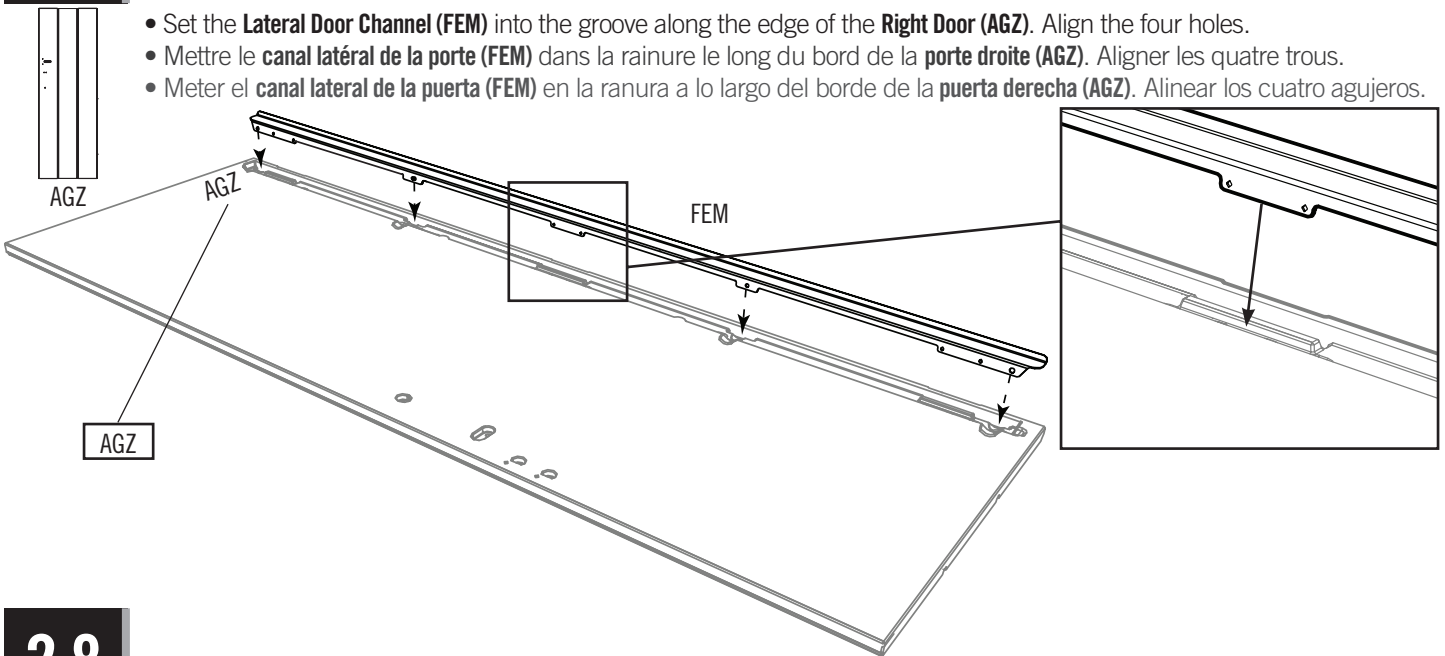

2.8

- While one aIDGt holds the Channel tight against the Door, insert four (4) **Screws (IDF)** to secure the Channel in place.
- Pendant qu'un aIDGte garde le canal contre la porte, insérer quatre (4) **vis (IDF)** pour le fixer en place.
- Mientras que un aIDGto mantiene bien el canal contra la puerta, insertar cuatro (4) **tornillos (IDF)** para fijarlo en su lugar.

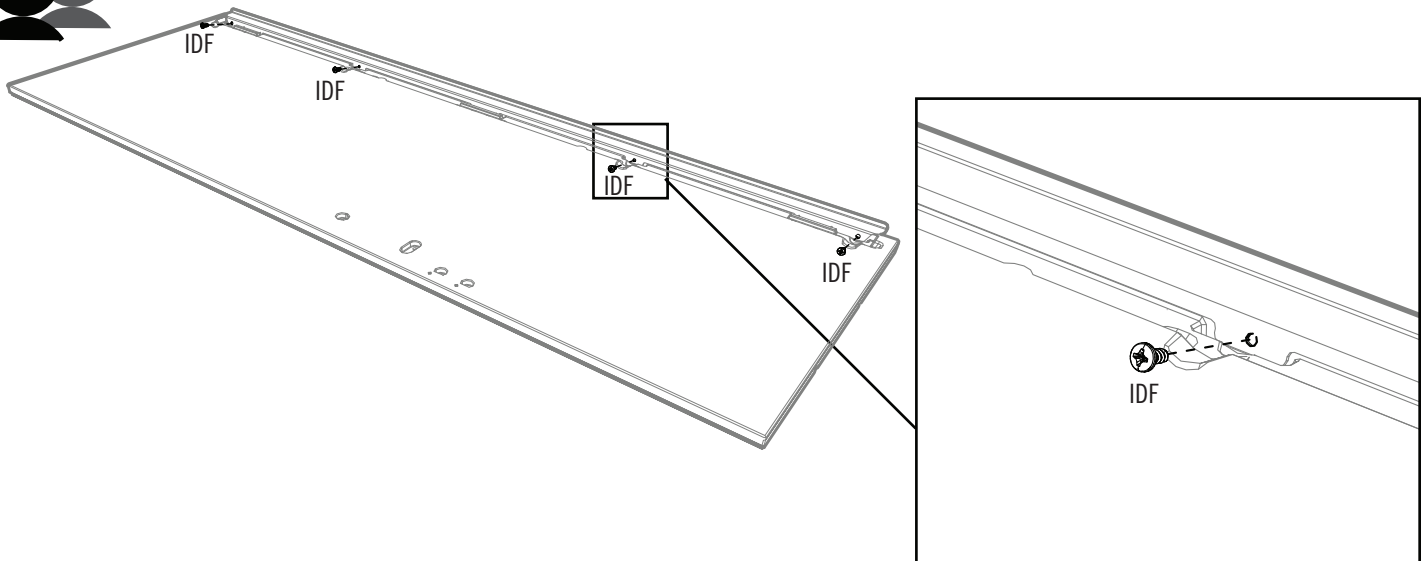

► SECTION 2 (CONTINUED) / SECTION 2 (SUITE) / SECCIÓN 2 (CONTINUACIÓN)

TOOLS & HARDWARE REQUIRED / OUTILS ET QUINCAILLERIE REQUIS / INSTRUMENTAL Y HERRAJE REQUERIDOS



FRS



2.10

- Using a 6.5 mm ($\approx 1/4$ ") bit, drill just into these two divots—but not completely through the Door.
- En utilisant une mèche de 6.5 mm ($\approx 1/4$ po), percer juste les deux marques indiquées — mais non à travers l'autre côté de la porte.
- Usando una broca de 6.5 mm ($\approx 1/4$ in), taladrar sólo las dos marcas indicadas mas no por la puerta entera.

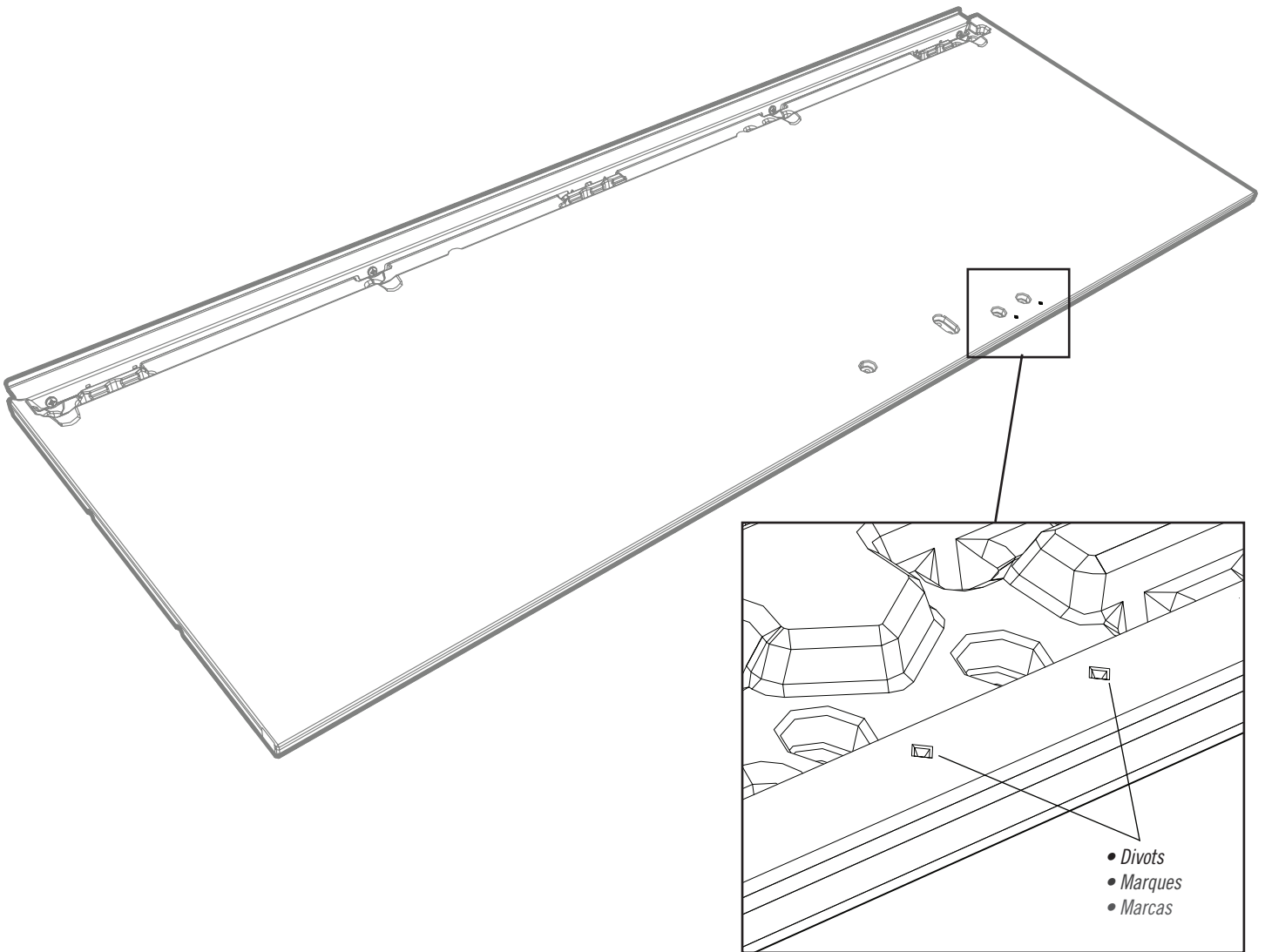

► SECTION 2 (CONTINUED) / SECTION 2 (SUITE) / SECCIÓN 2 (CONTINUACIÓN)

TOOLS & HARDWARE REQUIRED / OUTILS ET QUINCAILLERIE REQUIS / INSTRUMENTAL Y HERRAJE REQUERIDOS

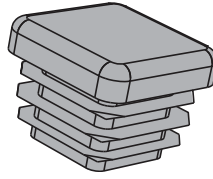

AHS (x1)

2.11

- Insert a **Square Tube (FEK)** into the hole at the bottom of the Door until it hangs out a few inches.
- Insérer un **tube carré (FEK)** dans le trou au coin inférieur de la porte jusqu'à ce qu'il sorte quelques centimètres.
- Insertar un **tubo cuadrado (FEK)** en el agujero a la esquina inferior de la puerta hasta que se cuelgue unos centímetros.

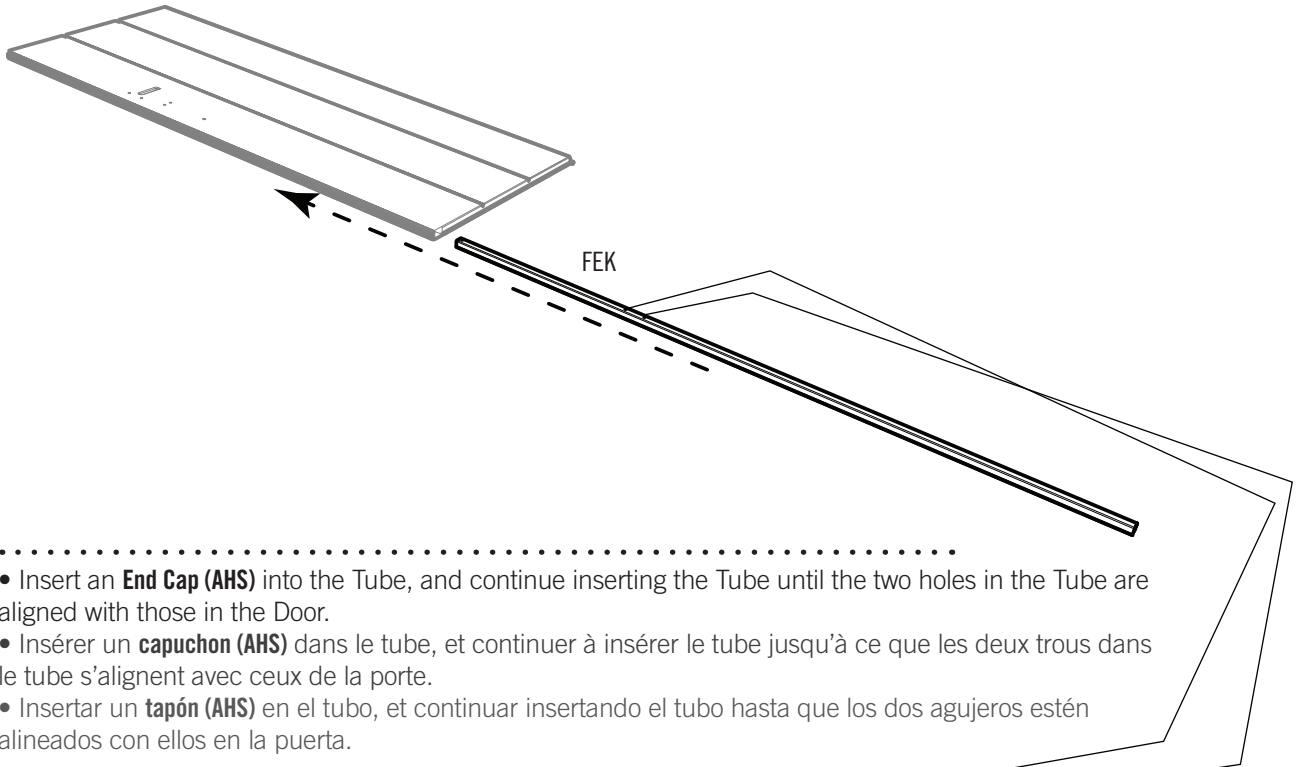

2.12

- Insert an **End Cap (AHS)** into the Tube, and continue inserting the Tube until the two holes in the Tube are aligned with those in the Door.
- Insérer un **capuchon (AHS)** dans le tube, et continuer à insérer le tube jusqu'à ce que les deux trous dans le tube s'alignent avec ceux de la porte.
- Insertar un **tapón (AHS)** en el tubo, et continuer insertando el tubo hasta que los dos agujeros estén alineados con ellos en la puerta.

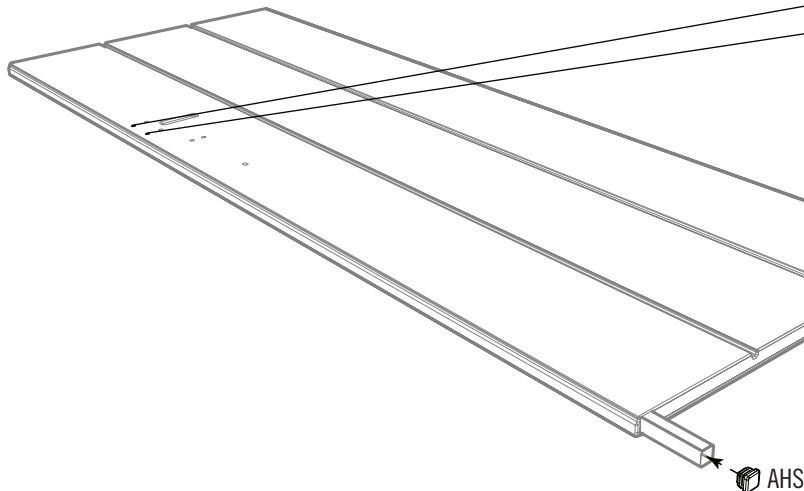

► SECTION 2 (CONTINUED) / SECTION 2 (SUITE) / SECCIÓN 2 (CONTINUACIÓN)

TOOLS & HARDWARE REQUIRED / OUTILS ET QUINCAILLERIE REQUIS / INSTRUMENTAL Y HERRAJE REQUERIDOS



FRS



2.13

- Now, drill completely through the Door and Square Tube using the 6.5 mm ($\approx 1/4$ ") bit. **Use the holes in the Square Tube as a guide.**
- Maintenant, percer complètement la porte et le tube en utilisant une mèche de 6.5 mm ($\approx 1/4$ po). **Employer les trous dans le tube carré comme référence.**
- Ahora, taladrar por la puerta entera y el tubo usando una broca de 6.5 mm ($\approx 1/4$ in). **Usar los agujeros en el tubo cuadrado como una guía.**

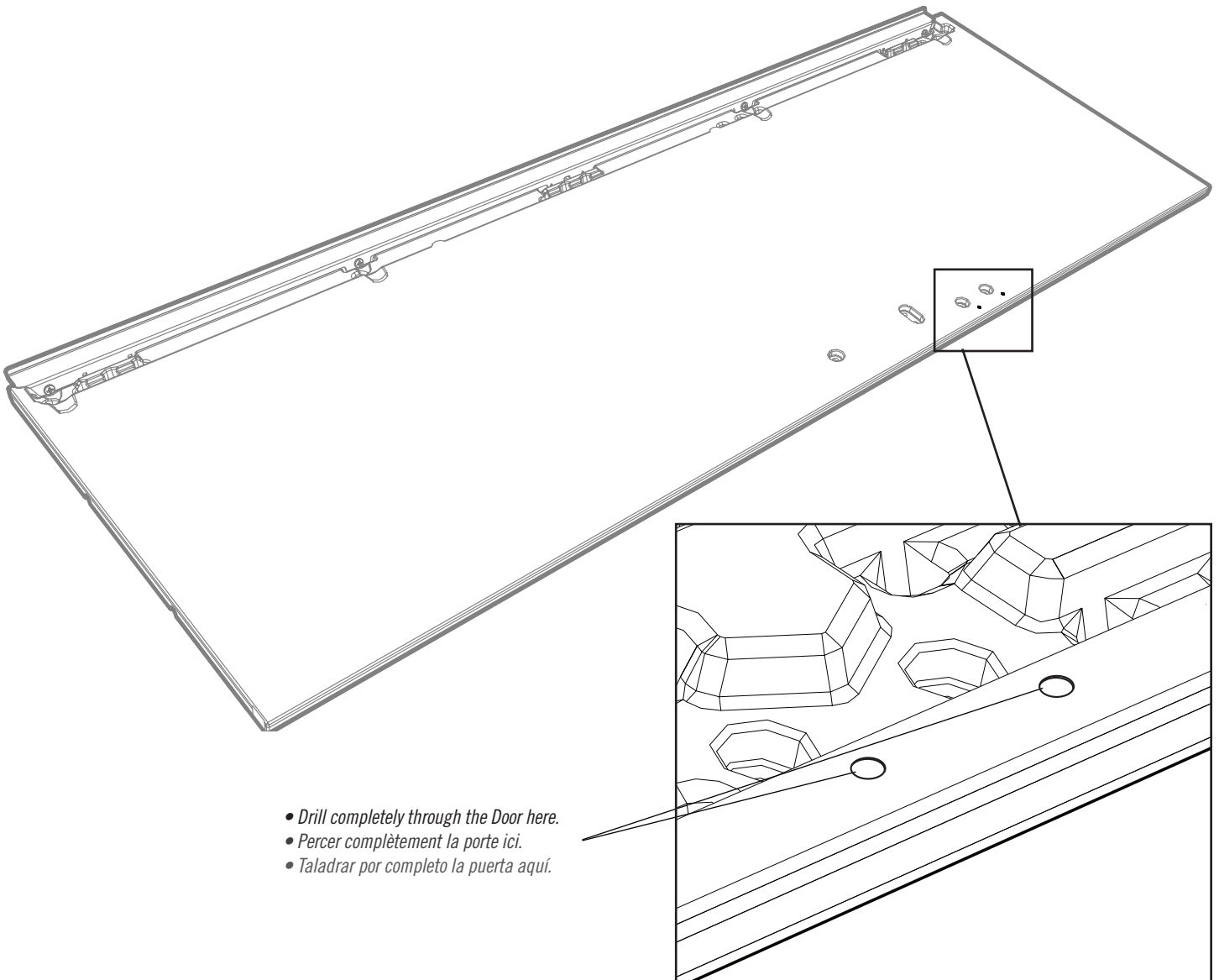

- Drill completely through the Door here.
- Percer complètement la porte ici.
- Taladrar por completo la puerta aquí.

► SECTION 2 (CONTINUED) / SECTION 2 (SUITE) / SECCIÓN 2 (CONTINUACIÓN)

TOOLS & HARDWARE REQUIRED / OUTILS ET QUINCAILLERIE REQUIS / INSTRUMENTAL Y HERRAJE REQUERIDOS



7/16 in/po
(≈11 mm)

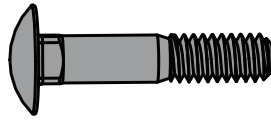

BQP (x2)

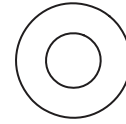

AEB (x4)

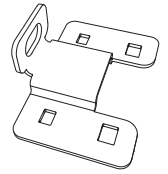

FGN (x1)*

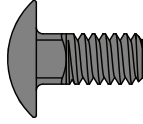

GIN (x2)

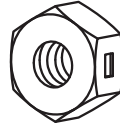

AAB (x4)

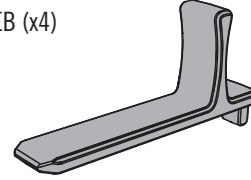

EDA (x1)*

2.14

- Secure the locking hardware to the Door as shown.
- Fixer la quincaillerie de verrouillage à la porte comme illustré.
- Fijar el herraje de cierre a la puerta como se muestra.

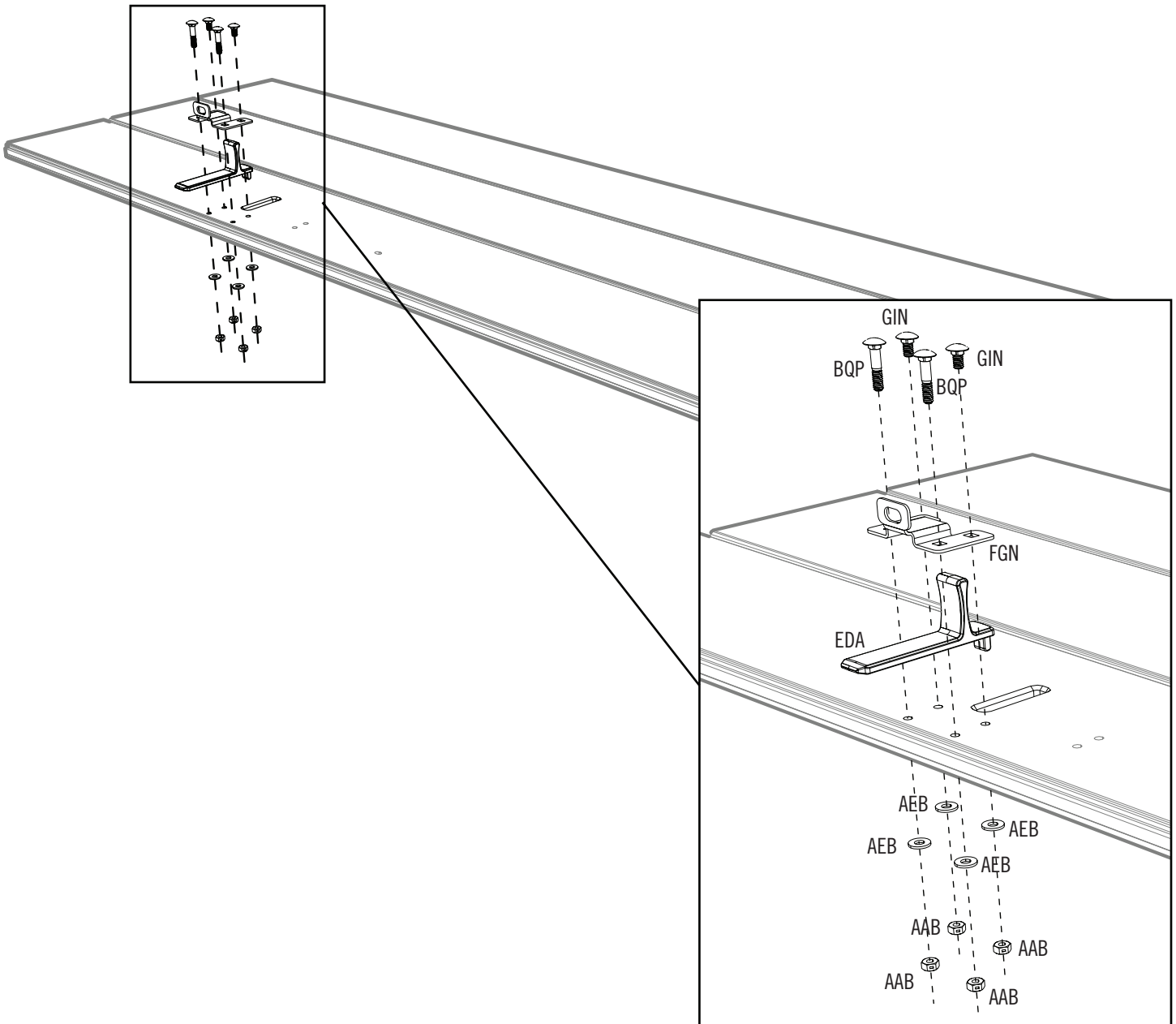

► SECTION 2 (CONTINUED) / SECTION 2 (SUITE) / SECCIÓN 2 (CONTINUACIÓN)

TOOLS & HARDWARE REQUIRED / OUTILS ET QUINCAILLERIE REQUIS / INSTRUMENTAL Y HERRAJE REQUERIDOS

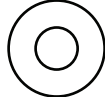

AEE (x3)

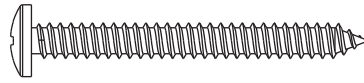

BYZ (x2)

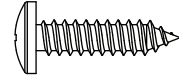

ADW (x1)

2.15



- Connect two **Handle Pieces (BYS & BYR)** together.
- Joigner deux **pièces de la poignée (BYS et BYR)** l'une l'autre.
- Conectar dos **piezas del picaporte (BYS y BYR)**.

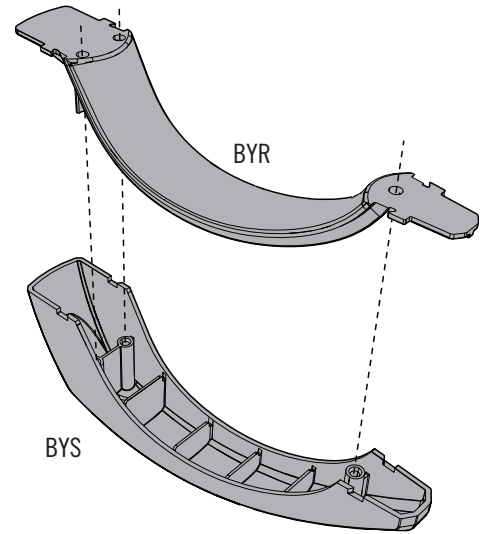

2.16

- Secure the Handle to the Door using the hardware indicated.
- Bien fixer la poignée à la porte à l'aide de la quincaillerie indiquée.
- Fijar bien el picaporte à la puerta usando el herraje indicado.

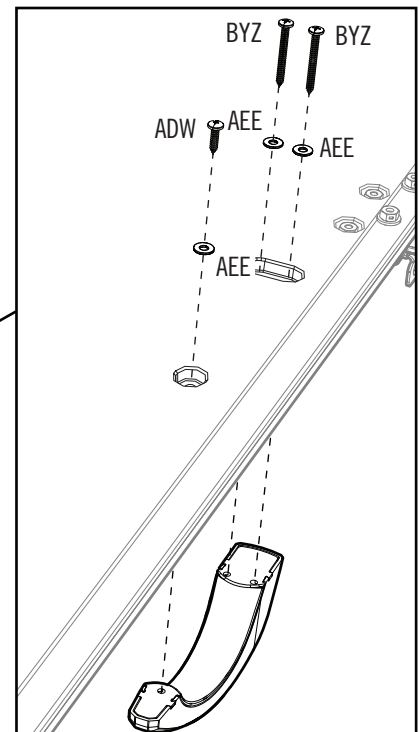
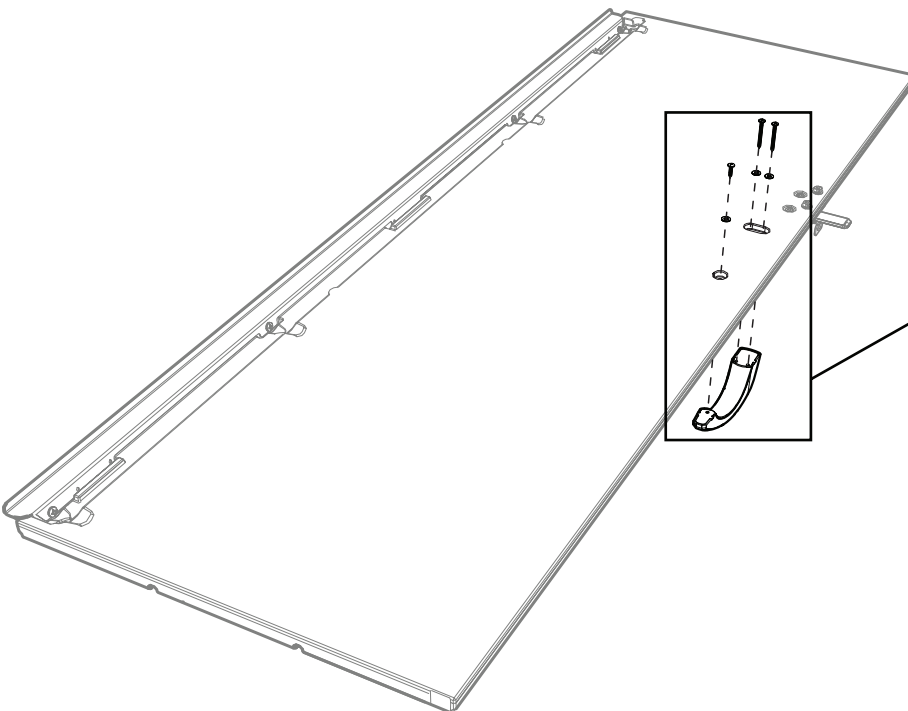

► SECTION 2 (CONTINUED) / SECTION 2 (SUITE) / SECCIÓN 2 (CONTINUACIÓN)

TOOLS & HARDWARE REQUIRED / OUTILS ET QUINCAILLERIE REQUIS / INSTRUMENTAL Y HERRAJE REQUERIDOS



ARA (x1)



ADC (x1)



IDG (x6)

2.17



• Align the holes in the hinges on the Right Door with the **divots** on the Right Wall Panel, and secure the Door to the Cabinet using six (6) **Screws (IDG)**. **We highly recommend first drilling through the divots with the 1/8" (≈3.2 mm) drill bit provided. Do not drill all the way through the Panel.**

• Aligner les trous dans le charnières sur la porte droite avec les marques sur le panneau mural droit, et fixer la porte au meuble à l'aide de six (6) **vis (IDG)**. **Nous recommandons fortement de percer d'abord les marques à l'aide du foret de 1/8 po (≈3.2 mm) inclus. Ne pas percer à travers l'autre côté du panneau.**

• Alinear los agujeros en las bisagras en la puerta derecha con las marcas en el panel mural derecho, y fijar la puerta al mueble usando seis (6) **tornillos (IDG)**. **Recomendamos fuertemente perforar primero las marcas usando la broca de 1/8" (≈3.2 mm) incluida. No taladrar por la puerta entera.**

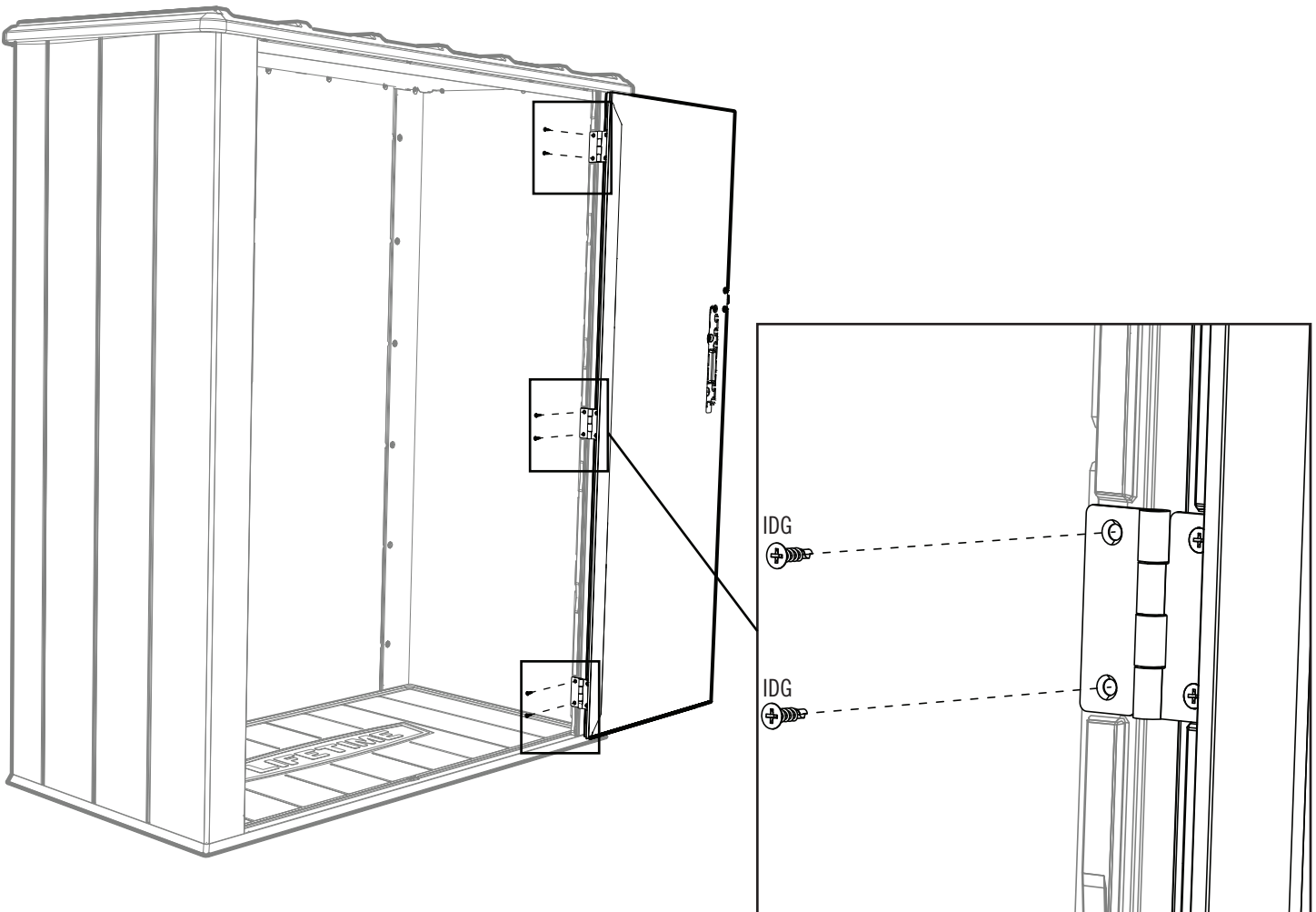

► SECTION 2 (CONTINUED) / SECTION 2 (SUITE) / SECCIÓN 2 (CONTINUACIÓN)

TOOLS & HARDWARE REQUIRED / OUTILS ET QUINCAILLERIE REQUIS / INSTRUMENTAL Y HERRAJE REQUERIDOS



IDG (x6)

2.18

- Repeat the last step for the Left Door.
- Répéter l'étape précédente pour la porte gauche.
- Repetir el paso anterior para la puerta izquierda.

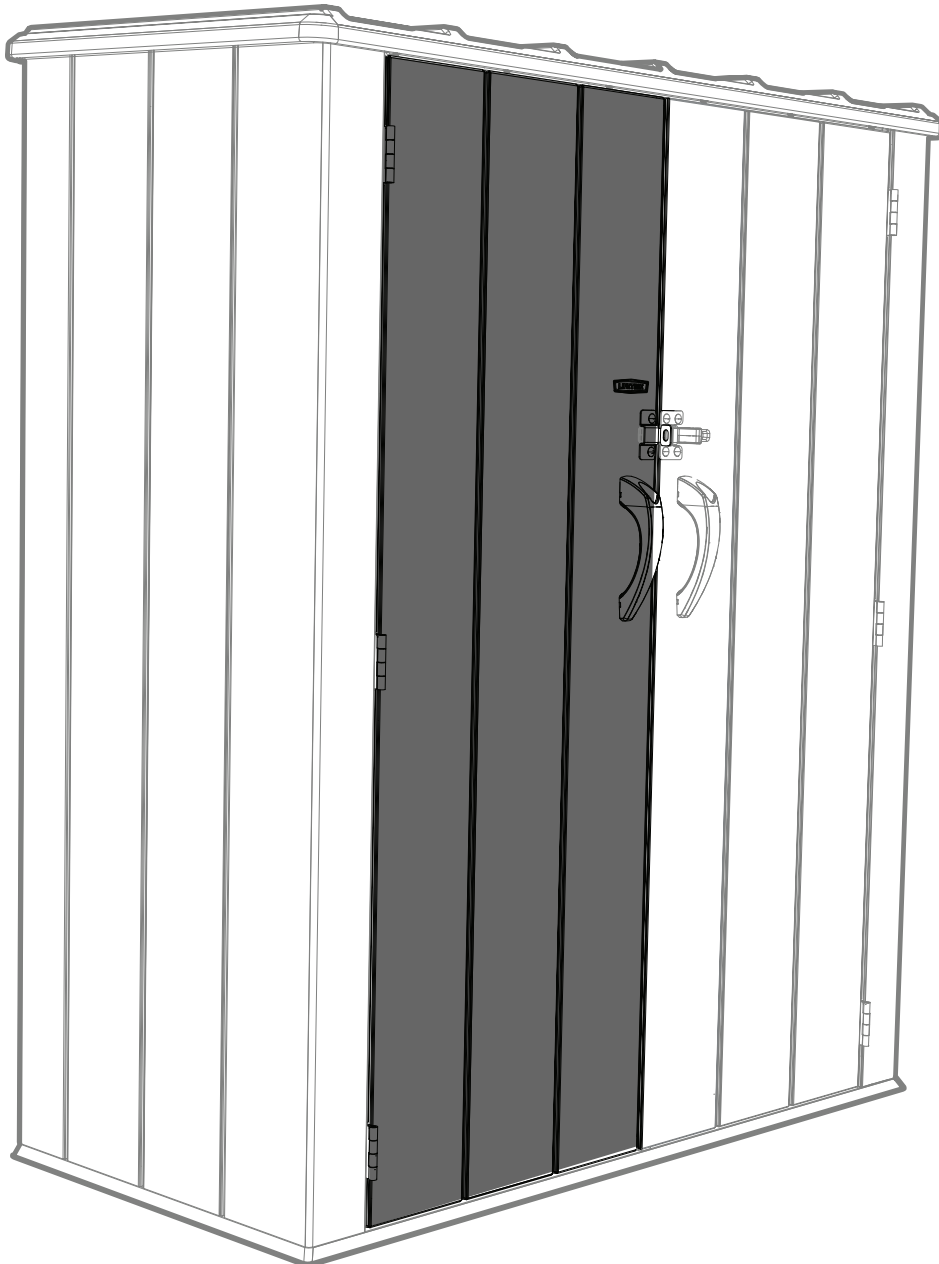

► SECTION 2 (CONTINUED) / SECTION 2 (SUITE) / SECCIÓN 2 (CONTINUACIÓN)

TOOLS & HARDWARE REQUIRED / OUTILS ET QUINCAILLERIE REQUIS / INSTRUMENTAL Y HERRAJE REQUERIDOS



7/16 in/po
(≈11 mm)



2.19

- Close the Doors and, if necessary, raise or lower the Left Door Latch Bracket to align it with the Latch. Hold it in place, open the Left Door and tighten the two (2) Nuts.
- Fermer les portes et, si besoin, lever ou baisser le support de loquet de la porte gauche pour l'aligner avec le loquet. Maintenir-le en place, ouvrir la porte gauche et bien serrer les deux (2) écrous.
- Cerrar las puertas y, si es necesario, levantar o bajar el soporte de pestillo de la puerta izquierda para alinearlo con el pestillo. Mantenerlo en su lugar, abrir la puerta izquierda y apretar bien las dos (2) tuercas.

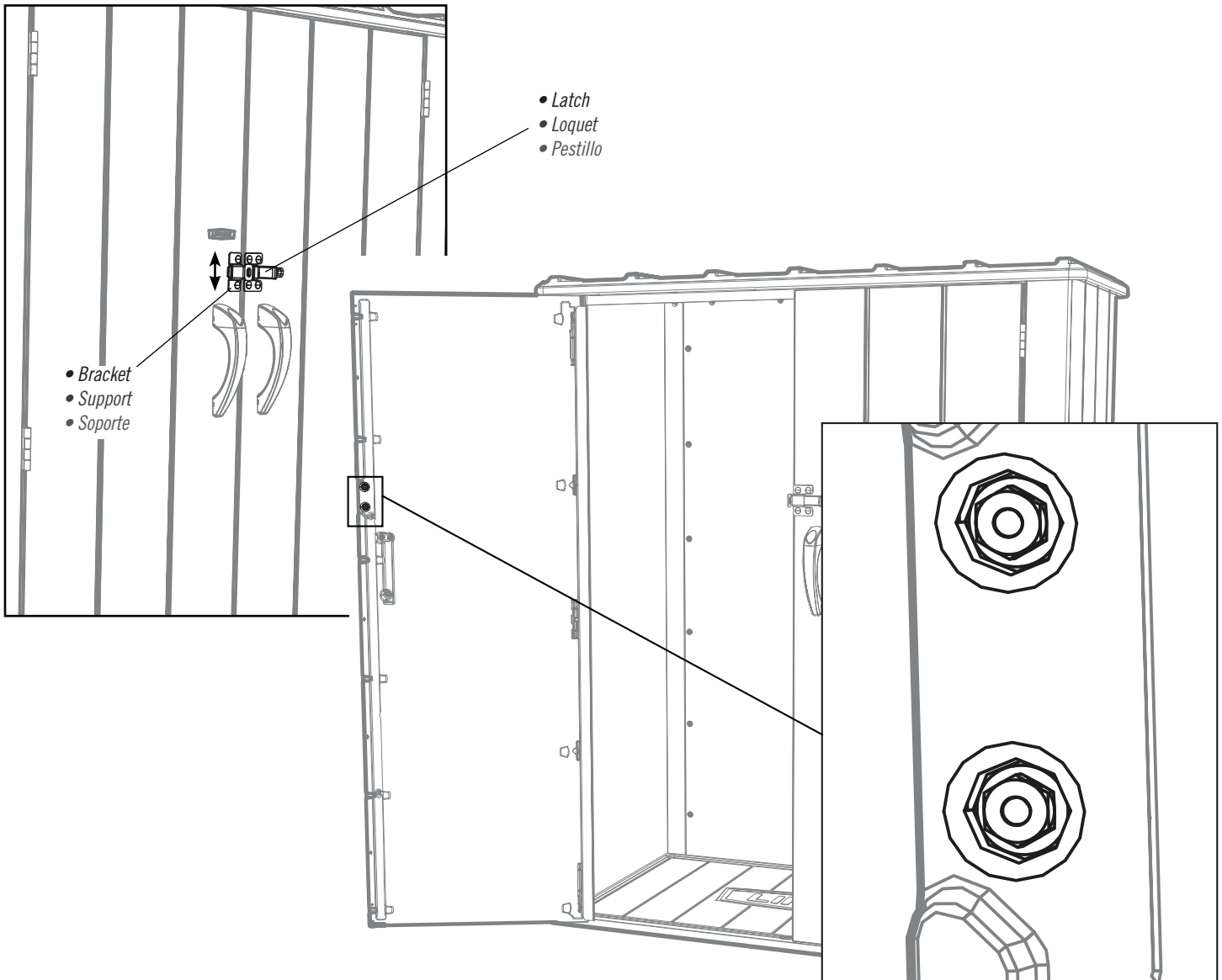

► SECTION 2 (CONTINUED) / SECTION 2 (SUITE) / SECCIÓN 2 (CONTINUACIÓN)

TOOLS & HARDWARE REQUIRED / OUTILS ET QUINCAILLERIE REQUIS / INSTRUMENTAL Y HERRAJE REQUERIDOS



2.20

- Open the Left Door. Set the **Left Door Inner Channel (FEL)** in the groove along the edge of the Door, and align the six (6) holes along the Channel with the six (6) divots in the Door.
- Ouvrir la porte gauche. Mettre le **canal intérieur de la porte gauche (FEL)** dans la rainure le long du bord de la porte, et aligner les six (6) trous le long du canal avec les six (6) bosses dans la porte.
- Abrir la puerta izquierda. Meter el **canal interior de la puerta izquierda (FEL)** en la ranura a lo largo del borde de la puerta, y alinear los seis (6) agujeros a lo largo del borde del canal con las seis (6) marcas en la puerta.

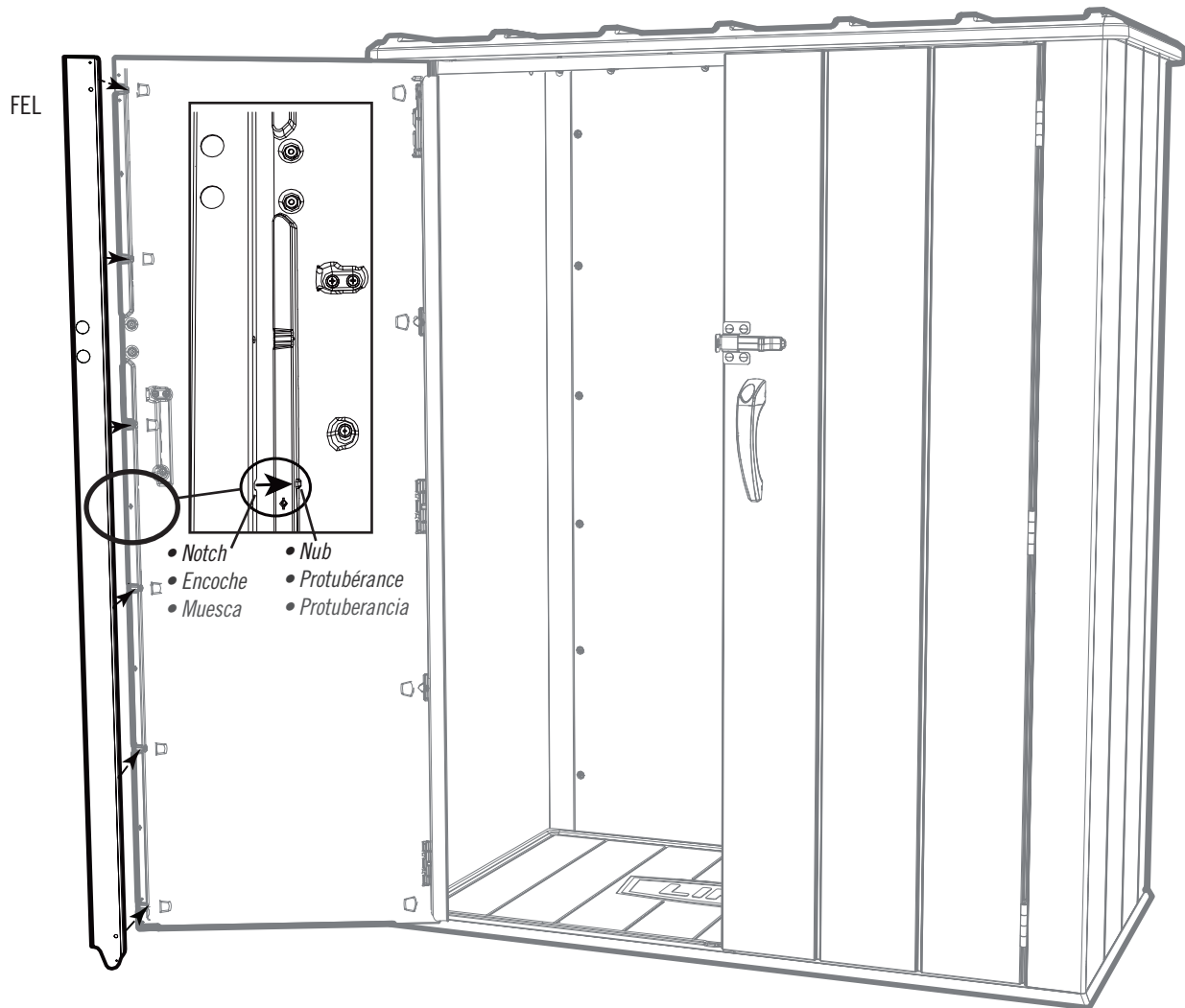

► SECTION 2 (CONTINUED) / SECTION 2 (SUITE) / SECCIÓN 2 (CONTINUACIÓN)

TOOLS & HARDWARE REQUIRED / OUTILS ET QUINCAILLERIE REQUIS / INSTRUMENTAL Y HERRAJE REQUERIDOS



IDF (x6)

2.21

- While holding the Channel tight against the Door, insert six (6) **Screws (IDF)** to secure the Channel in place.
- Bien garder le canal contre la porte, et insérer six (6) **vis (IDF)** pour fixer le canal en place.
- Mantener bien el canal contra la puerta, e insertar seis (6) **tornillos (IDF)** para fijar el canal en su lugar.

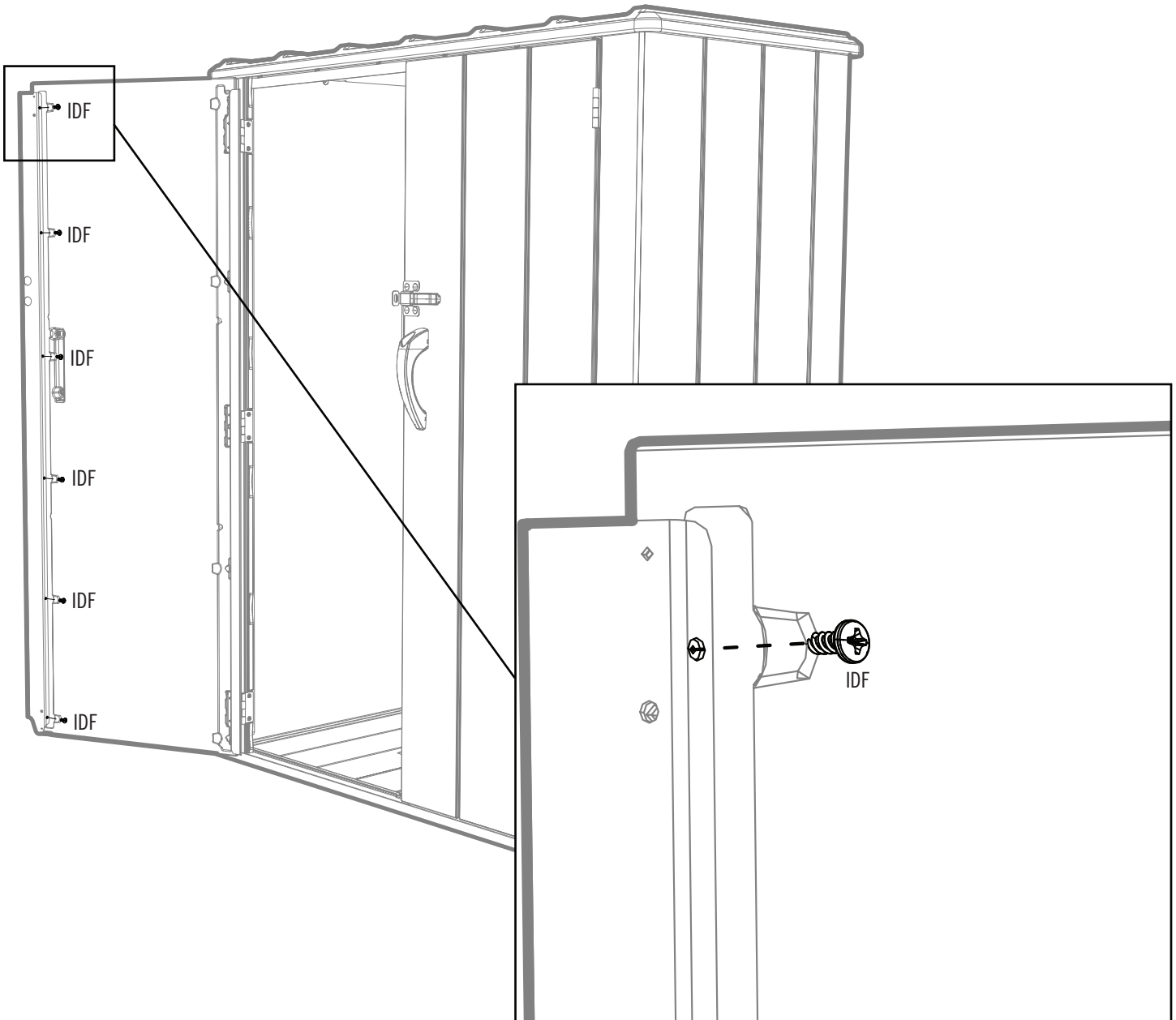

► SECTION 2 (CONTINUED) / SECTION 2 (SUITE) / SECCIÓN 2 (CONTINUACIÓN)

TOOLS & HARDWARE REQUIRED / OUTILS ET QUINCAILLERIE REQUIS / INSTRUMENTAL Y HERRAJE REQUERIDOS



ADC (x1)



ARA (x1)

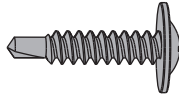

CHK (x4)

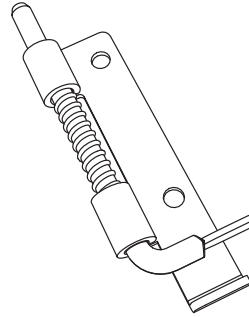

DGS (x1)*

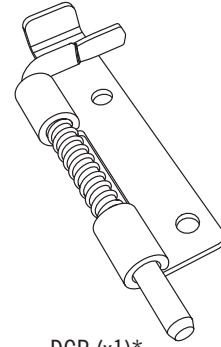

DGR (x1)*

2.22



• Secure a **Deadbolt (DGR & DGS)** to the top and bottom of the Door at the locations shown. **You can drill first and then insert the Screws. The holes in the Channel are different sizes, but use the 1/8" (≈3.2 mm) drill bit for both.**

• Bien fixer un **verrou (DGR et DGS)** a la partie supérieure et inférieure de la porte aux endroits indiqués. **On peut percer en premier et ensuite insérer les vis. Les trous dans le canal sont de tailles différentes, mais employer la mèche de 1/8 po (≈3.2 mm) pour les deux.**

• Fijar bien un **cerrojo (DGR y DGS)** a la parte superior e inferior de la puerta a las ubicaciones indicadas. **Se puede taladrar primero y entonces insertar los tornillos. Los agujeros en el canal son de diferentes tamaños, mas usar una broca de 1/8" (≈3.2 mm) para los dos.**

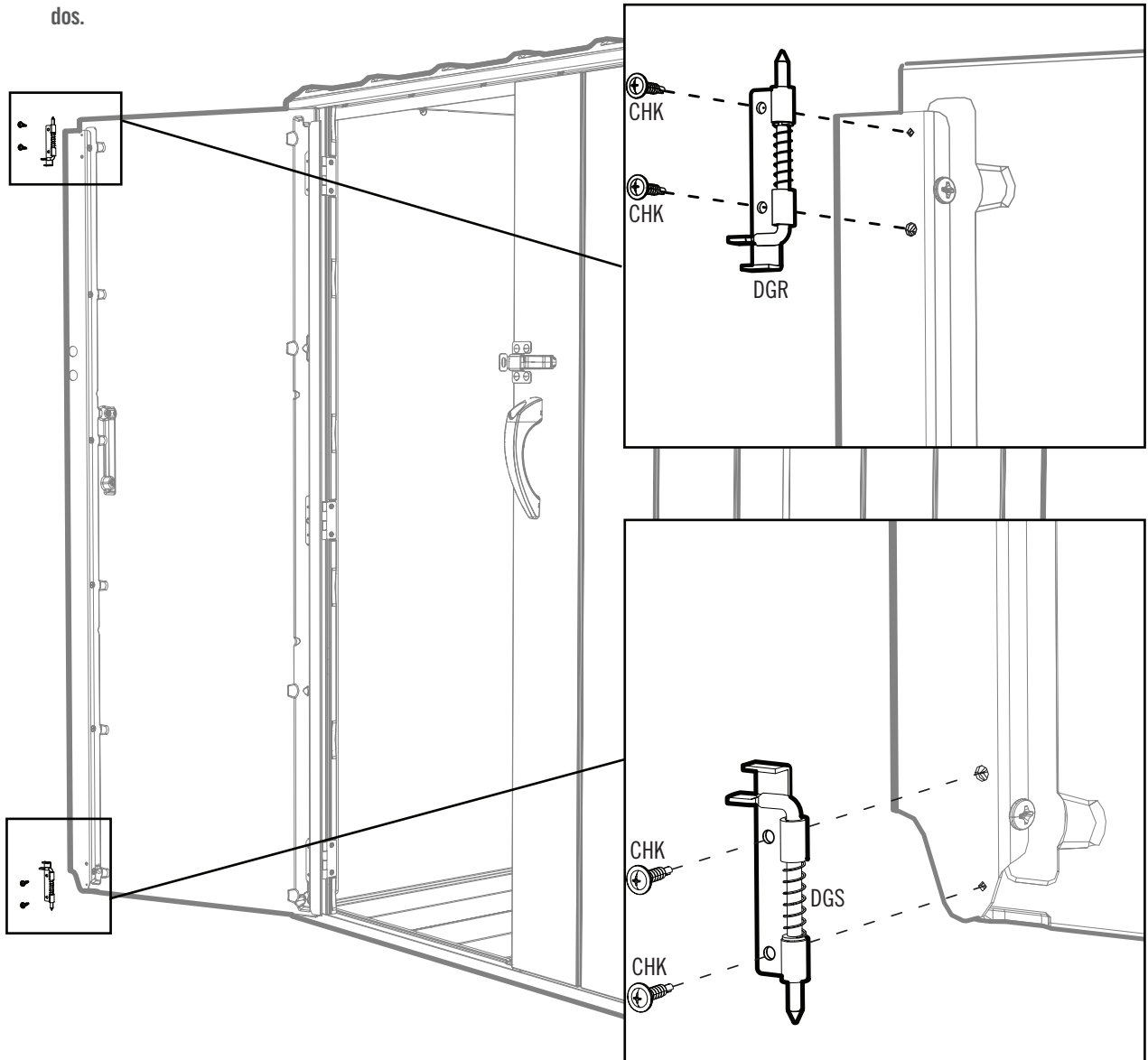

3

SHELVING INSTALLATION / INSTALLATION DU RAYONNAGE / INSTALACIÓN DE LA ESTANERÍA



HARDWARE REQUIRED / QUINCAILLERIE REQUISE / HERRAJE REQUERIDO

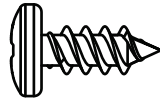
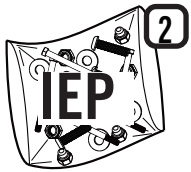

IDF (x24)



PARTS REQUIRED / PIÈCES REQUISES / PIEZAS REQUERIDAS

Metal parts / Pièces en métal / Piezas de metal

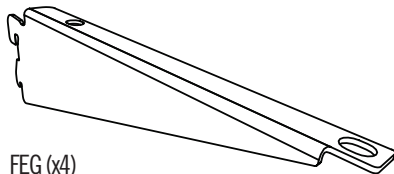

FEG (x4)

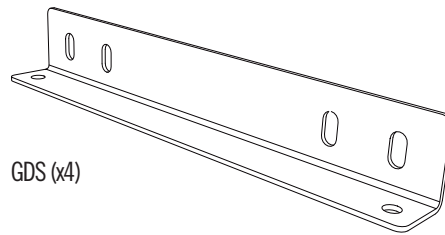

GDS (x4)

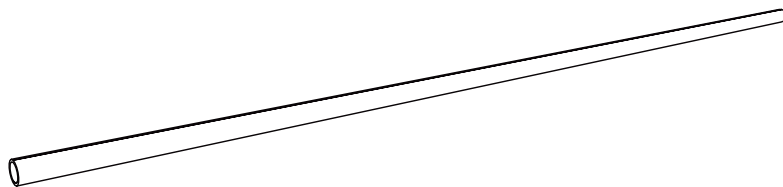

GBK (x8)

Plastic parts / Pièces en plastique / Piezas de plástico

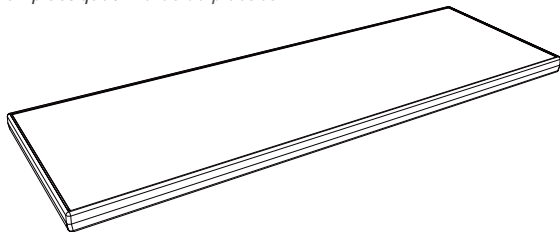

AFS (x4)



TOOLS REQUIRED / OUTILS REQUIS / INSTRUMENTAL REQUERIDO



► SECTION 3 (CONTINUED) / SECTION 3 (SUITE) / SECCIÓN 3 (CONTINUACIÓN)

TOOLS & HARDWARE REQUIRED / OUTILS ET QUINCAILLERIE REQUIS / INSTRUMENTAL Y HERRAJE REQUERIDOS



3.1

- Insert the four **shelf support brackets (FEG)** into the slits in the channel at the desired locations. **In this example, we chose the following four sets of slits:**
- Insérez les quatre **équerres (FEG)** dans les fentes du canal aux endroits désirés. **Dans cette exemple, nous avons choisi les deux jeux de fentes :**
- Inserte las cuatro **escuadras (FEG)** en las rendijas en el canal a las ubicaciones deseadas. **En este ejemplo, escogemos los cuatro siguientes juegos de rendijas:**

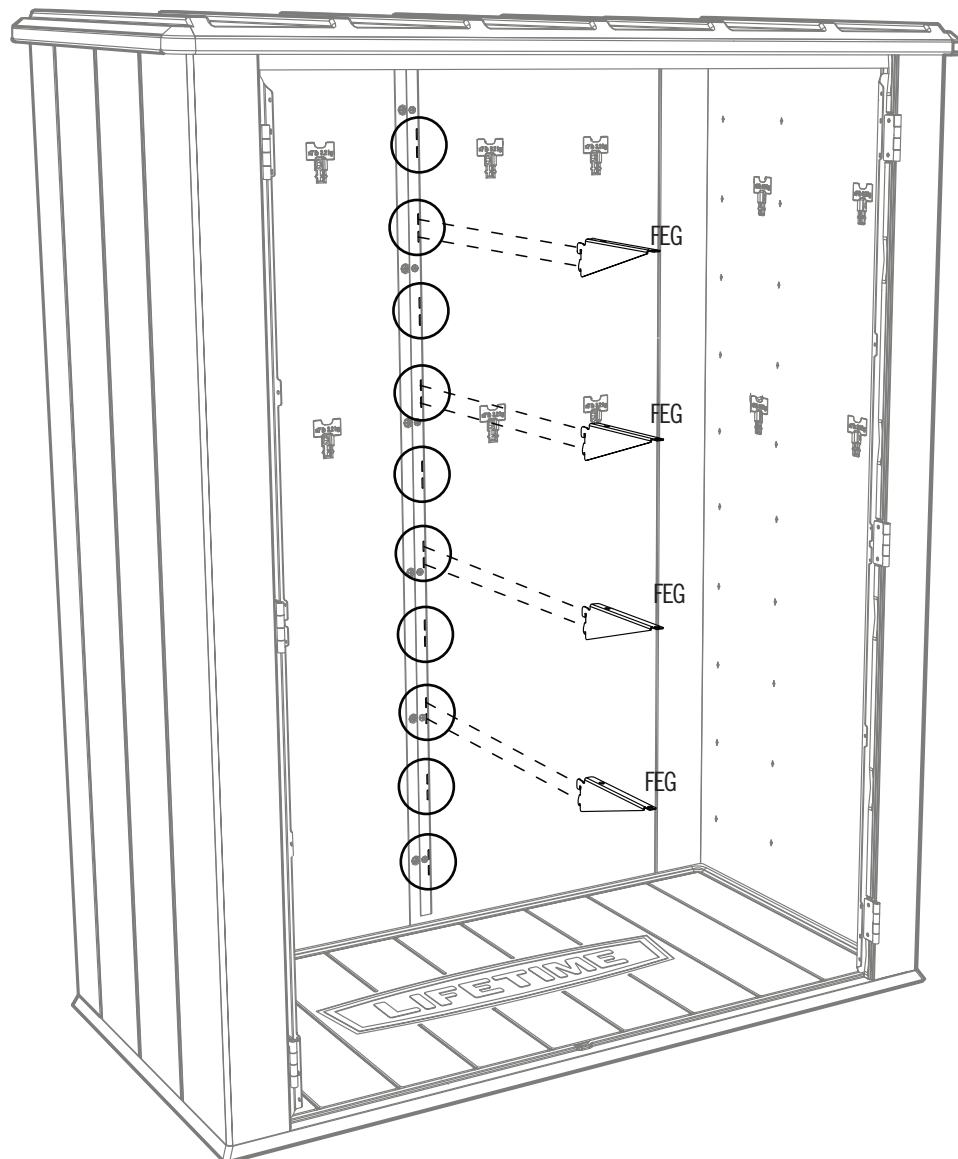

► SECTION 3 (CONTINUED) / SECTION 3 (SUITE) / SECCIÓN 3 (CONTINUACIÓN)

TOOLS & HARDWARE REQUIRED / OUTILS ET QUINCAILLERIE REQUIS / INSTRUMENTAL Y HERRAJE REQUERIDOS

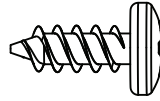

IDF (x8)

3.2

- Secure two (2) shelf support brackets (GDS) to the right wall panel using two (2) screws (IDF) each. These brackets should be at the same height as those from step 3.1. Repeat this step for the left side. If desired, all shelves can go on the same side.
- Fixer deux (2) équerres (GDS) au panneau mural droit à l'aide de deux (2) vis (IDF) chacune. Ces équerres doivent être à la même hauteur que celles de l'étape 3.1. Répéter cette étape pour le côté gauche. Si désiré, toutes les deux équerres peuvent être installées dans le même côté.
- Fijar dos (2) escuadras (GDS) al muro lateral derecho usando dos (2) tornillos (IDF) cada uno. Estas escuadras deben estar a la misma altura que ellas del paso 3.1. Repetir este paso para el lado izquierdo. Según voluntad, se pueden instalar todas las escuadras en el mismo lado.

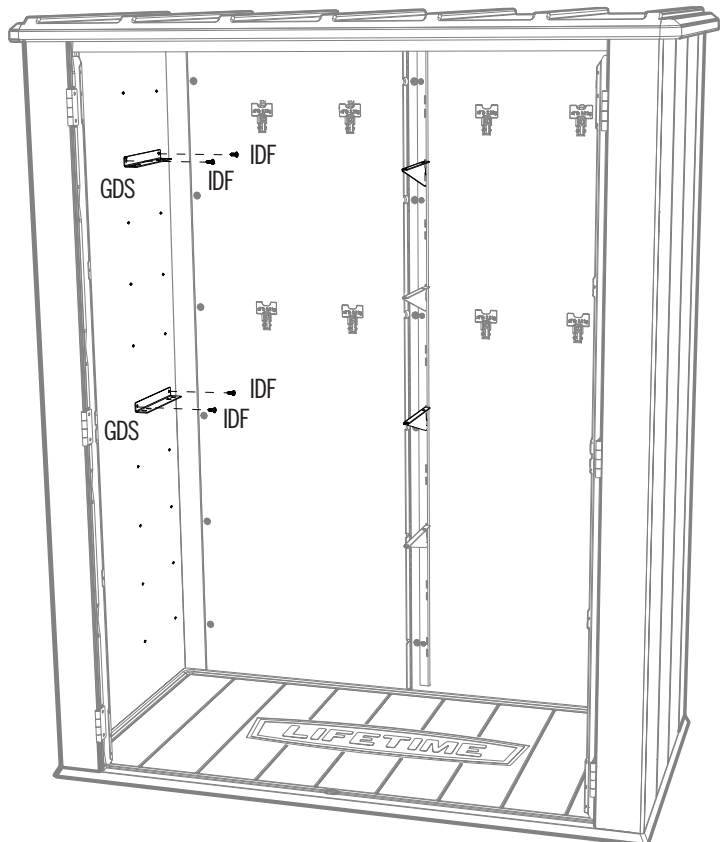
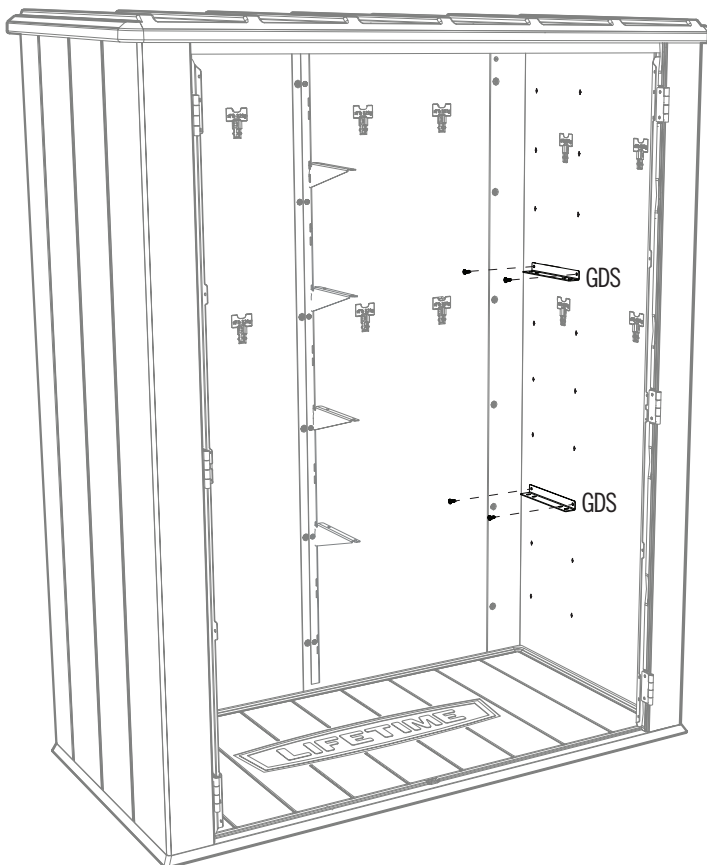

► SECTION 3 (CONTINUED) / SECTION 3 (SUITE) / SECCIÓN 3 (CONTINUACIÓN)

TOOLS & HARDWARE REQUIRED / OUTILS ET QUINCAILLERIE REQUIS / INSTRUMENTAL Y HERRAJE REQUERIDOS

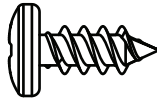

IDF (x16)

3.3

- Snap two **Support Tubes (GBK)** into the slots on the underside of each **Shelf (AFS)**.
- Emboîter deux **tubes de support (GBK)** dans les rainures sur le dessous de chaque **étagère (AFS)**.
- Encajar dos **tubos de soporte (GBK)** en las ranuras en la parte inferior de cada **estante (AFS)**.

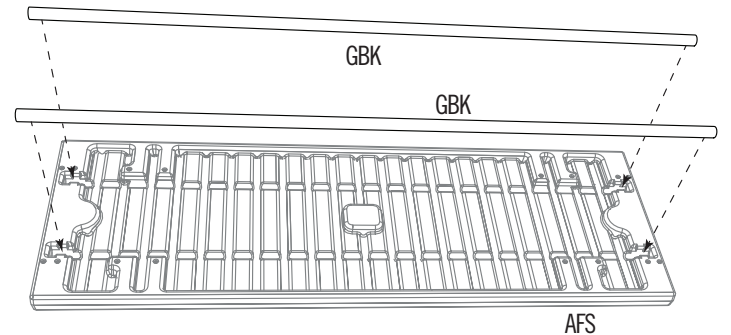

3.4

- Attach two shelves to the left side of the wall and two to the right. **If desired, all shelves can go on the same side.**
- Fixer deux étagères aux côtés droit et gauche. **Si désiré, toutes les équerres peuvent être installées dans le même côté.**
- Fijar dos estantes al muro derecho e izquierdo. **Según voluntad, se pueden instalar todas las escuadras en el mismo lado.**

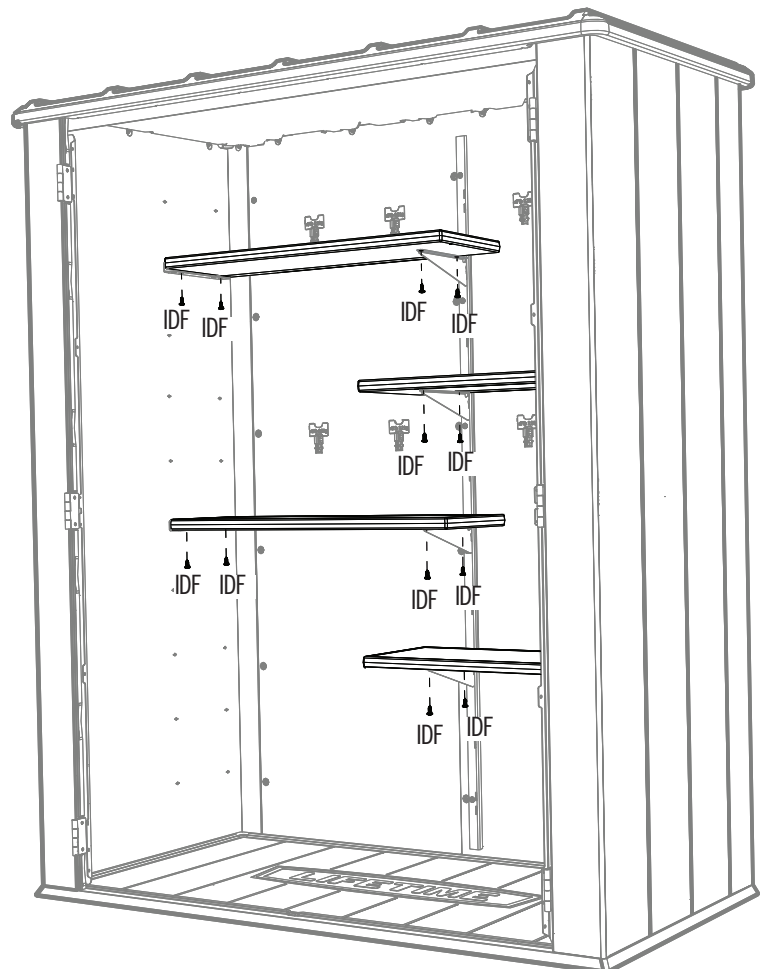

WARNING

The total weight placed on the shelf cannot exceed 30 lb (14kg) per wall panel.



AVERTISSEMENT

Le poids total posé sur les petites étagères ne peut pas dépasser 14 kg. (30 lb.) pour chaque panneau mural.



ADVERTENCIA

El peso total puesto en los estantes cortos no puede exceder de 14 kg (30 lb.) por cada panel de pared.

4

WALL HOOK INSTALLATION / INSTALLATION DES CROCHETS MURAUX / INSTALACIÓN DES GANCHOS MURALES



ACCESSORIES REQUIRED / ACCESSOIRES REQUIS / ACCESORIOS REQUERIDOS

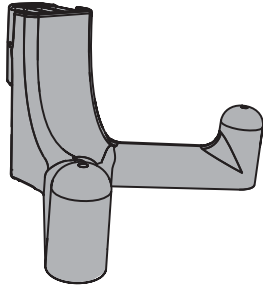

EDL (x6)



PARTS REQUIRED / PIÈCES REQUISES / PIEZAS REQUERIDAS



TOOLS REQUIRED / OUTILS REQUIS / INSTRUMENTAL REQUERIDO

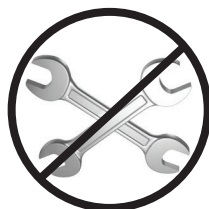

► SECTION 4 (CONTINUED) / SECTION 4 (SUITE) / SECCIÓN 4 (CONTINUACIÓN)

TOOLS & HARDWARE REQUIRED / OUTILS ET QUINCAILLERIE REQUIS / INSTRUMENTAL Y HERRAJE REQUERIDOS

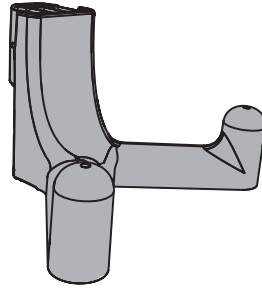

EDL (x6)*

4.1

- Insert the six (6) **Wall Hooks (EDL)** into any of the notches in the Wall Panels (Wall Panels or Side Wall Panels). Then push downward to lock them in place.
- Insérer les six (6) **Crochets muraux (EDL)** dans les encoches dans les panneaux muraux (panneaux muraux ou panneaux latéraux). Ensuite, pousser-les vers le bas pour les attacher bien en place.
- Insertar los seis (6) **ganchos murales (EDL)** en cualquiera de las muescas en los paneles murales (de cualquiera lado de la caseta). Después, presionar hacia abajo para fijarlos en su lugar.

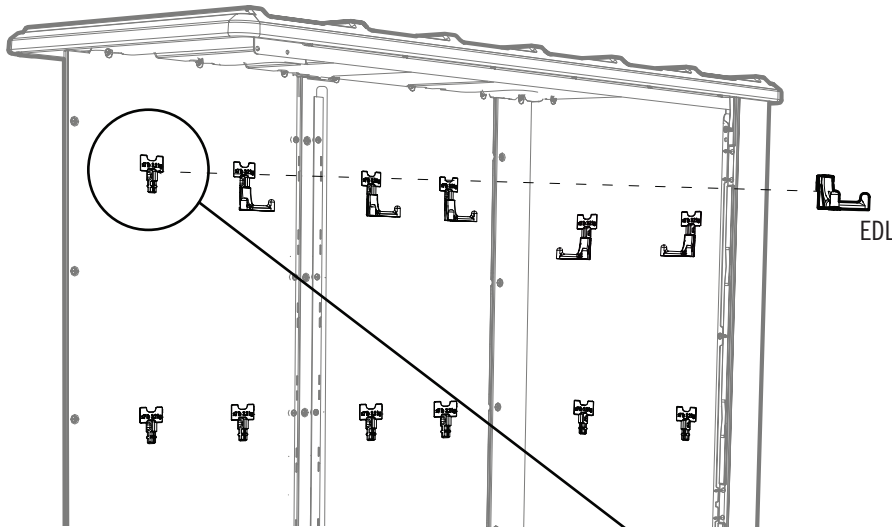

EDL

WARNING

The total weight on a wall hook should not exceed 7 lb (3.2 kg) nor more than 30 lb (14 kg) on a wall panel. Failure to follow this warning could result in property damage and/or personal injury.

AVERTISSEMENT

Le poids total sur un crochet mural ne devrait pas excéder ≈3.2 kg (7 lb) ou plus de ≈14 kg (30 lb) sur un panneau mural. Le non-respect de cet avertissement peut entraîner des dommages à la propriété et/ou des blessures graves.

ADVERTENCIA

El peso total en un gancho mural no debe exceder de 7 lb (3.2 kg) ni más de 30 lb (14 kg) en un panel mural. El no seguir esta advertencia puede resultar en daños a la propiedad y/o en lesiones graves personales.

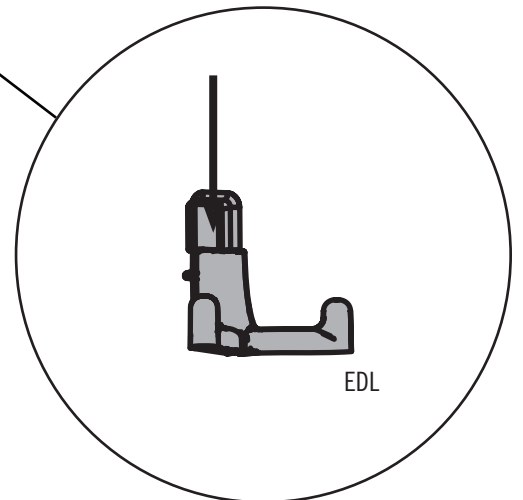

EDL

5

SHED-TO-WALL ANCHORING / ANCRAGE DE LA REMISE AU MUR / ANCLAJE DE LA CASITA AL MURO



HARDWARE REQUIRED / QUINCAILLERIE REQUISE / HERRAJE REQUERIDO

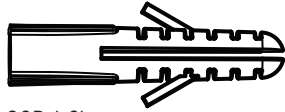

COB (x2)

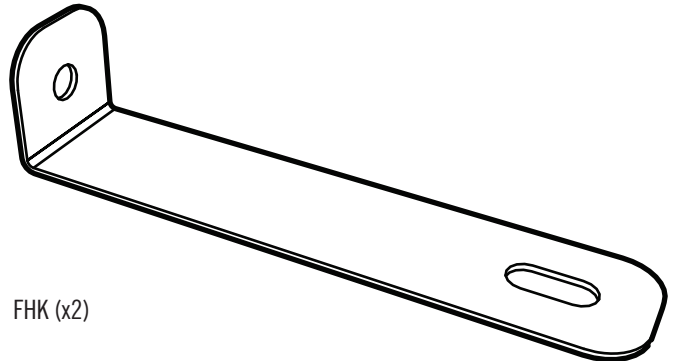

FHK (x2)

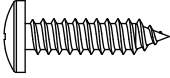

ADW (x2)

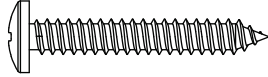

ACB (x2)



PARTS REQUIRED / PIÈCES REQUISES / PIEZAS REQUERIDAS



TOOLS REQUIRED / OUTILS REQUIS / INSTRUMENTAL REQUERIDO



ARA (x1)



ADC (x1)

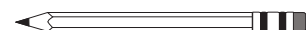
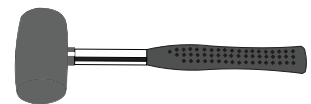

► SECTION 5 (CONTINUED) / SECTION 5 (SUITE) / SECCIÓN 5 (CONTINUACIÓN)

TOOLS & HARDWARE REQUIRED / OUTILS ET QUINCAILLERIE REQUIS / INSTRUMENTAL Y HERRAJE REQUERIDOS

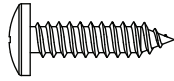
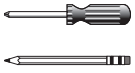

ADW (x2)

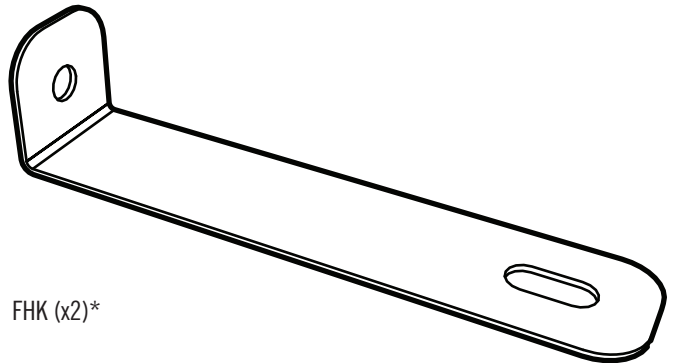

FHK (x2)*

5.1

- Attach the Wall Brackets to the back of the Roof at the following locations:
- Fixer les supports muraux à la partie arrière du toit aux endroits indiqués :
- Fijar los soportes murales a la parte trasera del tejado a las ubicaciones indicadas:

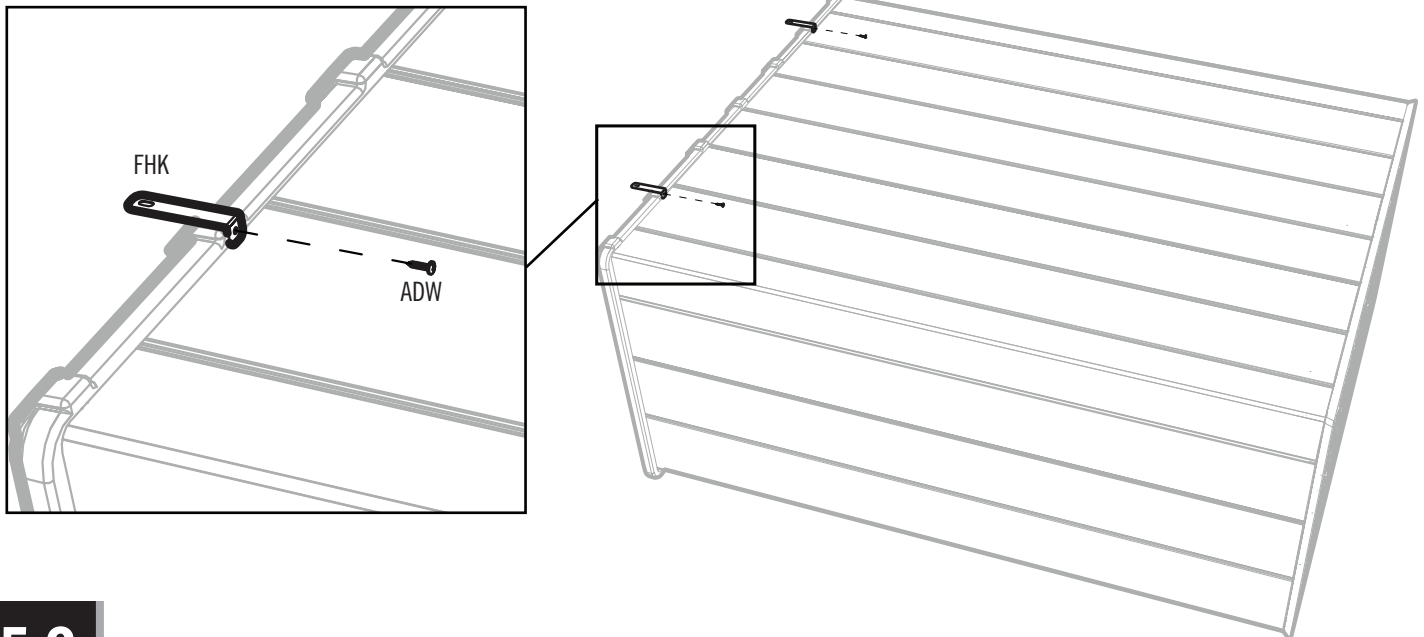

5.2

- Stand the Cabinet upright, and mark the walls through the holes in the Brackets.
- Mettre l'armoire verticale, et marquer les murs à travers les trous dans les supports.
- Poner el armario vertical, y marcar los muros por los agujeros en los soportes.

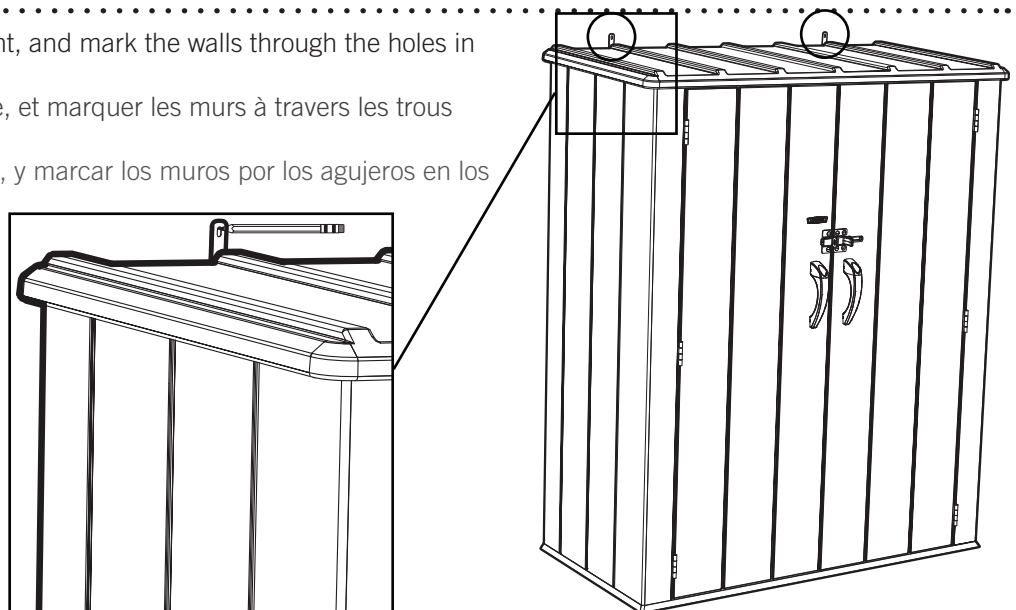

► SECTION 5 (CONTINUED) / SECTION 5 (SUITE) / SECCIÓN 5 (CONTINUACIÓN)

TOOLS & HARDWARE REQUIRED / OUTILS ET QUINCAILLERIE REQUIS / INSTRUMENTAL Y HERRAJE REQUERIDOS

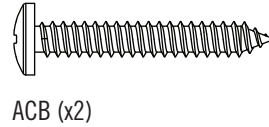
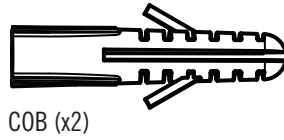
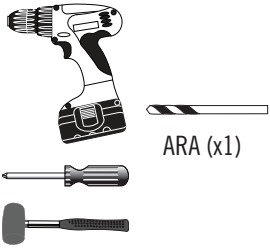

5.3

- Drill holes in the wall, and gently tap the **Screw Anchors (COB)** into the holes until flush with the wall. **If drilling directly into studs, do not use the anchors.**
- Percer les murs, et insérer gentiment les **ancrages de fixation (COB)** dans les trous jusqu'à ce qu'ils soient au ras du mur. **En perçant les poteaux muraux, ne pas employer les ancrages.**
- Taladrar los muros, y golpear ligeramente las **anclas para tornillos (COB)** en los agujeros hasta que estén a ras del muro. **Al taladrar directamente en los travesaños murales, no usar las anclas.**



5.4

- Move the Cabinet back into position, and secure it to the wall. **Do not completely tighten screws yet.**
- Mettre l'armoire en place, et le fixer au mur. **Ne pas serrer complètement les vis en ce moment.**
- Poner el armario en su lugar, y fijarlo al muro. **No apretar por completo los tornillos todavía.**

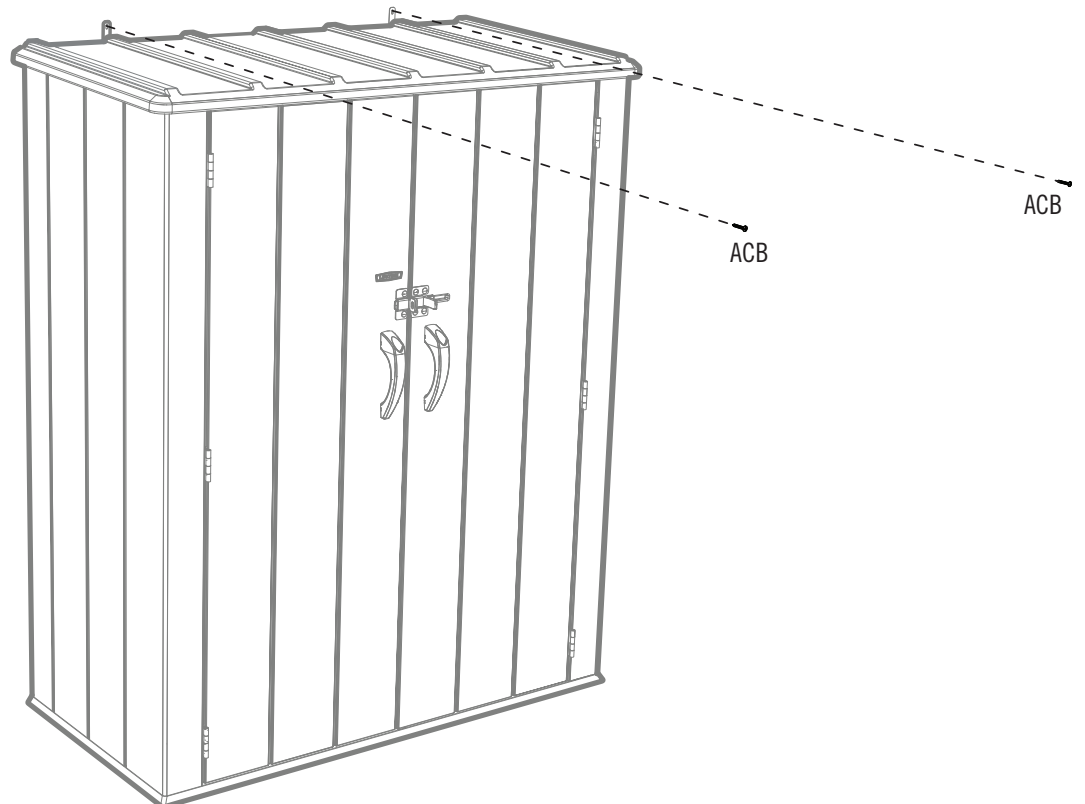

6

DOOR ALIGNMENT / ALIGNEMENT DES PORTES / ALINEACIÓN DE LAS PUERTAS



HARDWARE REQUIRED / HERRAJE REQUERIDO / QUINCAILLERIE REQUISE



PARTS REQUIRED / PIEZAS REQUERIDAS / PIÈCES REQUISES

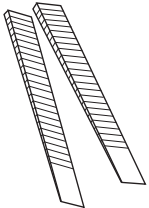

EUG (x2)



TOOLS REQUIRED / INSTRUMENTAL REQUERIDO / OUTILS REQUIS

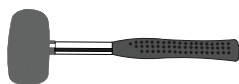

► SECTION 6 (CONTINUED) / SECTION 6 (SUITE) / SECCIÓN 6 (CONTINUACIÓN)

TOOLS & HARDWARE REQUIRED / OUTILS ET QUINCAILLERIE REQUIS / INSTRUMENTAL Y HERRAJE REQUERIDOS



6.1

- If the Doors are not level, follow the steps below to even them out.
- Si les portes ne sont pas de niveau l'une avec l'autre, suivre les étapes ci-dessus pour les niveler.
- Si las puertas no están niveladas, seguir los pasos debajo para nivelarlas.

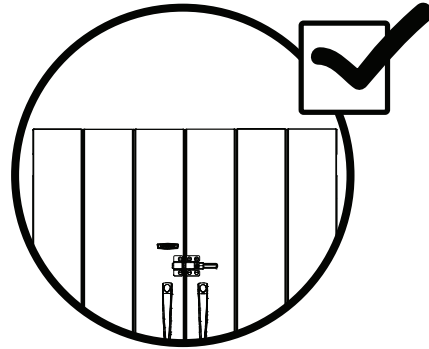
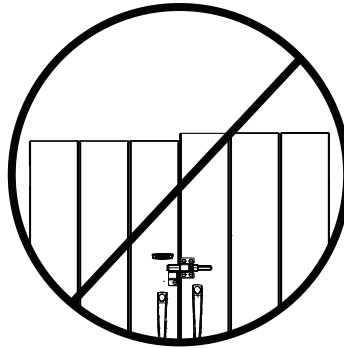
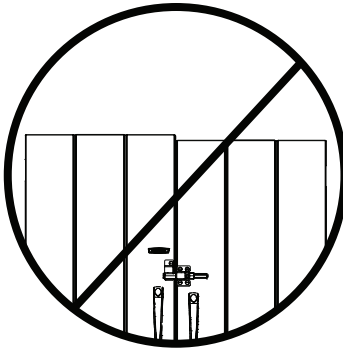

6.2

- If the Right Door is lower than the Left Door, insert a **Shim (EUG)** under the right, rear corner until the Doors are at the same height. If the Left Door is lower, insert a **Shim** under the left, rear corner. **Break off any excess Shim. Now tighten the Anchoring hardware (Section 5).**
- Si la porte droite est plus basse que la porte gauche, insérer une **cale (EUG)** sous le coin arrière droite du plancher jusqu'à ce que les portes soient à la même hauteur. Si la porte gauche est plus basse, insérer une **cale** sous le coin arrière gauche du plancher. **Détacher de l'excès de la cale. Maintenant, serrer la quincaillerie d'ancrage (Section 5).**
- Si la puerta derecha es más baja que la izquierda, insertar una **cuña (EUG)** debajo la esquina trasera izquierda del piso hasta que las puertas estén a la misma altura. Si la puerta izquierda es más baja, insertar una **cuña** debajo la esquina trasera izquierda. **Quebrantar cualquier exceso de la cuña. Ahora, apretar el herraje de anclaje (Sección 5).**

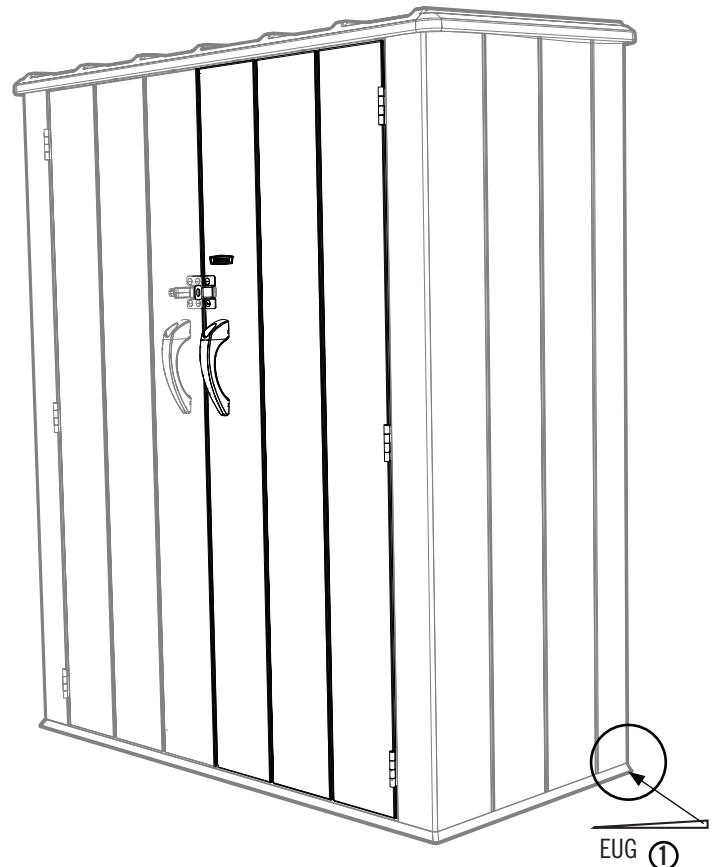

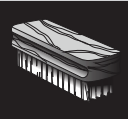

CLEANING & CARE

Congratulations on your Lifetime® product purchase. By following the instructions below, your new Lifetime product should provide you with years of service and enjoyment.

The polyethylene panels are stain and solvent resistant. Most stains can be removed using a mild soap and a soft-bristled brush. Abrasive cleaning materials may scratch the plastic and are not recommended. Repair scratches or rust spots on the metal by sanding the affected area lightly; using a rust preventative spray primer; and finally, spraying with a high-gloss spray enamel paint. Avoid placing a direct heat source on or near surfaces unless using a heat barrier.



NETTOYAGE ET ENTRETIEN

Nous vous félicitons d'avoir acheté ce produit Lifetime®. En suivant les instructions ci-dessous, votre nouveau produit Lifetime devrait vous fournir des années de service et de plaisir.

Les murs et les étagères en polyéthylène sont résistants aux taches et solvants de nettoyage. Pour les nettoyer, se servir d'un savon doux et d'une brosse douce. Les produits abrasifs de nettoyage risquent d'égratigner le plastique et ne sont pas recommandés. Pour réparer les égratignures ou taches de rouille sur le métal, frotter légèrement l'endroit affecté au papier de verre, puis passer une couche de produit vaporisant préventif, et, enfin, vaporiser une peinture émail ultrabrillante. Éviter de placer une source de chaleur directe sur ou près des surfaces, ou les protéger à l'aide d'une protection contre la chaleur.



LIMPIEZA Y CUIDADO

Felicidades por la compra de su producto Lifetime®. Al seguir las siguientes instrucciones, su nuevo producto Lifetime le brindará años de servicio y satisfacción.

Los paneles de polietileno son resistentes a las manchas y solventes. La mayoría de las manchas, pueden removerse usando un jabón suave y un cepillo de cerdas suaves. Los materiales abrasivos para limpieza pueden rayar el plástico y no se recomiendan. Reparar rayones o manchas de óxido en el metal, lijando suavemente la parte afectada; usando un aerosol preventivo de óxido y finalmente, rociando con una pintura de esmalte brillante. Evitar poner una fuente de calor directa en o cerca de las superficies sin usar una barrera de calor.



REGISTER YOUR PRODUCT ONLINE AT WWW.LIFETIME.COM

At Lifetime®, we are committed to providing innovative and quality products. While registering, you will have the opportunity to give us your feedback. Your input is valuable to us.

- You can also opt in to receive new product notifications or promotions.
- In the unlikely event of a product recall or safety modification, your registration provides the information we need to notify you directly.
- Registration is fast, easy, and completely voluntary.

LIFETIME'S PROMISE TO YOU:

Maintaining your privacy is our long-standing policy at Lifetime®. And you can rest assured that Lifetime® will not sell or provide your personal data to other third parties, or allow them to use your personal data for their own purposes.

We invite you to read our privacy policy at www.lifetime.com

REGISTER today!



ENREGISTRER CE PRODUIT EN LIGNE À WWW.LIFETIME.COM

Chez Lifetime®, nous nous engageons à fournir des produits innovateurs de qualité. Lors de votre inscription, vous aurez l'occasion de nous faire parvenir vos commentaires. Votre opinion est importante pour nous.

- On peut également choisir de recevoir des avis ou des promotions dans le cadre de nouveaux produits.
- Dans l'éventualité improbable d'un rappel ou d'un avis de sécurité, l'inscription fournit les renseignements nécessaires nous permettant de communiquer avec vous.
- L'inscription est rapide, facile et complètement volontaire.

LA PROMESSE DE LIFETIME:

Conserver votre confidentialité est notre politique de longue date chez Lifetime®. Vous pouvez donc être rassuré par le fait que Lifetime® ne vendra pas ou ne fournira pas vos données personnelles à des tiers, et ne leur permettra pas d'utiliser vos données personnelles à leurs propres fins.

Nous vous invitons à lire notre politique de confidentialité à www.lifetime.com (en anglais seulement)

ENREGISTRER CE PRODUIT aujourd'hui!



REGISTRAR EL PRODUCTO EN LÍNEA EN WWW.LIFETIME.COM

En Lifetime®, estamos comprometidos a ofrecer productos innovadores y de calidad. Al registrarse, usted tendrá la oportunidad de darnos su retroalimentación. Su información es valiosa para nosotros.

- También puede optar por recibir nuestras notificaciones o promociones.
- En el caso improbable de que el producto deba ser retirado del mercado o que sufra alguna modificación, su registro provee la información que necesitamos para notificarle directamente.
- El registro es rápido, fácil y completamente voluntario.

LA PROMESA DE LIFETIME® PARA USTED:

Mantener privacidad es nuestra política permanente en Lifetime®. Y puede estar seguro que Lifetime® no venderá ni dará datos personales a terceros, ni les permitirá usar datos personales para sus propios fines.

Lo invitamos a leer nuestra política de privacidad en www.lifetime.com (sólo en inglés)

¡REGISTRARSE hoy mismo!



5-YEAR LIMITED FACTORY WARRANTY

THE MANUFACTURER RESERVES THE RIGHT TO MAKE SUBSTITUTIONS TO WARRANTY CLAIMS IF PARTS ARE UNAVAILABLE OR OBSOLETE.

Lifetime Lawn and Garden products are warranted to the original purchaser to be free from defects in material or workmanship for a period of 5 years from the date of original retail purchase. The word “defects” is defined as imperfections that impair the use of the product. Defects resulting from misuse, abuse or negligence will void this warranty. This warranty does not cover defects due to improper installation, alteration or accident. Lifetime recommends that no modifications be made to this product. This warranty does not cover damage caused by vandalism, rusting, “acts of nature”, natural disasters, normal wear and tear, or any other event beyond the control of the manufacturer.

This warranty is nontransferable and is expressly limited to the repair or replacement of defective products. If the product is defective within the terms of this warranty, Lifetime Products, Inc. will repair or replace defective parts at no cost to the purchaser. Shipping charges to and from the factory or distribution center are not covered and are the responsibility of the purchaser. Labor charges and related expenses for removal, installation or replacement of the product or its components are not covered under this warranty.

This warranty does not cover scratching, scuffing, or other cosmetic damage of the product that may result from normal usage. In addition, defects resulting from intentional damage, negligence, or unreasonable use will void this warranty / are not covered by this warranty.

Liability for incidental or consequential damages is excluded to the extent permitted by law. All merchandise is sold on this condition, and no representative of the company may waive or change this policy. This product is not intended for institutional or commercial use; Lifetime Products, Inc. does not assume any liability for such use. Institutional or commercial use will void the warranty.

This warranty is expressly in lieu of all other warranties, expressed or implied, including warranties of merchantability or fitness for use to extent permitted by Federal and state law. Neither Lifetime Products, Inc., nor any representative assumes any other liability in connection with this product. This warranty gives you specific legal rights, and you may also have other rights which vary from state to state.

AUSTRALIA: Our goods come with guarantees that cannot be excluded under the Australian Consumer Law. You are entitled to a replacement or refund for a major failure and for compensation for any other reasonably foreseeable loss or damage. You are also entitled to have the goods repaired or replaced if the goods fail to be of acceptable quality and the failure does not amount to a major failure.

**ALL WARRANTY CLAIMS MUST BE ACCOMPANIED BY A SALES RECEIPT.
REPORT PRODUCT DEFECTS IN WRITING TO:**

LIFETIME PRODUCTS, INC.,
PO Box 160010
Freeport Center, Bldg. D-12
Clearfield, UT 84016-0010

For online warranty claims, please visit: www.lifetime.com/warranty
Warranty Department: (800) 225-3865

FOR INTERNATIONAL WARRANTY:

All warranty claims must be accompanied by a sales receipt. Report product defects in writing to your regional sales support representative. Please include your dated sales receipt and photographs of damaged parts.

To Identify the representative for your region, please visit: www.lifetime.com/international



GARANTIE DE FABRICATION LIMITÉE DE 5 ANS

LIFETIME® PRODUCTS, INC. RÉSERVE LE DROIT DE FAIRE DES SUBSTITUTIONS EN CAS DE RECOURS EN GARANTIE SI LES PIÈCES NE SONT PAS DISPONIBLES OU SONT OBSOLÈTES.

Les produits Lifetime Lawn and Garden sont garantis contre tout défaut de matériau ou de fabrication pendant une période de 5 ans à compter de la date d'achat. On entend par « défaut » une imperfection qui nuit à l'utilisation du produit. Tout défaut découlant d'une mauvaise utilisation, d'un abus ou d'une négligence a pour effet d'annuler cette garantie. Cette garantie ne couvre pas les défauts attribuables à une installation inadéquate, une altération ou un accident. Lifetime recommande de ne pas apporter de modifications à ce produit. Cette garantie ne couvre pas les dommages causés par le vandalisme, la corrosion par la rouille, les cas de « force majeure », les catastrophes naturelles, la détérioration et l'usure normales et tout autre événement indépendant de la volonté du fabricant.

Cette garantie n'est pas transférable et se limite expressément à la réparation ou au remplacement d'un produit défectueux. Si le produit est défectueux au sens de cette garantie, Lifetime Products, Inc. réparera ou remplacera les pièces défectueuses sans frais pour l'acheteur. Les frais d'expédition en partance ou en provenance de l'usine ou du centre de distribution ne sont pas couverts et incombent à l'acheteur. Les coûts relatifs à la main-d'œuvre et les autres frais liés au retrait, à l'installation ou au remplacement du produit ou de ses composants ne sont pas couverts par cette garantie.

Cette garantie ne couvre pas les rayures, les égratignures ou autres dommages esthétiques du produit découlant d'un usage normal. De plus, tout défaut découlant d'un dommage volontaire, de négligence ou d'un usage déraisonnable annule cette garantie et n'est pas couvert par cette garantie.

Dans la mesure permise par la loi, la société n'est pas responsable des dommages indirects ou accessoires. Toute marchandise est vendue à cette condition et aucun représentant de la société ne peut renoncer à l'application de cette politique ou la modifier. Ce produit n'est pas destiné à des fins institutionnelles ou commerciales; Lifetime Products, Inc. n'assume aucune responsabilité à cet égard. Toute utilisation institutionnelle ou commerciale annule la garantie.

La présente garantie remplace expressément toute autre garantie, expresse ou implicite, y compris les garanties de qualité marchande ou d'adaptation à un usage particulier dans la mesure permise par les lois du pays ou de l'État. Ni Lifetime Products, Inc. ni aucun de ses représentants n'assument une quelconque responsabilité en lien avec ce produit. Cette garantie vous donne des droits juridiques précis et vous pourriez également avoir d'autres droits selon l'État ou la province.

AUSTRALIE : Nos articles sont offerts avec des garanties qui ne peuvent connaître d'exclusions au regard de la loi australienne sur la protection des consommateurs. Vous avez droit au remplacement ou au remboursement en cas de défaillance majeure de votre article ainsi qu'à une compensation en cas de perte ou de dommage prévisible. Vous avez aussi droit à la réparation ou au remplacement de l'article s'il n'est pas d'une qualité acceptable et que la défaillance n'est pas majeure.

**TOUTE RÉCLAMATION EN VERTU DE LA GARANTIE DOIT ÊTRE ACCOMPAGNÉE D'UN REÇU DE VENTE.
SIGNALEMENT ÉCRIT DE TOUT PRODUIT DÉFECTUEUX :**

LIFETIME PRODUCTS, INC.,
PO Box 160010
Freeport Center, Bldg. D-12
Clearfield, UT 84016-0010

Pour effectuer en ligne une réclamation sous garantie, consultez cette adresse : www.lifetime.com/warranty
Service de la garantie : (800) 225-3865

GARANTIE INTERNATIONALE :

Toute réclamation en vertu de la garantie doit être accompagnée d'un reçu de vente. Veuillez signaler par écrit tout produit défectueux au représentant du soutien aux ventes de votre région. Veuillez inclure le reçu de vente daté ainsi que des photographies des pièces endommagées.

Pour connaître le représentant de votre région, veuillez consulter le : www.lifetime.com/international



GARANTÍA DE FÁBRICA LIMITADA POR 5 AÑOS

EL FABRICANTE SE RESERVA EL DERECHO DE HACER SUSTITUCIONES EN LOS ELEMENTOS REEMPLAZADOS BAJO GARANTÍA SI LAS PIEZAS NO ESTÁN DISPONIBLES O SON OBSOLETAS.

El comprador original recibe una garantía de que los productos de césped y jardín de Lifetime están libres de defectos de material o mano de obra durante un período de 5 años a partir de la fecha de compra original al por menor. La palabra “defectos” se define como imperfección que imposibilita el uso del producto. Los defectos ocasionados por el mal uso, el abuso o la negligencia anularán esta garantía. Esta garantía no cubre los defectos debidos a una instalación incorrecta, una alteración o un accidente. Lifetime recomienda que no se realicen modificaciones en este producto. Esta garantía no cubre los daños causados por vandalismo, oxidación, “actos de la naturaleza”, desastres naturales, desgaste normal o cualquier otro evento fuera del control del fabricante.

Esta garantía no es transferible y se limita expresamente a la reparación o reemplazo de productos defectuosos. Si el producto resulta defectuoso dentro de los términos de esta garantía, Lifetime Products, Inc. reparará o reemplazará las piezas defectuosas sin costo alguno para el comprador. Los gastos de envío hacia y desde la fábrica o el centro de distribución no están cubiertos y son la responsabilidad del comprador. La mano de obra y los gastos relacionados por la remoción, la instalación o la sustitución del producto o sus componentes no están cubiertos por esta garantía.

Esta garantía no cubre los rayones, los raspones ni otros daños superficiales del producto que pueden resultar del uso normal. Asimismo, los defectos resultantes de daños intencionales, negligencia o uso indebido anularán o no están cubiertos por esta garantía.

Se excluye la responsabilidad por daños imprevistos o derivados en la medida en que lo permita la ley. Toda la mercancía se vende bajo estas condiciones y ningún representante de la empresa puede renunciar a ni cambiar esta política. Este producto no está destinado para uso institucional o comercial; Lifetime Products, Inc. no asume ninguna responsabilidad por dicho uso. El uso institucional o comercial anulará la garantía.

Esta garantía sustituye expresamente cualquier otra garantía, expresa o implícita, incluidas las garantías de comercialización o idoneidad para su uso en la medida permitida por la ley federal y estatal. Ni Lifetime Products, Inc., ni ningún representante asume ninguna otra responsabilidad en relación con este producto. Esta garantía le otorga derechos legales específicos y usted también puede tener otros derechos que varían de un estado a otro.

AUSTRALIA: Nuestros productos cuentan con garantías que no se pueden excluir bajo las Leyes del Consumidor de Australia. Usted tiene derecho a un cambio o devolución en caso de un fallo importante y a una compensación por cualquier otra pérdida o daño razonablemente previsible. También tiene derecho a la reparación o reemplazo de los bienes, si éstos no cumplen con una calidad aceptable y el fallo no constituye un fallo importante.

TODOS LOS RECLAMOS DE GARANTÍA DEBEN ESTAR ACOMPAÑADOS POR UN RECIBO DE COMPRA. REPORTE LOS DEFECTOS DEL PRODUCTO POR ESCRITO A:

LIFETIME PRODUCTS, INC.,
PO Box 160010
Freeport Center, Bldg. D-12
Clearfield, UT 84016-0010

Para realizar reclamos de garantía por internet, visite: www.lifetime.com/warranty.
Departamento de Garantías: (800) 225-3865

PARA LA GARANTÍA INTERNACIONAL:

Todos los reclamos de garantía deben estar acompañados por un recibo de compra. Reporte los defectos del producto por escrito a su representante regional de apoyo de ventas. Por favor, incluya su recibo de compra con la fecha y fotografías de las piezas dañadas.

Para identificar al representante de su región, por favor visite: www.lifetime.com/international

GARANTIA NO VÁLIDA EN MÉXICO



NOTES / REMARQUES / NOTAS

A large, empty white rectangular area intended for writing notes or remarks.



IMPORT INFORMATION / IMPORTATIONS / INFORMACIÓN DE IMPORTACIONES

Distributed by:
Costco Wholesale Corporation
P.O. Box 34535
Seattle, WA 98124-1535
USA
1-800-774-2678
www.costco.com

Costco Wholesale Canada Ltd.*
415 W. Hunt Club Road
Ottawa, Ontario
K2E 1C5, Canada
1-800-463-3783
www.costco.ca
* faisant affaire au Québec sous le nom les Entrepôts Costco

Costco Wholesale UK Ltd /
Costco Online UK Ltd
Hartspring Lane
Watford, Herts
WD25 8JS
United Kingdom
01923 213113
www.costco.co.uk/contact

Costco Wholesale Japan Ltd.
2 Kakuchi, 2 Gaiku, Kaneda-Nishi
361 Urakura, Kisarazu shi
Chiba, 292-0007 Japan
0570-200-800
www.costco.co.jp

Costco Wholesale Spain S.L.U.
Polígono Empresarial Los Gavilanes
C/ Agustín de Betancourt, 17
28906 Getafe (Madrid) España
NIF: B86509460
900 111 155
www.costco.es/contact

Costco Wholesale Iceland ehf.
Kauptún 3-7, 210 Gardabaer
Iceland
www.costco.is/contact

Costco Wholesale Korea, Ltd.
40, Iljik-ro
Gwangmyeong-si
Gyeonggi-do, 14347, Korea
1899-9900
www.costco.co.kr

Importado por:
Importadora Primex S.A. de C.V.
Blvd. Magnocentro No. 4
San Fernando La Herradura
Huixquilucan, Estado de México
C.P. 52765
RFC: IPR-930907-S70
(55)-5246-5500
www.costco.com.mx

Costco Wholesale Australia Pty Ltd
17-21 Parramatta Road
Lidcombe NSW 2141
Australia
www.costco.com.au

Costco Wholesale New Zealand Limited
2 Gunton Drive
Westgate Auckland 0814
New Zealand
www.costco.co.nz

Costco (China) Investment Co., Ltd.
Room 01 Mezzanine
No. 5178, Kang Xin Highway
Pudong New District
Shanghai
China 201315
+86-21-6257-7065

Costco France
1 avenue de Bréhat
91140 Villebon-sur-Yvette
France
01 80 45 01 10
www.costco.fr/contact

Costco Wholesale Sweden AB
Box 614
114 11 Stockholm
Sweden
www.costco.se/contact

Made in China
Fabriqué en Chine
Hecho en China

ENHANCE YOUR LIFETIME® PURCHASE BY ADDING ACCESSORIES OR OTHER GREAT PRODUCTS

To purchase accessories or other Lifetime® products, visit us at:

www.lifetime.com

Or call 1-800-424-3865

AMÉLIORER VOTRE ACHAT LIFETIME® EN AJOUTANT DES ACCESSOIRES OU DES AUTRES PRODUITS

Pour acheter des accessoires ou des autres produits Lifetime®, visiter le :

www.lifetime.com

Ou composer au 1-800-424-3865

MEJORAR SU COMPRA LIFETIME® Y AÑADIR ACCESORIOS U OTROS PRODUCTOS EXCELENTES

Para comprar accesorios u otros productos Lifetime® E.U.A., visitarnos en:

www.lifetime.com

O marcar al 1.800.424.3865

